



## 02 按压式门锁

拉动开启·磁性门锁系列·卡入式

- 卡入式安装
- 可选装侧面固定支架

### 材料与表面处理

锁套:

磁极片和安装支架: 钢, 镀锌

磁铁:

小型, 大型: 铁酸钡

中型: 铁酸镍

### 性能详述

大小	平均分离力
小型300系列	8 N
中型100系列	46 N
大型200系列	64 N
双磁铁800系列	105 N

工作温度范围: -30°C到115°C

阻燃等级: UL94-HB

### 安装说明

适用于非铁基应用。螺钉固定片及背面粘合片现已提供。需另外订购, 请参阅第249页。

### 附注

所示性能值只是一般的指引。

### 零件号

参阅表格

### 小型

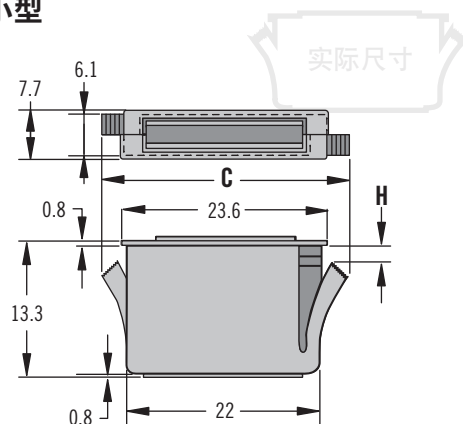

### 中型

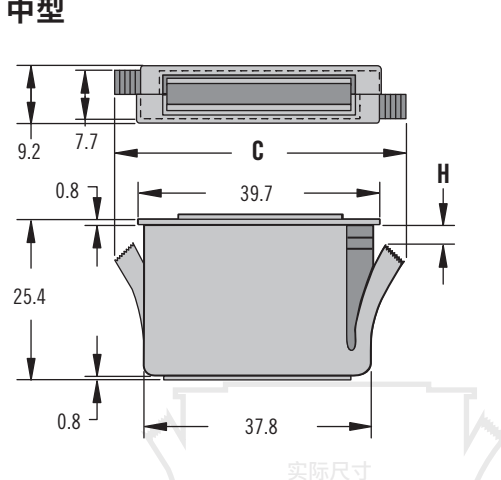

### 大型

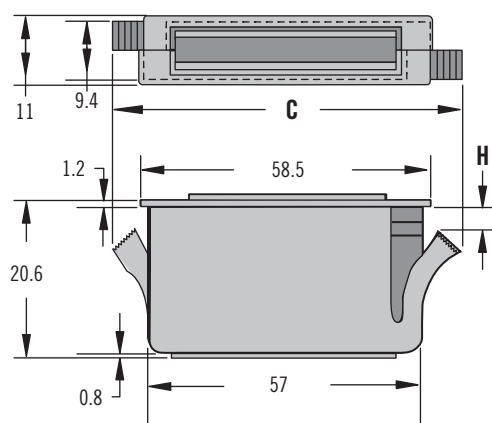

### 大型双磁铁

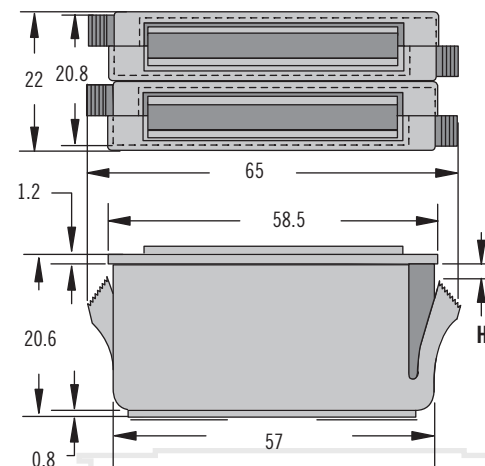

大小	C	H	门框厚度		磁铁零件号	
			最小	最大	黑色	白色
小型	27.9	0.9	0.5	2	02-10-301-10	02-10-301-20
	26.7	2.4	2	3.6	02-10-302-10	02-10-302-20
中型	47	1	0.5	2	02-10-101-10	02-10-101-20
	46.2	2.5	2	3.6	02-10-102-10	02-10-102-20
	45.5	4	3.6	5.1	02-10-103-10	02-10-103-20
大型	65.3	0.3	0.5	2	02-10-201-10	02-10-201-20
	64.5	1.8	2	3.6	02-10-202-10	02-10-202-20
	63.3	3.3	3.6	5.1	02-10-203-10	02-10-203-20
大型双磁铁	~	0.3	0.5	2	02-10-801-10	~
	~	1.8	2	3.6	02-10-802-10	~
	~	3.3	3.6	5.1	02-10-803-10	~

## 安装

### 1. 冲压出方形槽

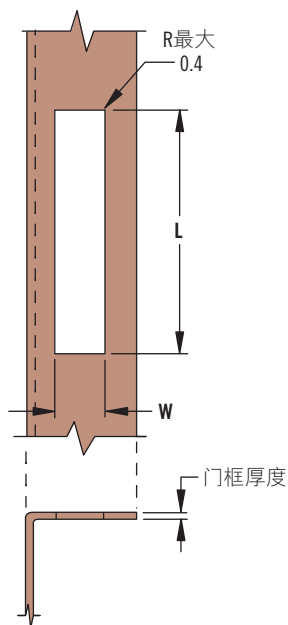

### 2. 将搭扣卡入槽内

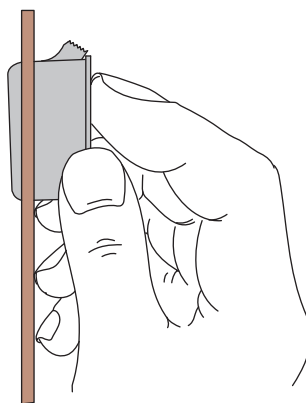

## 固定支架

供不适于冲压的门框用(另外订购)

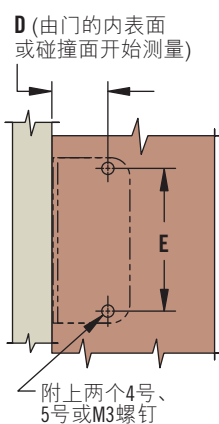
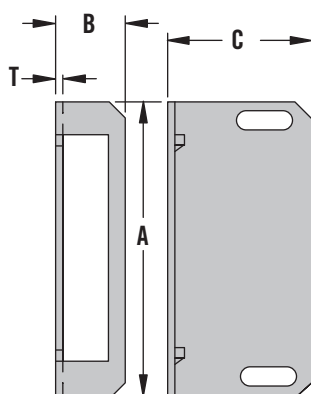

- 卡入式安装
- 可选装侧面固定支架

## 安装说明

大小	L ±0.1	W ±0.1
小型	22.2	6.4
中型	38.	8.1
大型	57.1	9.6
双磁铁	57.1	21

大小	A	B	C	D	E ±0.1	T	仅供这些磁铁使用	支架零件号
小型	41.3	11.1	13.5	7.9±2.4	35	1	02-10-301-10 02-10-301-20	02-16-301-11
中型	51	12.7	24.6	17.5±3.2	44.5		02-10-101-10 02-10-101-20	02-16-101-11
大型	76	14.3	18.7	12.7±3.2	70		02-10-201-10 02-10-201-20	02-16-201-11
大型双磁铁	76	25.4	18.7	12.7±3.2	70	1.6	02-10-801-10	02-16-801-11

## 零件号

参阅表格



## 02 按压式门锁

拉动开启·磁性门锁系列·卡入式

- 圆孔
- 卡入式安装
- 粘合安装
- 可选装侧面固定支架

### 材料与表面处理

锁套: 聚丙烯, 黑色

拉杆: 钢, 镀锌

磁铁: 铁酸钕

### 性能详述

大小	平均分离力
100 系列	46 N
200 系列	64 N
300 系列	8 N
400 系列	18.5 N
600 系列	49 N

工作温度范围: -30°C到115°C

阻燃等级: UL94-HB

### 安装说明

适用于非铁基应用。螺钉固定片及背面粘合片现已提供。需另外订购, 请参阅第249页。

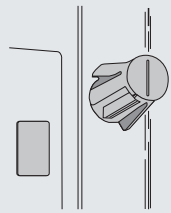

### 附注

所示性能值只是一般的指引。

### 零件号

参阅表格

### 100系列-零件号02-30-121-10

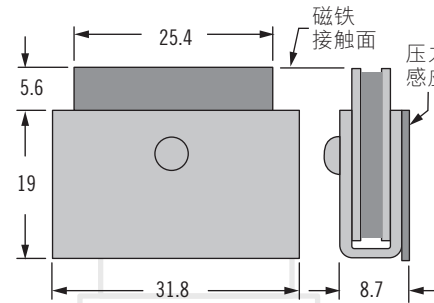

### 200系列-零件号02-30-221-10

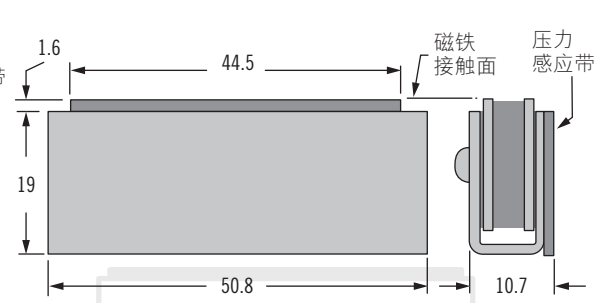

### 小型-400系列

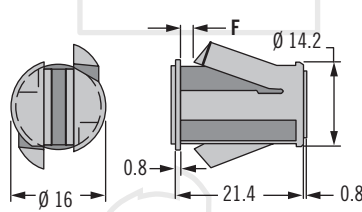

### 大型-600系列

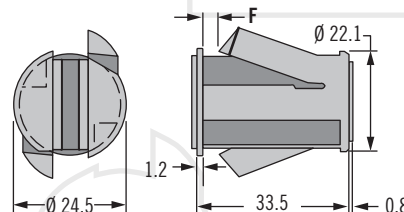

### 300系列-零件号 02-30-321-10

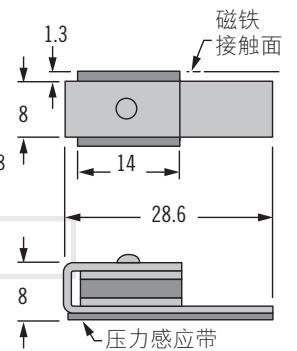

### 安装

#### 1. 钻孔或冲孔

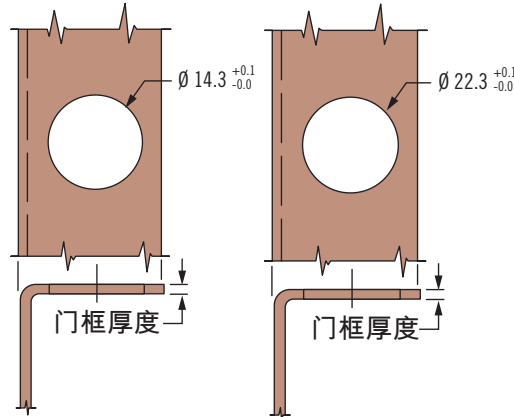

#### 2. 将搭扣卡入孔内

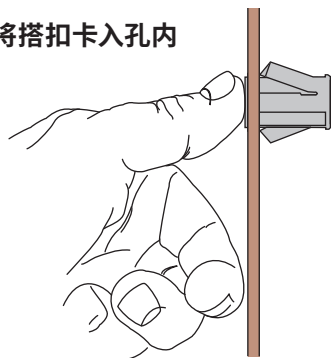

### 安装

#### 1. 移除保护纸護書

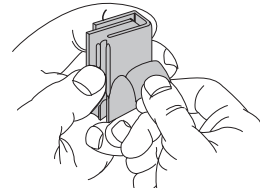

附注: 确保固定表面干净, 得到满意的粘合力。

#### 2. 放置到合适位置上

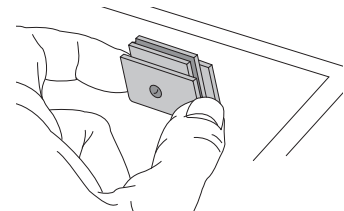

大小	ØD	F	门框厚度		磁铁零件号
			最小	最大	
小型	Ø 14.3 <sup>+0.1</sup> <sub>-0.0</sub>	0.8	0.5	2	02-20-411-10
		2.3	2	3.5	02-20-412-10
		3.8	3.5	5	02-20-413-10
大型	Ø 22.3 <sup>+0.1</sup> <sub>-0.0</sub>	0.5	0.5	2	02-20-611-10
		2	2	3.5	02-20-612-10
		3.5	3.5	5	02-20-613-10

# 02 按压式门锁

## 钢片式



### 自粘式

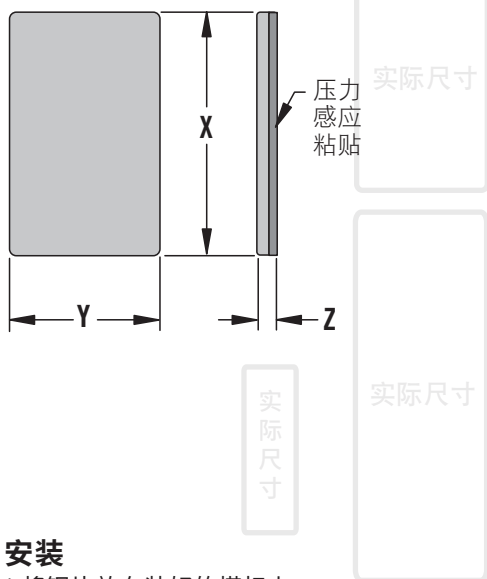

与以下系列 门锁使用	钢片零件号	X	Y	Z
300	02-14-301-14	24	8	2
400				
100	02-14-101-14	32	19	2.4
600				
200	02-14-201-14	51	19	2.4
800				

- 铁质保持器用于磁性门锁
- 自粘或螺钉固定型

### 材料与表面处理

钢, 镀锌

粘合剂:

氯丁橡胶泡沫和丙烯酸

### 安装说明

确保固定表面干净, 得到满意的粘合力。自粘固定钢板设计用于间歇载荷情况下。连续载荷用螺钉固定压板。

### 安装

1. 将钢片放在装好的搭扣上

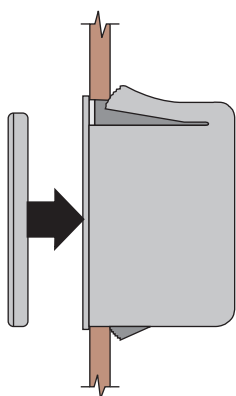

2. 把保护纸拿掉。关闭门或门板, 压住钢片

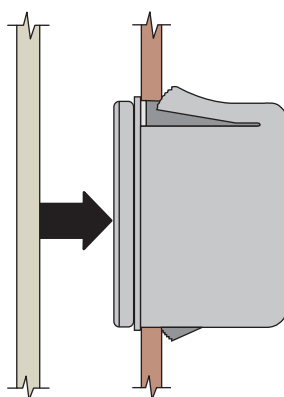

### 固定螺钉

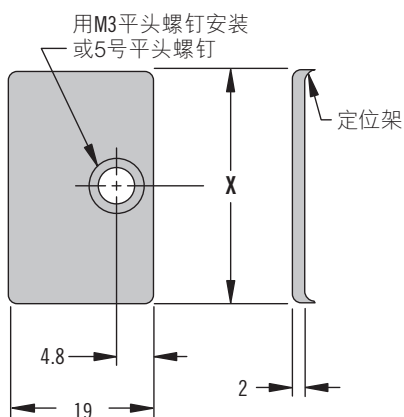

与以下系列 门锁使用	钢片零件号	X
100	02-14-102-11	32
600		
200	02-14-202-11	51
800		

### 零件号

参阅表格