

07 Spannverschlüsse

Spannverschluss aus Kunststoff

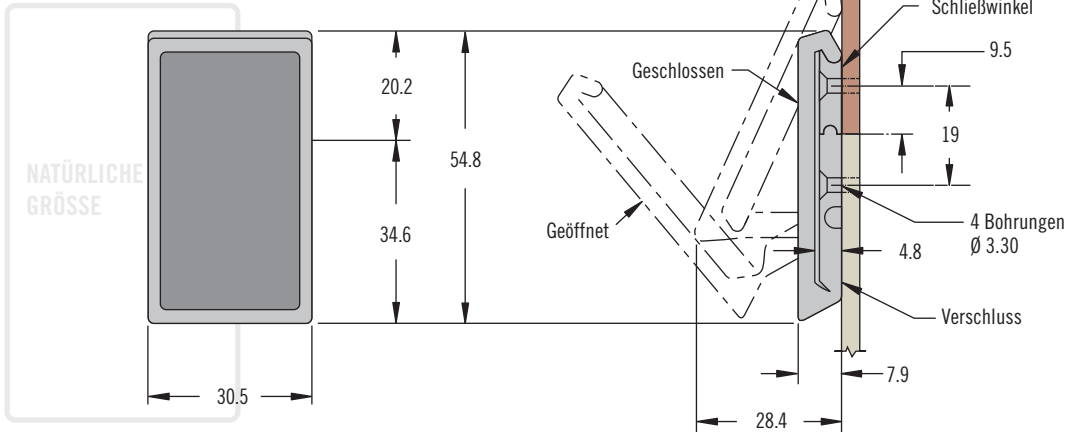

Standard Ausführung



Ausführung mit Sicherungsfeder

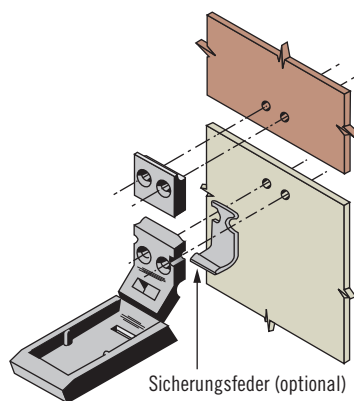
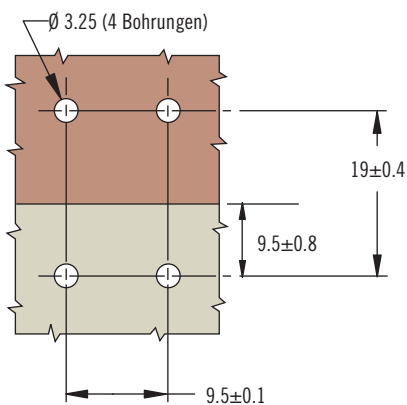
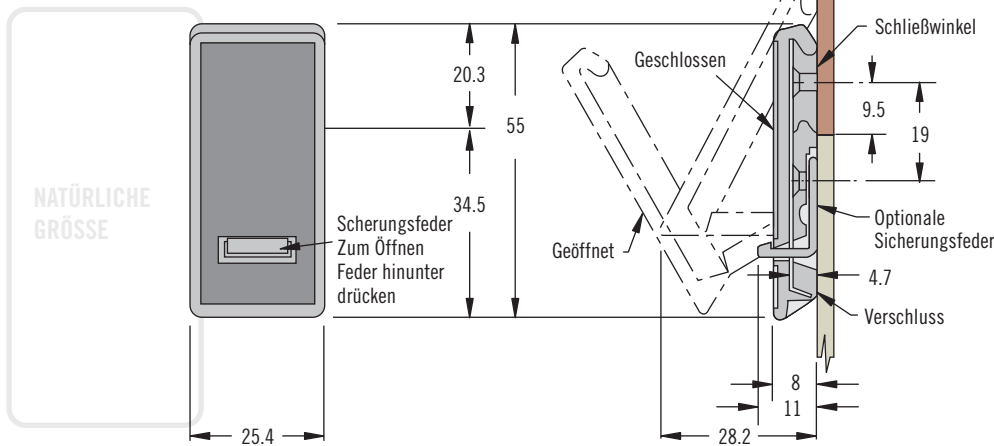

- **Flacher, einteiliger Verschluss**
- **Verdeckte Montage**
- **Sicherungsfeder sperrt ungewolltes Öffnen**

Werkstoff und Oberfläche

Polypropylen schwarz oder weiß
Sicherungsfeder, Polyacetal schwarz oder rot

Festigkeitsrichtwerte

Max. Betriebslast:

Standard: 445 N

Sicherungsfeder: 310 N

Betriebstemperaturbereich:

0°C bis 65°C

Entflammbarkeit: UL94-HB gelistet

Hinweise zur Installation

Verschluss und Schließplatte mit je 2 Flachkopfschrauben M3 oder Nieten Ø 3 montieren, (Montagematerial nicht im Lieferumfang).

B Ausführung

2 Standard

5 Mit Sicherungsfeder

F Oberfläche

11 Weiß (nur Standard)

12 Schwarz (nur Standard)

70 Schwarz mit roter Sicherungsfeder

72 Schwarz mit schwarzer Sicherungsfeder

07 - 10 - **B** 01 - **F**

Bestimmen der Produktnummer

Verschluss und Schließwinkel, kpl.