



27 · 48 · Kompressionsverschlüsse

Variabler Anpressdruck · 1-Loch Montage

- In zwei Größen
- Einfache Einstellung auf Haltebereich
- Verschiedene Kopfformen

Werkstoff und Oberfläche

Stahl, verzinkt oder Edelstahl

Festigkeitsrichtwerte

27 Betriebslast: 155 N

48 Betriebslast: 220 N

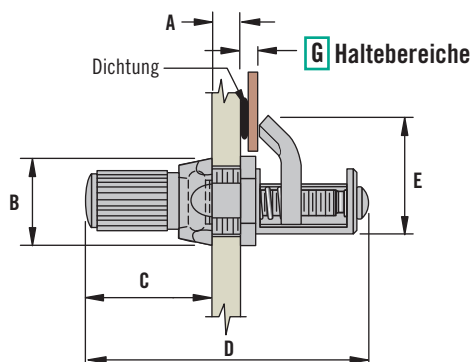

Maße	A	B	C	D	E
Serie 27	4.8 Max.	10.3 Max.	17.5 Max.	31.8	13.9
Serie 48	4.8 Max.	21 Max.	19 Max.	44	25.3

Nylonknopf

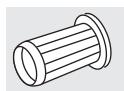

Rändelknopf

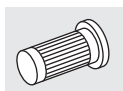

Zylinderkopf mit Schlitz



Innensechskant



Zylinderkopf mit Kreuzschlitz



Serie 27 · Miniatur Ausführung

Werkstoff	G Haltebereich		Rändelknopf	Schlitzkopf	Innensechskant	Nylonknopf
	Min.	Max.				
Stahl	0.8	7.1	27-99-123-10 *	27-10-501-10 *	27-10-701-10 *	27-10-311-10 *
Edelstahl	0.8	7.1	27-99-123-20 *	27-10-501-20 *	27-10-701-20 *	27-10-311-20 *

* Diese Produktnummern kennzeichnen die Verschlüsse für Linksflügel (rechtsdrehend). Weitere Spezifikationen und Bestellinformationen finden Sie unter www.southco.com

Serie 48 · "Klein"

Werkstoff	G Haltebereich		Nylonknopf	Schlitzkopf	Innensechskant	Kreuzschlitz
	Min.	Max.				
Stahl	2.4	9.5	48-10-401-10	48-11-R	48-81-R	48-91-R
	8.7	15.9	48-10-402-10	48-12-R	48-82-R	48-92-R
	15.1	22.2	48-10-403-10	48-13-R	48-83-R	48-93-R

Weitere Spezifikationen und Bestellinformationen unter www.southco.com

Alle Maße in Millimeter, falls nicht anders angegeben

Weitere Optionen erhältlich. Ausführliche Daten, Montageanleitungen und Produktnummern unter



www.southco.com/27
www.southco.com/48

southco
CONNECT · CREATE · INNOVATE

16 Kompressionsverschlüsse

Variabler Anpressdruck · Verschlussanzeige
Knopfauführung · 1-Loch Montage

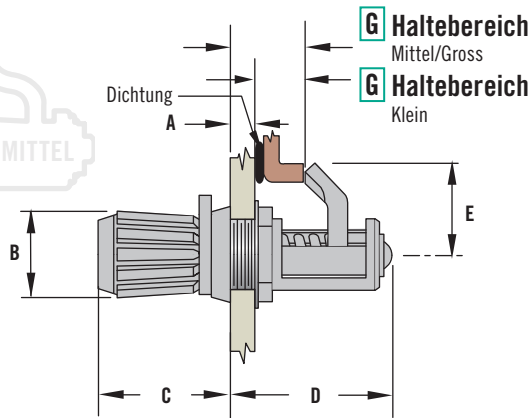

Grösse	Haltebereich		Produktnummer
	Min.	Max.	
Klein	3.2 (.12)	10.3 (.41)	16-10-511-16
	1.6 (.06)	8.7 (.34)	16-10-411-14
Mittel	7.1 (.28)	14.3 (.56)	16-10-412-14
	1.6 (.06)	12.7 (.50)	16-10-311-14
Gross	9.5 (.37)	20.6 (.81)	16-10-312-14

Grösse	A. Max.	B	C	D	E
Klein	2.4 (.09)	9.9 (.39)	15.5 (.61)	18.3 (.72)	10 (.40)
	2.4 (.09)	13.5 (.53)	17.3 (.68)	23.4 (.92)	19 (.75)
Gross	4.8 (.190)	19 (.75)	21.8 (.86)	32.9 (1.3)	23 (.91)

- In drei Grössen
- Drehmoment beim Schliessen erzeugt proportionale Kompression

Werkstoff und Oberfläche
Klein: Stahl, verzinkt
Mittel/Gross: Zinkdruckguss, verchromt

Festigkeitsrichtwerte
Klein: Betriebslast 135 N
Mittel: Betriebslast 220 N
Gross: Betriebslast: 335 N

Weitere Optionen erhältlich. Ausführliche Daten, Montageanleitungen und Produktnummern unter...

INFO CLIC www.southco.com/16

43 · 44 · 14 Kompressionsverschlüsse

Variabler Anpressdruck · 3-Loch Montage

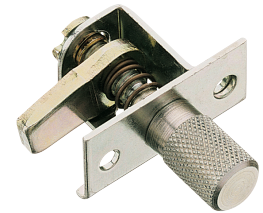

Serie 44 · Mittel

Werkstoff	Haltebereich		Rändelknopf	Schlitzkopf
	Min.	Max.		
Stahl	3.2	9.5	44-1-1-0	44-1-16-0
	9.5	19.1	44-1-2-0	44-1-17-0
	19.1	28.6	44-1-3-0	44-1-18-0
Edelstahl	3.2	9.5	44-1-1-24	44-1-16-24
	9.5	19.1	44-1-2-24	44-1-17-24
	19.1	28.6	44-1-3-24	44-1-18-24

Weitere Betätigungsarten erhältlich: werkzeuggesteuert, Schlitzkopf und Innensechskant

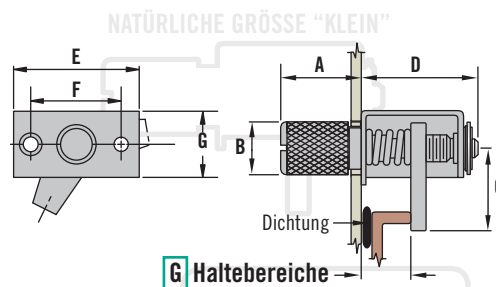

- In drei Größen
- 3-Loch Installation
- Drehmoment beim Schließen erzeugt proportionale Kompression

Werkstoff und Oberfläche
Stahl, verzinkt oder Edelstahl

Festigkeitsrichtwerte
Betriebslast:
Serie 43 "Klein": 330 N
Serie 44 "Mittel": 490 N
Serie 14 "Groß": 670 N

Größen	A	B	C	D	E	F	G
Klein 43	15.1	8.9	15.9	22.2	28.6	20.6	13.9
Mittel 44	23.8	14.6	25.4	32.1	44.5	31.8	22.2
Groß 14	28.6	22.7	34	44.5	63.5	47.6	33.3

Southco® Kompressionsverschlüsse

Riegelverschlüsse mit einstellbarem Anpreßdruck Miniaturausführung

- Einlochinstallation
- Jede zusätzliche Umdrehung erhöht den Anpreßdruck
- Korrosionsbeständige Ausführungen erhältlich
- Vier Kopfformen einschließlich Hand- und Werkzeugbetätigung

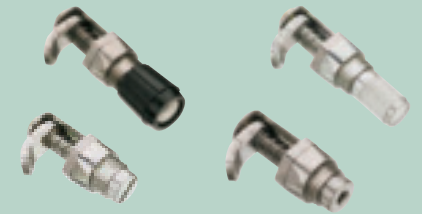

Werkstoff und Oberfläche

Für Ausführungen aus Stahl
Gehäuse und Blende mit Innengewinde: kohlenstoffarmer Stahl, verchromt oder verzinkt, chromatiert und versiegelt.
Riegel: Stahl 1.1121, verzinkt, chromatiert und versiegelt.
Schraube: Stahl 1.0737, verchromt oder verzinkt, chromatiert und versiegelt.
Buchse: Messing, blank
Feder: rostbest. Stahl ähnlich 1.4300, passiviert.
Sechskantmutter: rostbest. Stahl 1.4305, passiviert.
Knopf: Nylon, schwarz
O-Ring: Gummi.
Für Ausführungen aus rostfreiem Stahl:
Gehäuse, Schraube und Blende mit Innengewinde: rostbest. Stahl 1.4305, passiviert oder schwarz lackiert.
Buchse: Messing, blank.
Riegel und Feder: rostbest. Stahl ähnlich 1.4300, passiviert.
O-Ring: Perbunan Gummi
Sechskantmutter: rostbest. Stahl 1.4305, passiviert.
Knopf: Nylon, schwarz.

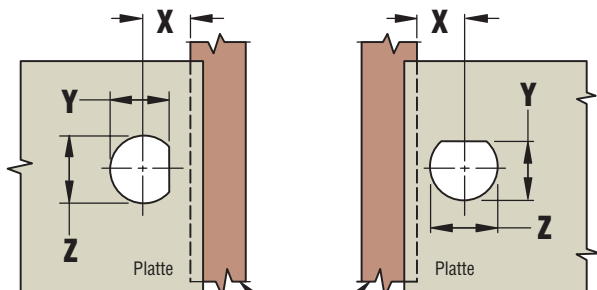
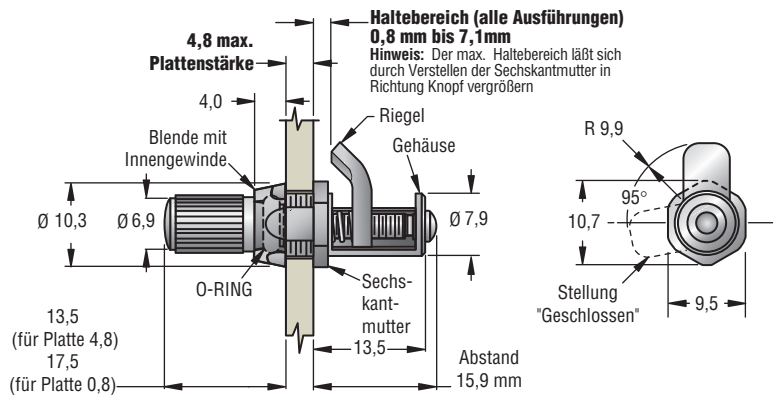

X	6,4 ± 0,7
Y	7,4 ^{+0,1} _{-0,0}
Z	Ø 8,03 ± 0,05



Montage

1. Den Verschuß von der Plattenrückseite einsetzen.
2. Die Blende mit Innengewinde über den Knopf, den Zylinderkopf mit Schlitz oder den Innensechskantkopf stülpen und mit der Hand anziehen.
3. Den Riegel in geschlossene Stellung bringen, dann die Sechskantmutter mit Gabelschlüssel fest anziehen (US 3/8).

Für Ausführung mit schwarzem Nylonknopf:
 Erst die Montage und die Funktion des Verschlusses prüfen, bevor der Knopf auf den gerändelten Stahlkopf gedrückt wird. Einmal eingerastet, läßt sich der Knopf nicht mehr ohne Beschädigung entfernen.

Festigkeitsrichtwerte

(Wir liefern Ihnen gerne Testmuster für die praktische Erprobung in Ihrer speziellen Anwendung)

Max. Betriebslast: 155 N
 Grenzwert (Mittelwert): 400 N
 Betriebstemperatur: -20°C bis 80°C
 Entflammbarkeit (Knopf): Nach UL94-HB gelistet

Werkstoff und Oberfläche	Produktnummern						
	Schwarzer Nylonknopf		Rändelkopf aus Stahl oder rostbeständiger Stahl		Zylinderkopf mit Schlitz, flaches Profil		Zylinderkopf mit Innensechskant
	Typ "A"	Typ "B"	Typ "A"	Typ "B"	Typ "A"	Typ "B"	Typ "A"
Stahl, verzinkt	27-10-311-10 •	27-20-311-10 •	27-99-123-10 •	27-99-126-10 •	27-10-501-10 •	27-20-501-10	27-10-701-10
Rostbeständiger Stahl, passiviert	27-10-311-20 •	27-20-311-20 •	27-99-123-20 •	27-99-126-20 •	27-10-501-20 •	27-20-501-20 •	27-10-701-20 •
Stahl, verchromt	27-10-311-30 •	—	27-99-123-30 •	—	27-10-501-30	—	—
Rostbeständiger Stahl, schwarz lackiert	—	—	27-99-123-50 •	27-99-126-50 •	27-10-501-50 •	27-20-501-50	—

Alle Maße in Millimeter

Technische Änderungen vorbehalten. Verbindlich für Maßzeichnungen und Technische Daten sind nur die neuesten Produktspezifikationen, die Sie auf Anfrage erhalten.

Southco® Kompressionsverschlüsse

Kleine Ausführung

- Einlochinstallation
- Jede zusätzliche Umdrehung erhöht den Anpreßdruck
- Vier Kopfformen einschließlich Hand- und Werkzeugbetätigung



Werkstoff und Oberfläche

- Gehäuse:** Zinkdruckguß mit chemischem Schutzfilm.
Schraube: kohlenstoffarmer Stahl, verzinkt, chromatiert und versiegelt.
Sechskantmutter: Stahl 1.0737, verzinkt, chromatiert und versiegelt.
Blende und Zahnscheibe: Stahl, verzinkt, chromatiert und versiegelt.
Riegel: Stahl 1.1121 verzinkt, chromatiert und versiegelt.
Buchse: Stahl 1.0737 verzinkt, chromatiert und versiegelt.
Feder und Federscheibe: rostbeständiger Stahl 17-7PH (US-Norm), passiviert.
Knopf: Nylon, schwarz.

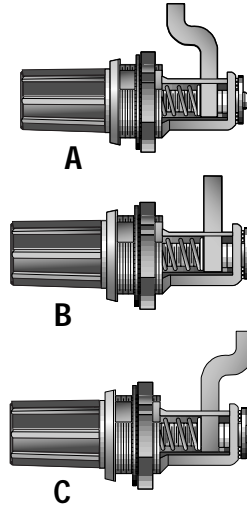
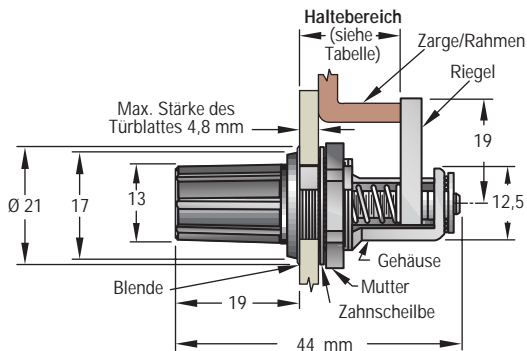

Montage

1. Die Platte gemäß Maßskizze vorbereiten.
2. Den Knopf drehen, um den Riegel in die Stellung "offen" (zum Gehäuseende) zurückzudrehen.
3. Die Mutter und die Zahnscheibe entfernen.
4. Den Verschluss so einsetzen, daß zuerst der Riegel und dann das Gehäuse durch das Loch geführt wird, siehe Abbildung.
5. Die Zahnscheibe und die Mutter über den Riegel aufsetzen. Die Mutter mit einem Gabelschlüssel (US 11/16) anziehen.

Festigkeitsrichtwerte

(Wir liefern Ihnen gerne Testmuster für die praktische Erprobung in Ihrer speziellen Anwendung)

- Max. Betriebslast: 220 N
 Grenzwert (Mittelwert): 445 N
Betriebstemperatur: -20°C bis 80°C
Entflammbarkeit (Knopf): Nach UL94 - HB gelistet

Einbaumaße

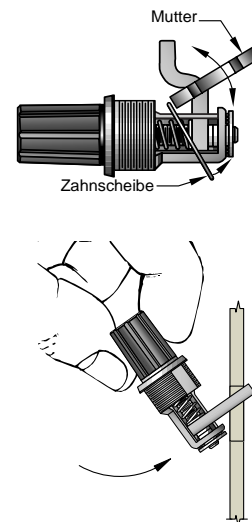
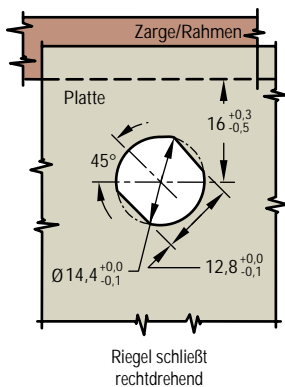

		Produktnummern				Riegelstellung
		Knopf-Ausführung	Zylinderkopf mit Schlitz	Innensechskant	Kreuzschlitz	
Haltebereich			Schlitzbreite = 1,3 Schlitztiefe = 2 	Innensechskant 4 mm 	mit Kreuzschlitz Nr. 2 	
	MIN. MAX.		Ø13	Ø13	Ø13	
2,4	9,5	48-10-401-10 •	48-11-R •	48-81-R •	48-91-R •	A
8,7	15,9	48-10-402-10 •	48-12-R •	48-82-R •	48-92-R •	B
15,1	22,2	48-10-403-10 •	48-13-R •	48-83-R •	48-93-R •	C

Alle Maße in Millimeter

Technische Änderungen vorbehalten. Verbindlich für Maßzeichnungen und Technische Daten sind nur die neuesten Produktspezifikationen, die Sie auf Anfrage erhalten.

Southco® Kompressionsverschlüsse

Ausführung mit Verschlußanzeige

- Pfeil zeigt die Riegelstellung an
- Einlochinstallation
- Jede zusätzliche Umdrehung erhöht den Anpreßdruck
- Drei Größen

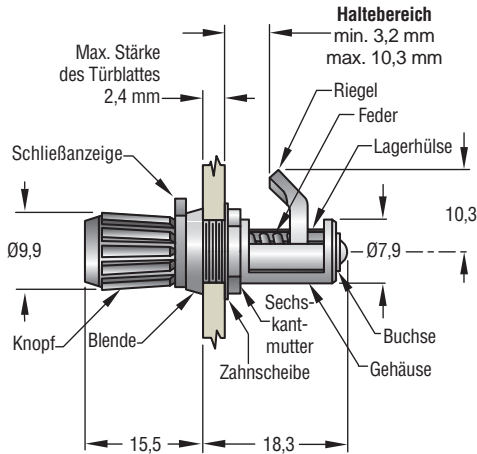

Serie 500
Produktnummer
16-10-511-16 •

Die Produktnummern der Serien 300 und 400 sind der Tabelle zu entnehmen.

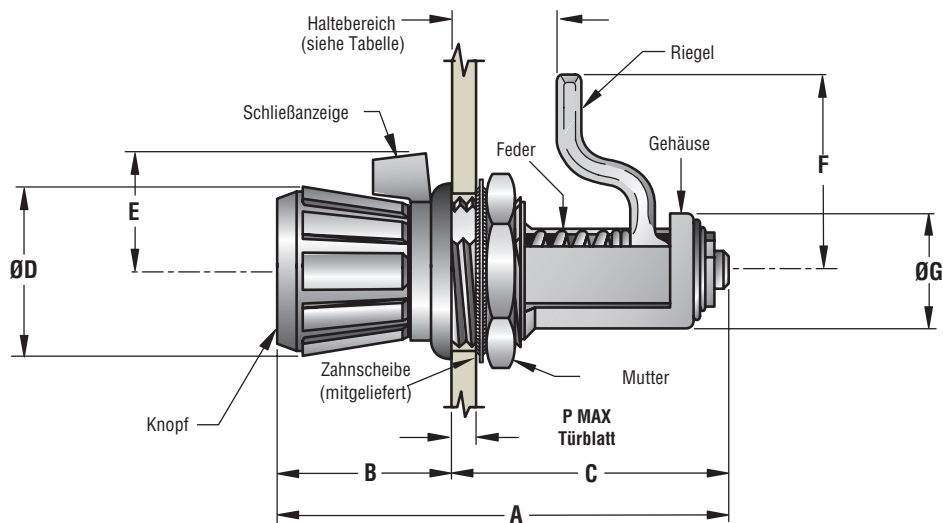

Maße								Haltebereich		Produkt-nummern	Riegel-stellung	Serie	Montage				
A	B	C	D	E	F	G	P	Min.	Max.				H	K	M	N	
														Min.	Max.		
54,8	21,8	32,9	19	12,7	23	15,5	4,8	1,6	12,7	16-10-311-14 •	V	300	19	17,5	8,7	17,5	20,6
								9,5	20,6	16-10-312-14 •	X						
40,7	17,3	23,4	13,5	9,1	19	11,5	2,4	1,6	8,7	16-10-411-14 •	V	400	14,3	12,7	6,4	14,3	17,5
								7,1	14,3	16-10-412-14 •	X						

Riegel-ausführung und Stellung (vormontiert)

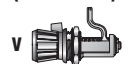

Montage der Serien 500

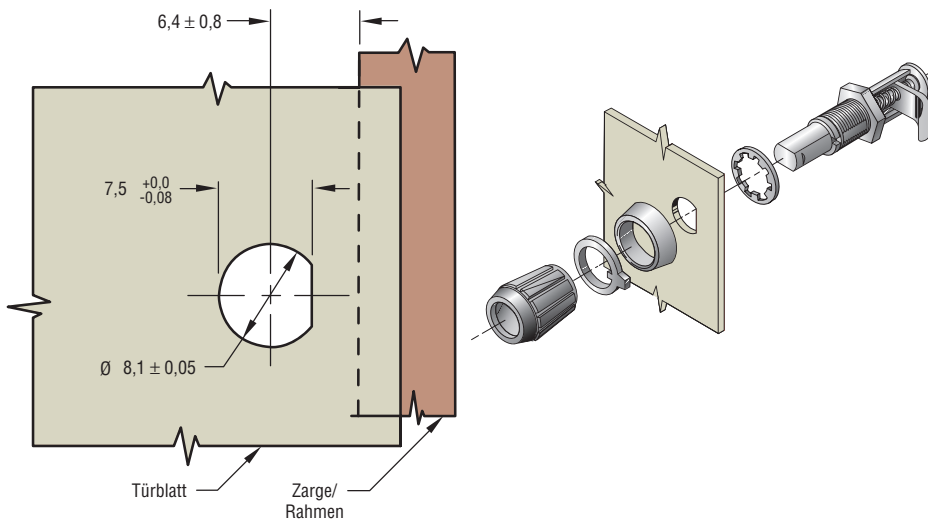

Werkstoff und Oberfläche

Serie 500

Schraube und Lagerhülse: Stahl 1.0737

Gehäuse: kohlenstoffarmer Stahl.

Riegel: Stahl 1.1121

Zahnscheibe: Federstahl. Alle obengenannten

Bestandteile sind verzinkt, chromatiert und versiegelt.

Buchse: Stahl 1.0737 verzinkt, chromatiert und

versiegelt.

Blende mit Innengewinde und Sechskantmutter: rostbeständiger Stahl 1.4305, passiviert.

Spiralfeder und Schließanzeige: rostbeständiger Stahl ähnlich 1.4300, passiviert.

Knopf: Nylon, schwarz.

Serie 300 und 400

Buchse: kohlenstoffarmer Stahl.

Sicherungsscheibe: Stahl 1.1121 Diese Teile sind

verzinkt, chromatiert und versiegelt.

Zahnscheibe: Federstahl, DACROTIZED*

Feder und Kegelfeder: rostbeständiger

Stahl ähnlich 1.4300, passiviert.

Riegel: Zinkdruckguß mit chemischem Schutzfilm.

Schraube: kohlenstoffarmer Stahl, schwarz lackiert.

Mutter: Stahl 1.0737, verzinkt, chromatiert

und versiegelt.

Ausführung mit Nylonknopf, Knopf: Nylon, schwarz.

Gehäuse und Schließanzeige: Zinkdruckguß, verchromt.

Serie 400 (beide Ausführungen) Zahnscheibe:

Federstahl, verzinkt, chromatiert und versiegelt.

*Eingetragenes Warenzeichen der Metal Coatings International, Inc.

Montage der Serien 300 und 400

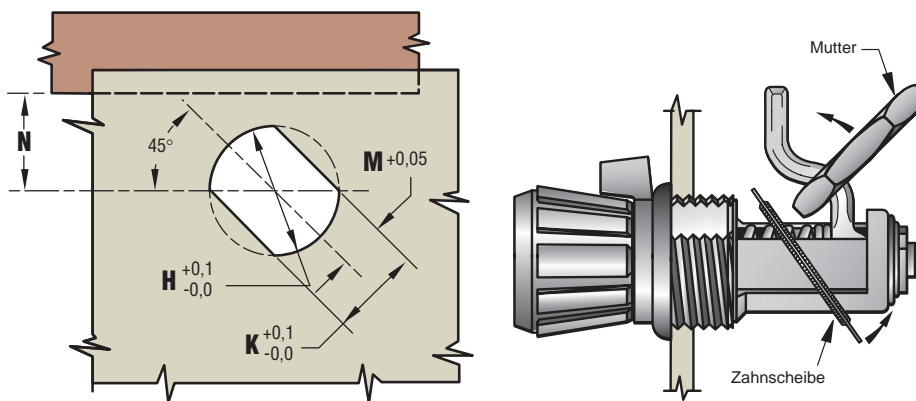

Montage

Serie 500

1. Platte vorbereiten.
2. Blende mit Innengewinde abdrehen und Verschluss von der Rückseite der Platte einsetzen.
3. Blende installieren und die Sechskantmutter anziehen.
4. Schließanzeige so aufsetzen, daß der Mitnehmerzapfen auf der Innenseite im Schlitz des Hülsenkopfes sitzt, dann den Knopf auf den Schraubenkopf drücken.
Achtung: Einmal aufgepreßt, läßt sich der Knopf nicht mehr ohne Beschädigung abnehmen.

Serie 300 und 400

1. Platte vorbereiten.
2. Knopf drehen, um Riegel in die Stellung "offen" (zum Gehäuseende) zurückzudrehen.
3. Mutter und Zahnscheibe entfernen.
4. Verschluss so einsetzen, daß zuerst der Riegel und dann das Gehäuse durch das Loch geführt wird.
5. Zahnscheibe und Mutter wieder montieren und anziehen.

Festigkeitsrichtwerte

(Wir liefern Ihnen gerne Testmuster für die praktische Erprobung in Ihrer speziellen Anwendung)

Serie	Max. Betriebslast	Grenzwert (Mittelwert)
300	335 N	445 N
400	220 N	330 N
500	135 N	200 N

Betriebstemperatur (Nylonknopf): -20°C bis 80°C

Entflammbarkeit (NYLON-Knopf):

Nach UL94-HB gelistet

Alle Maße in Millimeter

Technische Änderungen vorbehalten. Verbindlich für Maßzeichnungen und Technische Daten sind nur die neuesten Produktspezifikationen, die Sie auf Anfrage erhalten.