



37 パッチン錠

フレキシブル/プルタイプ/タブハンドル

- フレキシブルな一体成形ラッチ

材質・仕上げ

スモール：
エチレンプロピレンジエンゴム
(EPDM)、鋼
ミディアム：
エチレンプロピレンジエンゴム
(EPDM)、鋼、亜鉛めっき

特性

スモール：
平均締付力：20.9 N
ミディアム：
平均締付力：26.2 N

使用可能温度：

-20°C ~ 95°C

取付方法

Ø3 リベット4本またはM3 ねじ4本で
取付けてください (非付属)

スモール

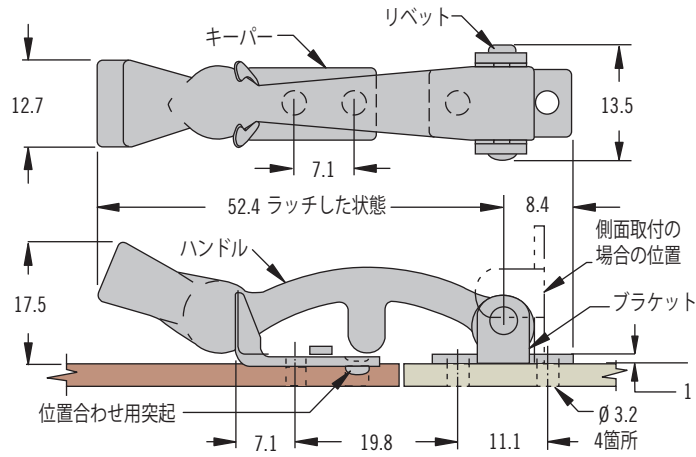

ミディアム

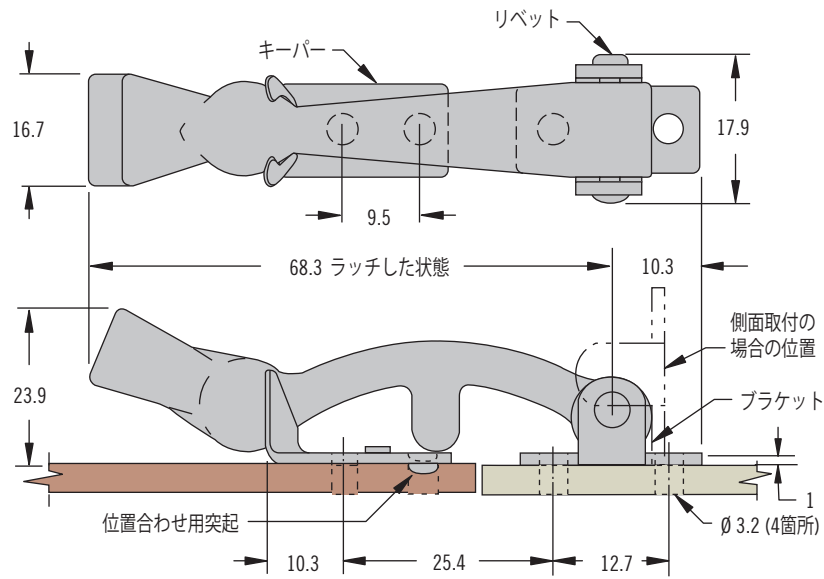

品番

右表参照

キーパーは付属

品番		
シリーズ	鋼	ステンレス鋼
スモール	~	37-10-051-20
ミディアム	37-10-061-10	~

37 パッチン錠

フレキシブル／プルタイプ／Tハンドル



スモール

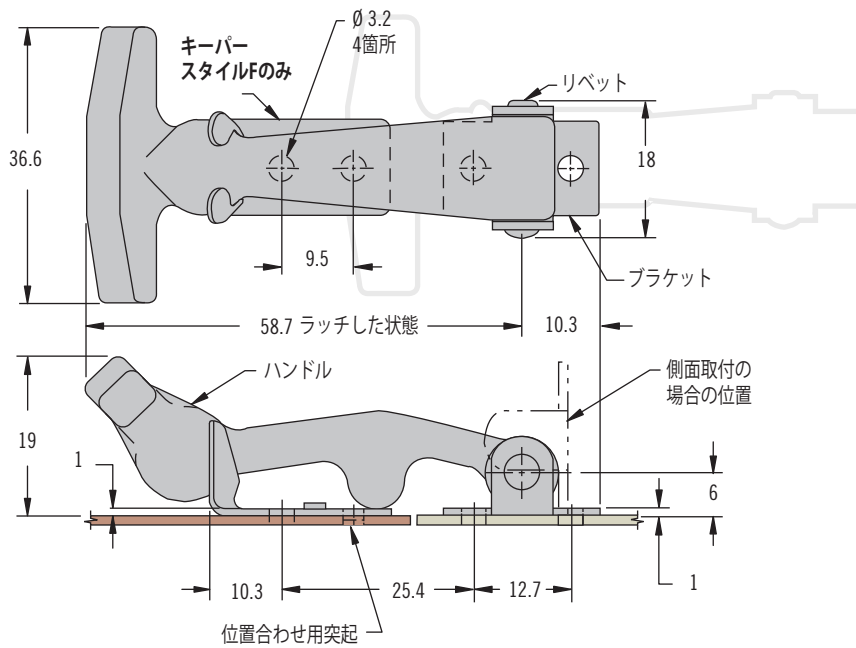

ミディアム

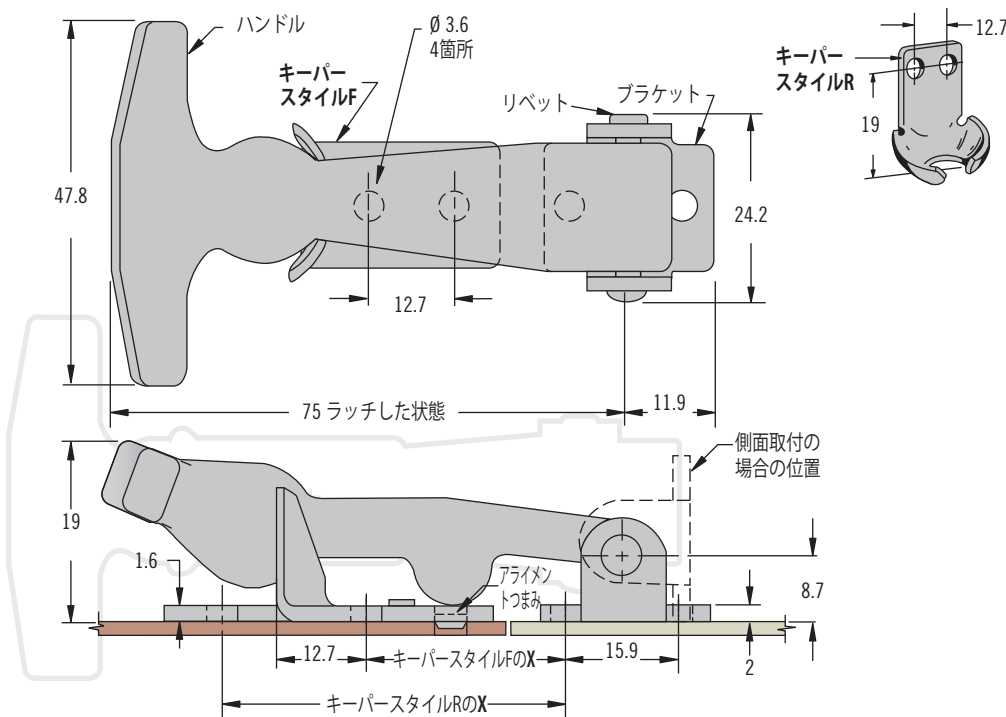

・ フレキシブルな一体成形ラッチ

材質・仕上げ

エチレンプロピレンジエンゴム (EPDM), ステンレス鋼または鋼, 亜鉛めっき

特性

平均締付力:

スモール: 26 N

ミディアム: 39 N

使用可能温度:

-20°C ~ 95°C

取付方法

スモール:

Ø3リベット4本またはM3 ねじ4本で取付けてください (非付属)

ミディアム:

Ø3.6 平頭リベット4本またはM3.5 ねじ4本で取付けてください (非付属)

スモールサイズ品番	
鋼	ステンレス鋼
37-10-065-10	37-10-065-20

ミディアムサイズ品番				
キーパースタイル	X	ラッチ組立済		ラッチ未組立
		鋼	ステンレス鋼	鋼
F	31.8	37-10-071-10	37-10-071-20	37-10-072-10
R	56.4	37-20-071-10	37-20-071-20	37-20-072-10

品番

左表参照

キーパーは付属



37 パッチン錠

フレキシブル/プルタイプ/Tハンドル

- フレキシブルな一体成形ラッチ



材質・仕上げ

エチレンプロピレンジエンゴム
(EPDM)、ステンレス鋼

特性

平均締付力：49 N

使用可能温度：

-20°C ~ 95°C

取付方法

Ø5 リベット4本またはM5 ねじ4本で
取付けてください(非付属)

ラージ

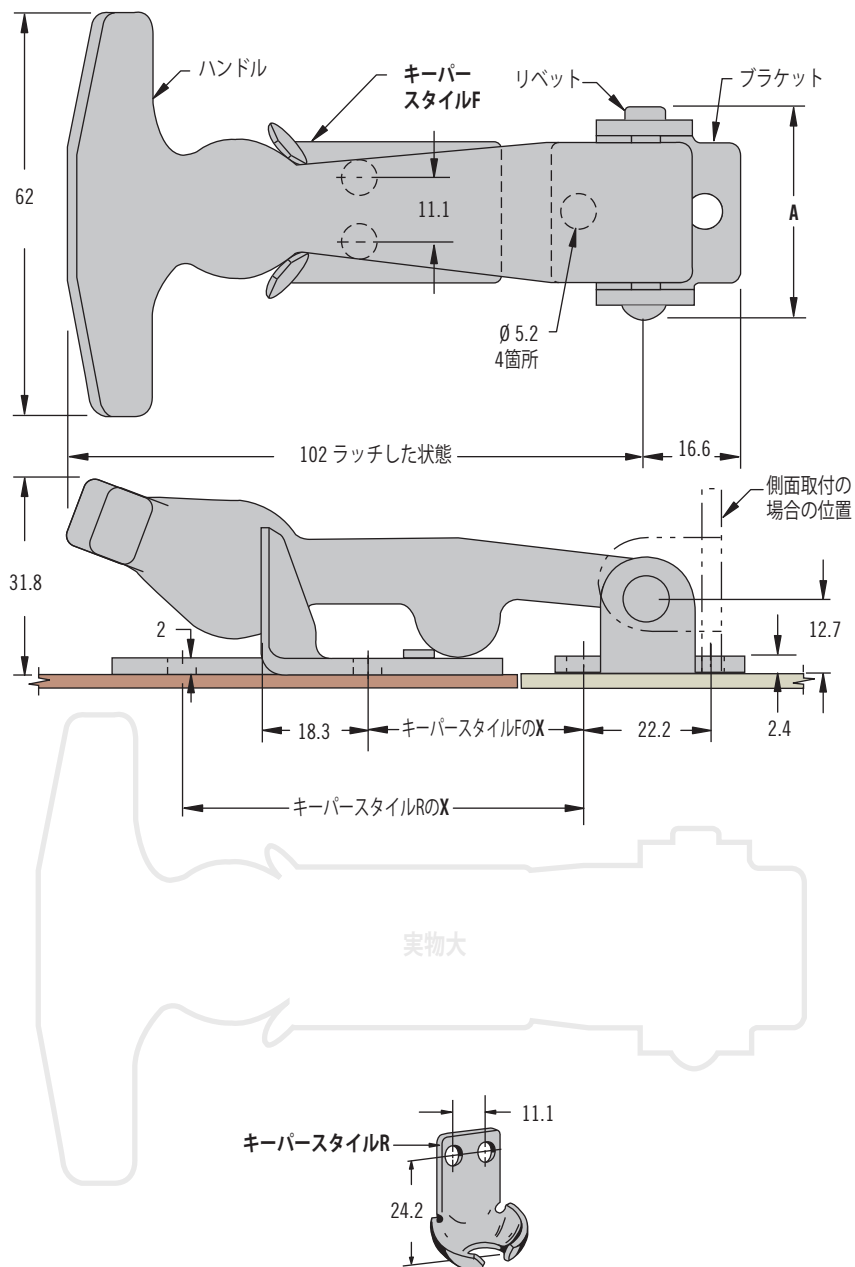

品番

右表参照

キーパーは付属

品番						
キーパース スタイル	X	ラッチ組立済		ラッチ未組立		
		A	鋼	ステンレス鋼	A	鋼
F	38.1	31.8	37-10-086-10	37-10-086-20	34	37-10-087-10
R	73		37-20-086-10	37-20-086-20		37-20-087-10

37 パッチン錠

フレキシブル／プルタイプ／Tハンドル



エクストララージ

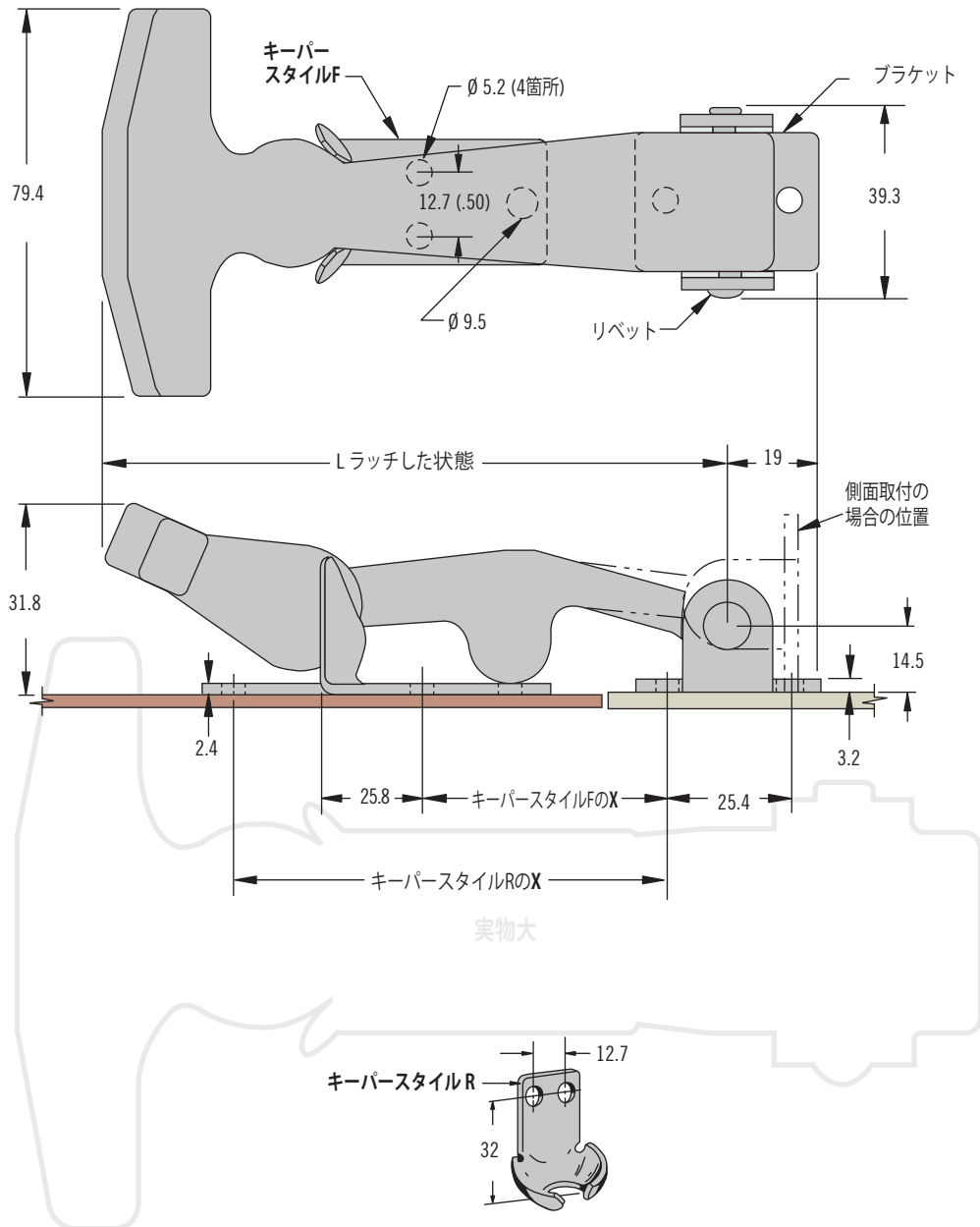

- フレキシブルな一体成形ラッチ

材質・仕上げ

エチレンプロピレンジエンゴム
(EPDM)、ステンレス鋼または鋼、垂
鉛めっき

特性

平均締付力: 84 N

使用可能温度:

-20°C ~ 95°C

取付方法

φ5 リベット4本またはM5 ねじ4本で
取付けてください (非付属)

実物大

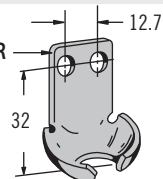

品番

シリーズ	キーパー スタイル	L	X	ラッチ組立済		ラッチ未組立
				鋼	ステンレス鋼	鋼
100	F	130.2	50.8	37-10-101-10	37-10-101-20	37-10-102-10
	R		90.5	37-20-101-10	37-20-101-20	37-20-102-10
130	F	247.7	165.1	37-10-131-10	37-10-131-20	~
	R		204.8	37-20-131-10	37-20-131-20	~

品番

左表参照

キーパーは付属