

Southco® 拴式紧固件

抛光系列、M3螺纹

- 设计简单
- 高度抛光的外观

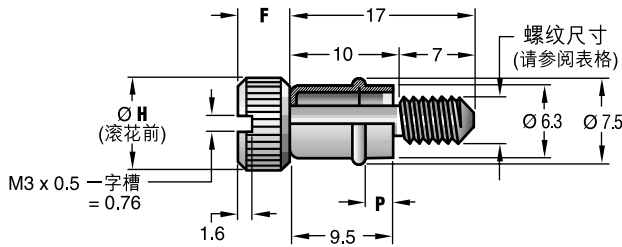

选择合适的螺钉组件：测量您的外门板厚度。

将您的厚度范围输入表格。

您的外门板厚度		尺寸			螺纹尺寸	零件号
		ØH	F	P		
最小	最大					

黑色螺钉组件



1.3	1.7	7.1	4.0	1.6	M3 x 0.5	51-72-410-26
2.1	2.5			2.3		51-72-510-26
2.9	3.3			3.2		51-72-610-26

光亮抛光螺钉组件



1.3	1.7	7.1	4.0	1.6	M3 x 0.5	51-72-410-24 •
2.1	2.5			2.3		51-72-510-24 •
2.9	3.3			3.2		51-72-610-24 •

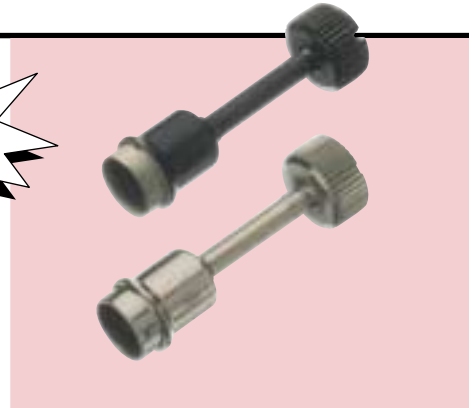

固定螺钉

通过支座顶部的孔拧进螺钉。

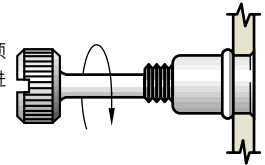

将门板连接起来。

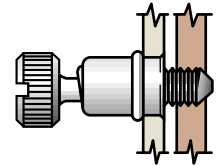

将螺钉紧紧地拧到门框裏，直至螺钉头的下表面完全将突出螺旋压平。松开螺钉，以保证支座完全与门板拴在一起。

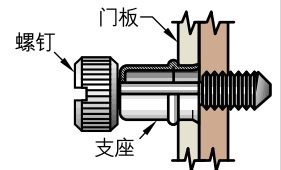

安装支座

1. 将支座插入孔中，并在埋头孔中如图扩口。

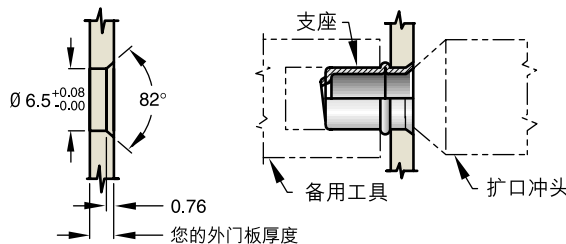

支座安装工具 (单独订购)。

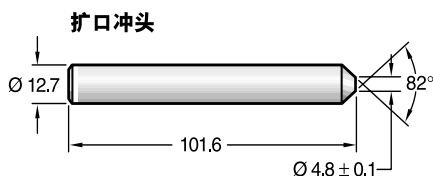

零件号
54-0-5467-11 •

材料
硬化钢。

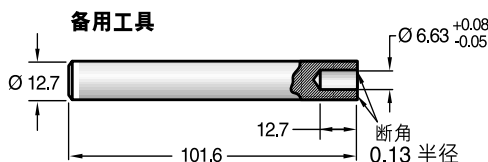

零件号
54-0-5466-11 •

材料
硬化钢。

材料和表面处理

螺钉：302 不锈钢。

支座：305 不锈钢。

两个零件都是钝化或钝化加黑色有机涂层。

注意：每一个零件号表示一个螺钉和支座，它们单独运输并包装良好 (光亮支座大量包装)。

注意：可以专门定做较长的螺钉和非一字头型。

TORX®是Textron集团Camcar部门的注册商标。

毫米 (英寸)
毫米 (英寸)
尺寸只供参考

拴式紧固件 拴式螺钉

Southco® 拴式紧固件

抛光系列、4-40和6-32螺纹

- 设计简单
- 高度抛光的外观

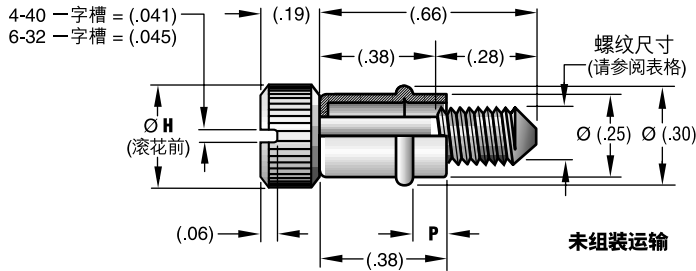

黑色螺钉组件

外门板厚度			4-40	6-32	P
最小	一般	最大	Ø H = (.31)	Ø H = (.31)	
(.05)	(.06)	(.07)	51-10-406-26	51-18-406-26	(.06)
(.08)	(.09)	(.10)	51-10-506-26	51-18-506-26	(.09)
(.11)	(.12)	(.13)	51-10-606-26	51-18-606-26	(.13)

光亮抛光螺钉组件

外门板厚度			4-40	6-32	P
最小	一般	最大	Ø H = (.31)	Ø H = (.31)	
(.05)	(.06)	(.07)	51-10-406-24 •	51-18-406-24 •	(.06)
(.08)	(.09)	(.10)	51-10-506-24 •	51-18-506-24 •	(.09)
(.11)	(.12)	(.13)	51-10-606-24 •	51-18-606-24 •	(.13)

支座安装工具 (单独订购)。

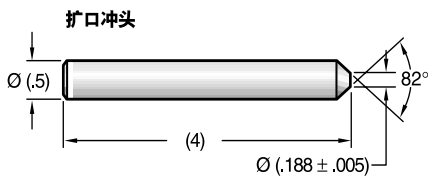

零件号
54-0-5467-11 •

材料
硬化钢。

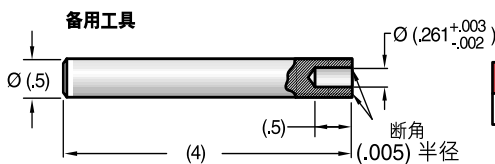

零件号
54-0-5466-11 •

材料
硬化钢。

固定螺钉

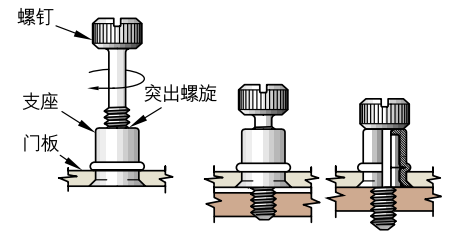

1. 通过支座顶部的孔钻进螺钉。
2. 将门板连接起来。将螺钉紧紧地拧到门框裹，直至螺钉头的下表面完全将突出螺旋压平。松开螺钉，以保证支座完全与门板拴在一起。

材料和表面处理

- 4号螺钉：303不锈钢。
- 6号螺钉：302不锈钢。
- 支座：305不锈钢。
- 螺钉和支座是钝化。
- 黑色螺钉组件具有黑色有机涂层。

紧固件按照它们的组件零件号订购，但是按照零部件运输和标识。

安装支座

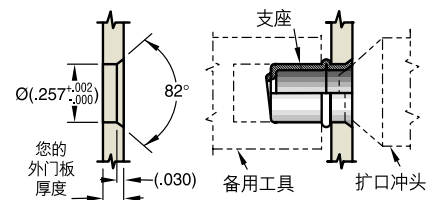

1. 准备门板。
2. 将支座插入孔中并在埋头孔中如图扩口。

TORX®是Textron集团Camcar部门的注册商标。

毫米 (英寸)
毫米 (英寸)
尺寸只供参考

Southco® 拴式紧固件

抛光系列，M4、M5和M6螺纹

- 设计简单
- 高度抛光的外观

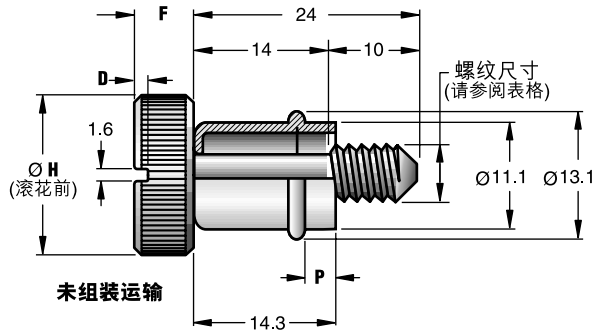

尺寸				螺纹尺寸	零件号
P	ØH	D	F		

黑色螺钉组件

3.2					51-74-714-26
4.8	10.3	1.6	6.0	M4 X 0.7	51-74-814-26
6.3					51-74-914-26
3.2					51-76-714-26
4.8	11.1	1.6	6.3	M5 X 0.8	51-76-814-26
6.3					51-76-914-26
3.2					51-77-414-26
4.8	14.3	2.3	6.3	M6 X 1.0	51-77-514-26
6.3					51-77-614-26

光亮抛光螺钉组件

3.2					51-74-714-24•
4.8	10.3	1.6	6.0	M4 X 0.7	51-74-814-24•
6.3					51-74-914-24•
3.2					51-76-714-24•
4.8	11.1	1.6	6.3	M5 X 0.8	51-76-814-24•
6.3					51-76-914-24
3.2					51-77-414-24•
4.8	14.3	2.3	6.3	M6 X 1.0	51-77-514-24•
6.3					51-77-614-24•

每一个零件号表示一个螺钉和支座，它们单独运输并包装良好（光亮支座大量包装）。

选择合适的螺钉组件

1. 测量您的外门板厚度，并用您测量的厚度输入螺钉组装选择表格（右边）。
2. 查阅找到 P 尺寸及安装方法（A或B）。
3. 根据 P 尺寸，螺纹尺寸和头型，找到正确的组件零件号。

固定螺钉

1. 通过支座顶部的孔拧进螺钉。
2. 将门板连接起来。
3. 将螺钉紧紧地拧到门框裏，直至螺钉头的下表面完全将突出螺旋压平。松开螺钉，以保证支座完全与门板拴在一起。

您的外门板厚度		根据 P 尺寸选择一个组件：	安装方法
最小	最大		
1.6	1.9	3.2	B
2.3	3.6	4.8	B
2.8	3.6	3.2	A
3.9	5.2	6.3	B
4.4	5.2	4.8	A
5.9	6.7	6.3	A

材料和表面处理

螺钉：302不锈钢。
支座：305不锈钢。
两个零件都进行钝化或钝化加黑色有机涂层。

TORX®是Textron集团Camcar部门的注册商标。

安装支座

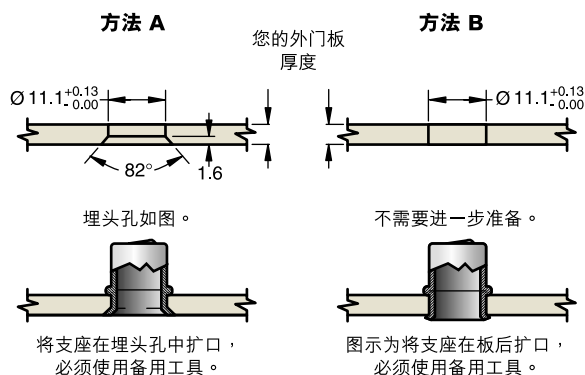

支座安装工具

(单独订购)

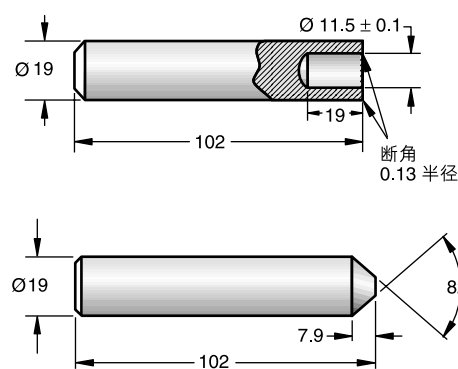

备用工具

零件号
90-2825-11

材料
软钢。

扩口冲头

零件号
90-2824-11

材料
硬化钢。

TORX®是Textron集团Camcar部门的注册商标。

毫米 (英寸)

毫米
(英寸)

尺寸只供参考

拴式紧固件
拴式螺钉

Southco® 拴式紧固件

抛光系列，8-32、10-32及1/4-20螺纹

- 设计简单
- 高度抛光的外观

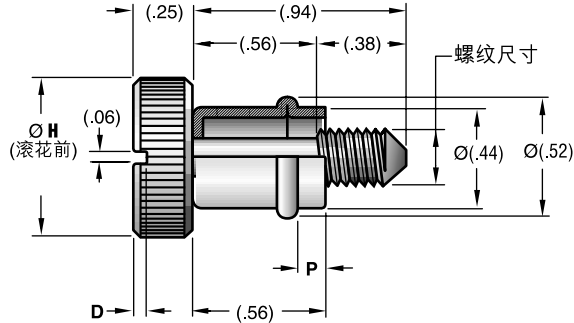

TORX®是Textron集团 Camcar部门的注册商标。

ØH	D
(.69)	(.13)
(.56)	(.09)
(.44)	(.06)

固定螺钉

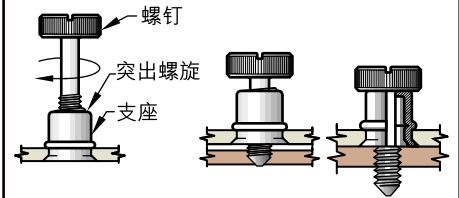

1. 通过支座顶部的孔钻进螺钉。
2. 将门板连接起来。
3. 将螺钉紧紧地拧到门框裏，直至螺钉头的下表面完全将突出螺旋压平。松开螺钉，以保证支座完全与门板拴在一起。

一字头黑色螺钉组件

P	Ø H = (.44)		Ø H = (.56)	Ø H = (.69)
	8-32	10-32	1/4-20	1/4-20
(.13)	51-17-709-26	51-16-709-26	51-11-409-26	51-11-109-26
(.19)	51-17-809-26	51-16-809-26	51-11-509-26	51-11-209-26
(.25)	51-17-909-26	51-16-909-26	51-11-609-26	51-11-309-26

一字头光亮抛光螺钉组件

P	Ø H = (.44)		Ø H = (.56)	Ø H = (.69)
	8-32	10-32	1/4-20	1/4-20
(.13)	51-17-709-24 •	51-16-709-24 •	51-11-409-24 •	51-11-109-24 •
(.19)	51-17-809-24 •	51-16-809-24 •	51-11-509-24 •	51-11-209-24 •
(.25)	51-17-909-24 •	51-16-909-24 •	51-11-609-24 •	51-11-309-24 •

材料和表面处理

螺钉：302不锈钢
支座：305不锈钢。
螺钉和支座钝化或钝化加黑色有机涂层。

选择合适的螺钉组件

1. 测量您的外门板厚度，并用您测量的厚度输入下表。
2. 查阅找到 P 尺寸及安装方法（A或B）。
3. 根据 P 尺寸，螺纹尺寸和头型，找到正确的组件零件号。

支座安装工具

(单独订购)

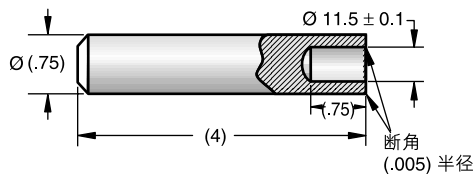

备用工具

零件号
90-2825-11

材料
软钢。

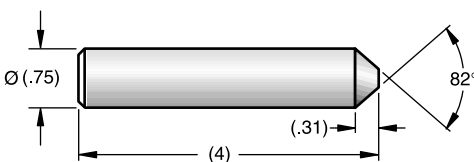

扩口冲头

零件号
90-2824-11

材料
硬化钢。

外门板厚度		利用 P 尺寸选择一个组件：	安装方法
最小	最大		
(.06)	(.08)	(.13)	B
(.09)	(.14)	(.19)	B
(.11)	(.14)	(.13)	A
(.16)	(.20)	(.25)	B
(.17)	(.20)	(.19)	A
(.23)	(.27)	(.25)	A

安装支座

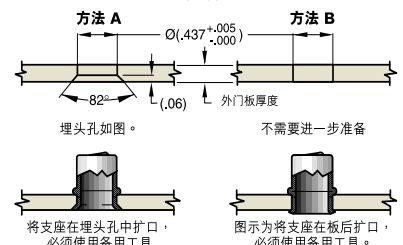

将支座在埋头孔中扩口，必须使用备用工具。

图示为将支座在板后扩口，不需要进一步准备，必须使用备用工具。

毫米 (英寸)
毫米 (英寸)
尺寸只供参考

Southco® 拴式紧固件

抛光的、弹簧弹起系列，M3 螺纹

- 高度抛光的外观

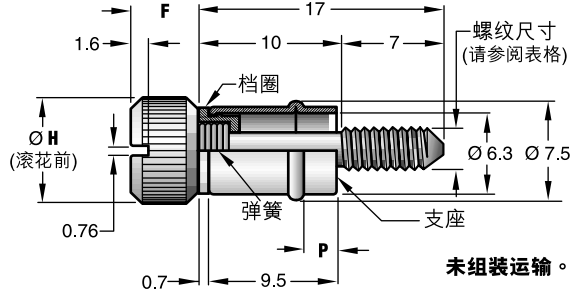
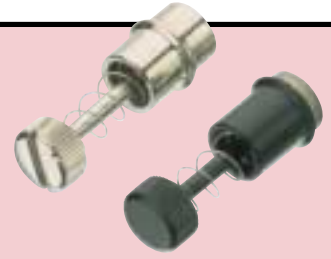

小心：当紧固时，紧固力矩不可超过 0.4 N·m。

材料和表面处理

- 螺钉：302不锈钢。
- 支座：305不锈钢。
- 两个零件钝化或钝化加黑色有机涂层处理。
- 弹簧：302不锈钢。
- 挡圈：本色尼龙。

注意：每一个零件号表示一个螺钉和支座。它们单独运输并包装良好（光亮支座大量包装）。

您的外板厚度		尺寸			螺纹尺寸	零件号
最小	最大	P	Ø H	F		
黑色螺钉组件						
1.3	1.7	1.6	7.1	4.0	M3 x 0.5	53-72-410-26
2.1	2.5	2.3				53-72-510-26
2.9	3.3	3.2				53-72-610-26
光亮抛光螺钉组件						
1.3	1.7	1.6	7.1	4.0	M3 x 0.5	53-72-410-24 •
2.1	2.5	2.3				53-72-510-24 •
2.9	3.3	3.2				53-72-610-24 •

固定螺钉

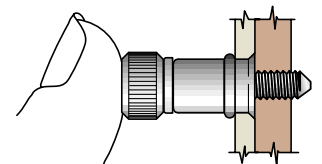
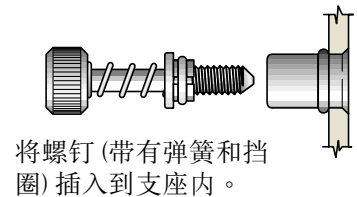
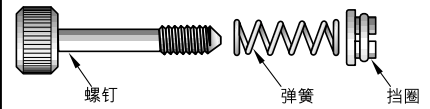

安装支座

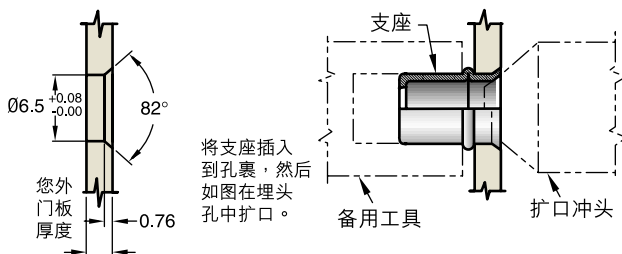

支座安装工具

（单独订购）。

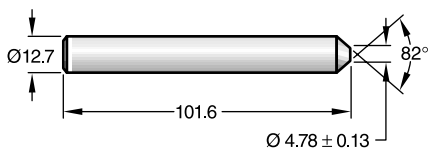

材料：硬化钢。

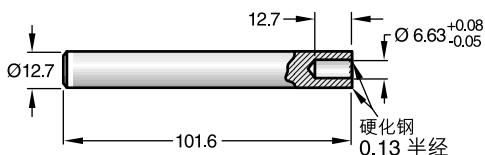

材料：硬化钢。

TORX®是Textron集团Camcar部门的注册商标。

毫米 (英寸)
毫米 (英寸)
尺寸只供参考

拴式紧固件 拴式螺钉

Southco® 拴式紧固件

抛光的、弹簧弹起系列，4-40和6-32螺纹

• 高度抛光的外观

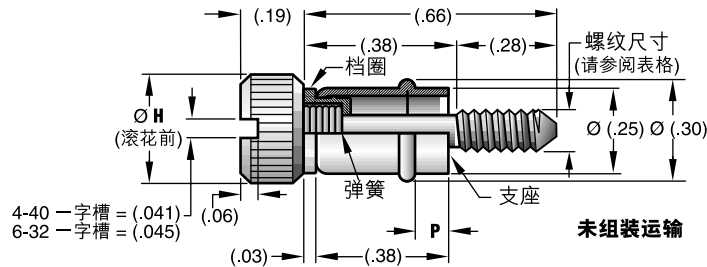

小心：当紧固时，
紧固力矩不可超过
3-1/2 in.-lbs.。

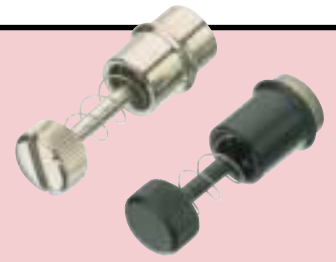

材料和表面处理

4号螺钉：303不锈钢。**6号螺钉**：302不锈钢。**支座**：305不锈钢。螺钉和支座为钝化或钝化加黑色有机涂层。**弹簧**：302不锈钢，钝化。**挡圈**：4号尺寸、本色尼龙；6号尺寸，黑色尼龙。

紧固件按照组件零件号订购，但以表面处理后的组件部件付运和标识。

黑色螺钉组件

外门板厚度			零件号		P
			4-40	6-32	
最小	一般	最大	$\varnothing H = (.31)$	$\varnothing H = (.31)$	
(.05)	(.06)	(.07)	53-10-406-26	53-18-406-26	(.06)
(.08)	(.09)	(.10)	53-10-506-26	53-18-506-26	(.09)
(.11)	(.12)	(.13)	53-10-606-26	53-18-606-26	(.13)

光亮抛光螺钉组件

您的外板厚度			零件号		P
			4-40	6-32	
最小	一般	最大	$\varnothing H = (.31)$	$\varnothing H = (.31)$	
(.05)	(.06)	(.07)	53-10-406-24 •	53-18-406-24 •	(.06)
(.08)	(.09)	(.10)	53-10-506-24 •	53-18-506-24 •	(.09)
(.11)	(.12)	(.13)	53-10-606-24 •	53-18-606-24 •	(.13)

安装支座

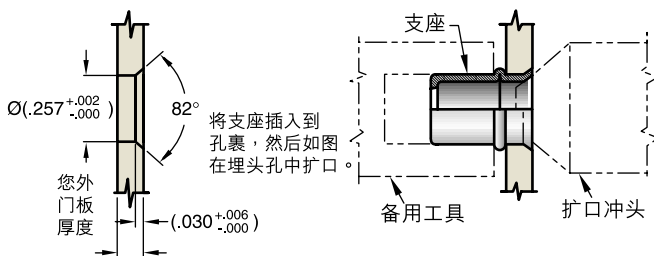

支座安装工具

(单独订购)。

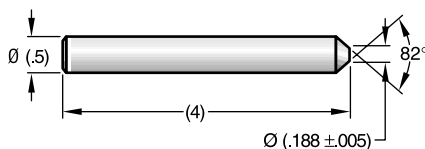

零件号
54-0-5467-11

材料
硬化钢。

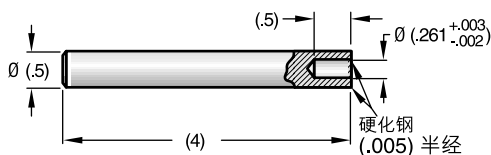

零件号
54-0-5466-11

材料
硬化钢。

固定螺钉

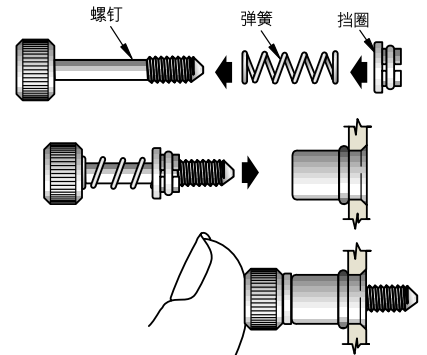

1. 将弹簧基座安装到挡圈内。
2. 将螺钉(带有弹簧和挡圈)插入到支座内。
3. 将挡圈卡入支座内。

TORX®是Textron集团Camcar部门的注册商标。

毫米 (英寸)
毫米 (英寸)
尺寸仅供参考

Southco® 栓式紧固件

抛光的、弹簧弹起系列，M4，M5和M6 螺纹

• 高度抛光外观

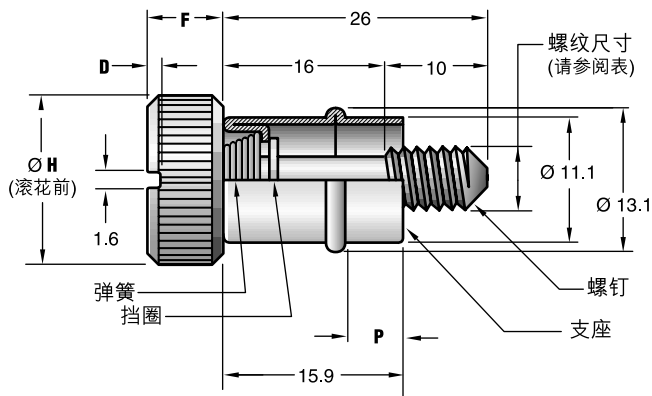

TORX®是Textron集团 Camcar部门的注册商标。

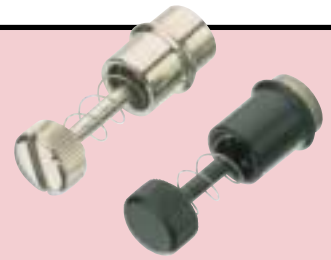

选择合适的螺钉组件

1. 测量您的外门板厚度，并将它输入到**螺钉组件选择表格** (右边) 中。
2. 查阅找到 **P** 尺寸和安装方法 (A或B)。
3. 根据 **P** 尺寸和螺纹尺寸，查阅**组件零件号表格** (右边)，找到正确的组件零件号。

尺寸				螺纹尺寸	零件号
P	ØH	D	F		

黑色螺钉组件

3.2	10.3	1.6	6.0	M4 X 0.7	53-74-716-26
4.8					53-74-816-26
6.3					53-74-916-26
3.2	11.1	1.6	6.3	M5 X 0.8	53-76-716-26
4.8					53-76-816-26
6.3					53-76-916-26
3.2	14.3	2.3	6.3	M6 X 1.0	53-77-416-26
4.8					53-77-516-26
6.3					53-77-616-26

光亮抛光的螺钉组件

3.2	10.3	1.6	6.0	M4 X 0.7	53-74-716-24 •
4.8					53-74-816-24 •
6.3					53-74-916-24 •
3.2	11.1	1.6	6.3	M5 X 0.8	53-76-716-24 •
4.8					53-76-816-24 •
6.3					53-76-916-24 •
3.2	14.3	2.3	6.3	M6 X 1.0	53-77-416-24 •
4.8					53-77-516-24 •
6.3					53-77-616-24 •

注意：可以专门订购较长的螺钉和非一字头型。

安装支座

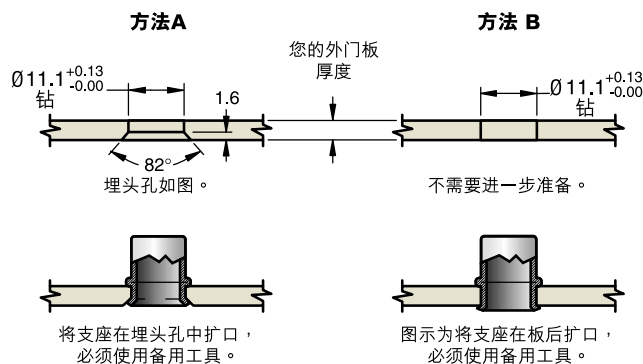

螺钉组件选择表

您的外门板厚度		利用 P 尺寸选择一个组件：	安装方法
最小	最大		
1.6	1.9	3.2	B
2.3	3.6	4.8	B
2.8	3.6	3.2	A
3.9	5.2	6.3	B
4.4	5.2	4.8	A
5.9	6.7	6.3	A

材料及表面处理

螺钉：302不锈钢。**支座**：305不锈钢。**螺钉和支座**：钝化或钝化加黑色有机涂层。**弹簧和挡圈**：302不锈钢，钝化。

每一个**零件号**表示一个**螺钉和支座**，它们单独运输并包装良好 (光亮支座大量包装)。

毫米 (英寸)
毫米 (英寸)
尺寸只供参考

栓式紧固件 栓式螺钉

Southco® 拴式紧固件

抛光的、弹簧弹起系列，
M4、M5及M6 螺纹

安装

固定螺钉

1. 将弹簧滑上螺钉。弹簧的方向必须如图所示。
2. 通过支座中的孔，插入螺钉（带弹簧）。

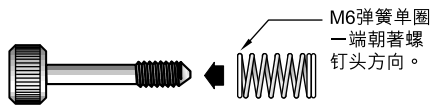
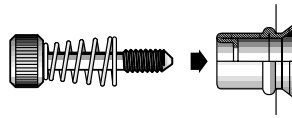
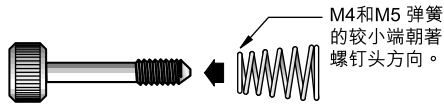

3. 将挡圈插入到工具端的头裹。

4. 握住螺钉头并转动工具，直至挡圈被拧到螺钉的喉部。

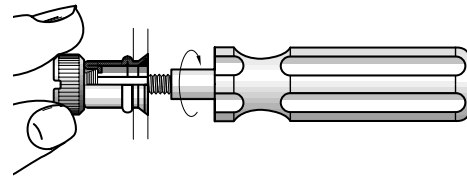
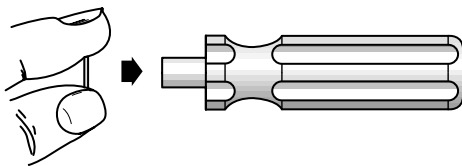

开口挡圈

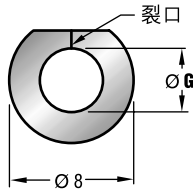

螺钉螺纹尺寸	Ø G
M4 x 0.7	3.5
M5 x 0.8	4.2
M6 x 1	5.1

安装工具 (单独订购)。

用于较大的公制弹簧弹起53号组件

用于挡圈

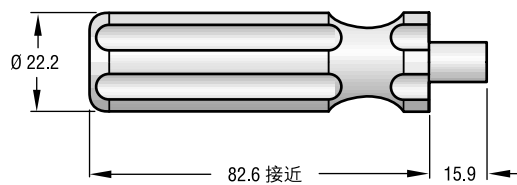

零件号
29-53-101-10●

用于支座

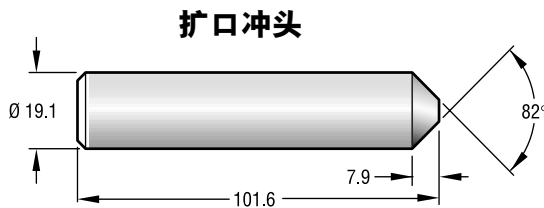

零件号
90-2824-11●

材料
硬化钢。

备用工具

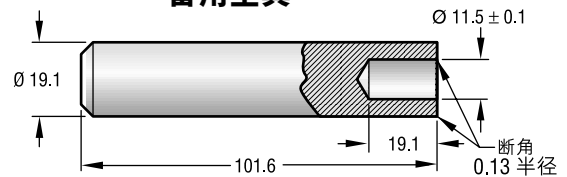

零件号
90-2825-11●

材料
软钢。

毫米 (英寸)
毫米 (英寸)
尺寸仅供参考

Southco® 拴式紧固件

抛光的、弹簧弹起系列，
8-32、10-32和1/4-20 螺纹

• 高度抛光的外观

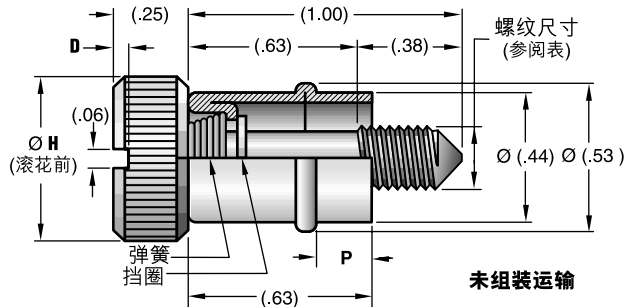

Ø H	D
(.69)	(.13)
(.56)	(.09)
(.44)	(.06)

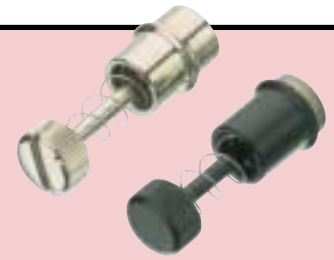

选择合适的螺钉组件

1. 测量您的外门板厚度，并用您测量的厚度输入下表。
2. 查阅找到 **P** 尺寸及安装方法 (A或B)。
3. 根据 **P** 尺寸，螺纹尺寸和头型，找到正确的组件零件号。

一字头黑色螺钉组件

P	Ø H = (.44)		Ø H = (.56)	Ø H = (.69)
	8-32	10-32	1/4-20	1/4-20

螺钉将是完全缩进

(.13)	53-17-710-26	53-16-710-26	53-11-410-26	53-11-110-26
(.19)	53-17-810-26	53-16-810-26	53-11-510-26	53-11-210-26
(.25)	53-17-910-26	53-16-910-26	53-11-610-26	53-11-310-26

一字头光亮抛光螺钉组件

P	Ø H = (.44)		Ø H = (.56)	Ø H = (.69)
	8-32	10-32	1/4-20	1/4-20

螺钉将是完全缩进

(.13)	53-17-710-24 •	53-16-710-24 •	53-11-410-24 •	53-11-110-24 •
(.19)	53-17-810-24 •	53-16-810-24 •	53-11-510-24 •	53-11-210-24 •
(.25)	53-17-910-24 •	53-16-910-24 •	53-11-610-24 •	53-11-310-24 •

您的外门板厚度		利用 P 尺寸选择一种组件：	安装方法
最小	最大		
(.06)	(.08)	(.13)	B
(.09)	(.14)	(.19)	B
(.11)	(.14)	(.13)	A
(.16)	(.20)	(.25)	B
(.17)	(.20)	(.19)	A
(.23)	(.27)	(.25)	A

拴式紧固件
拴式螺钉

安装

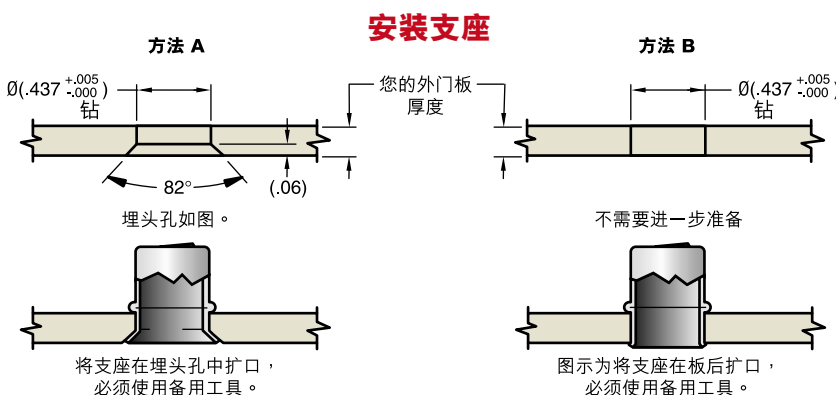

材料和表面处理

螺钉，弹簧，和挡圈：302不锈钢，钝化。

支座：305不锈钢，钝化加黑色有机涂层。

弹簧和挡圈：302不锈钢，钝化。

注意：紧固件按照它们的组件零件号订购，但是按照零部件运输和标识。

TORX®是Textron集团Camcar部门的注册商标。

毫米 (英寸)
毫米 (英寸)
尺寸只供参考

Southco® 拴式紧固件

抛光的、弹簧弹起系列，
8-32、10-32和1/4-20螺纹

安装

固定螺钉

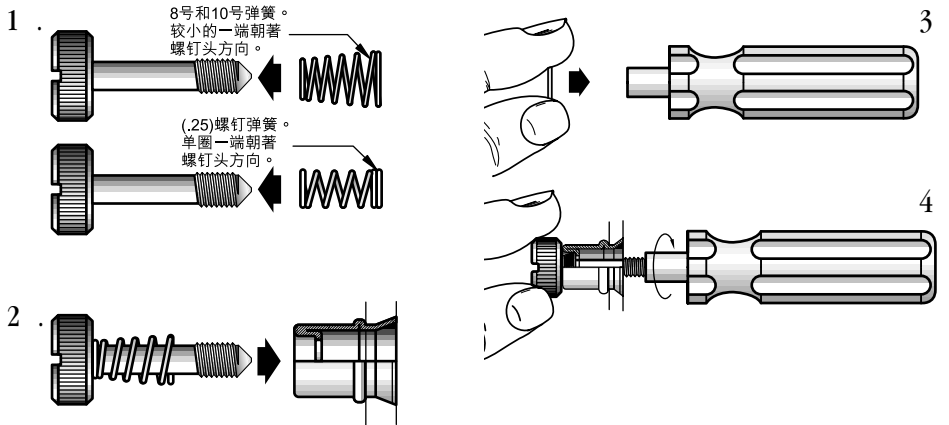

开口挡圈

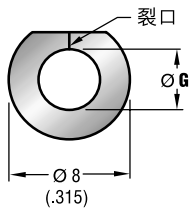

螺钉螺纹尺寸	D
8号	(.139)
10号-32号	(.165)
1/4-20	(.202)
10号-24号	(.149)

挡圈安装工具

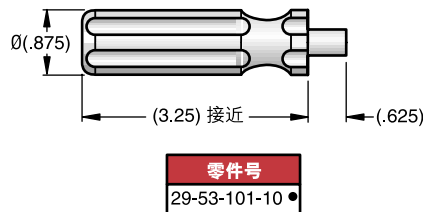

支座安装工具

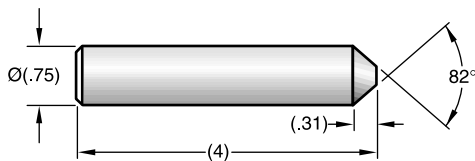

扩口冲头

零件号

90-2824-11 •

材料

硬化钢。

备用工具

零件号

90-2825-11 •

材料

硬化钢。

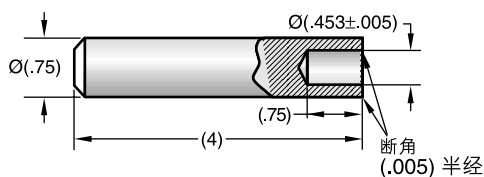

固定螺钉

1. 将弹簧滑上螺钉。弹簧的方向必须如图所示。
2. 通过支座中的孔，插入螺钉(带弹簧)。
3. 将挡圈插入到工具端的头裹。
4. 握住螺钉头并转动工具，直至挡圈被拧到螺钉的喉部。

毫米 (英寸)
毫米
(英寸)
尺寸只供参考

Southco® 栓式紧固件

基本系列

- 大把手易于手工操纵
- 高度抛光的外观
- 由挡圈固定

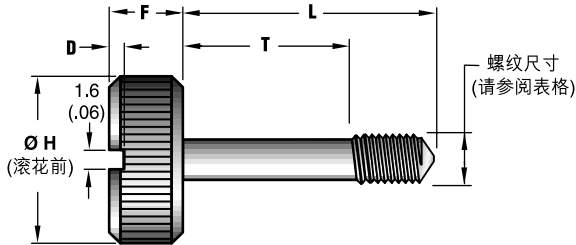

Ø H	D	F
14.3 (.56)	1.3 (.09)	6.3 (.25)
11.1 (.44)	1.6 (.06)	6.3 (.25)
10.3 (.41)	1.6 (.06)	6.0 (.24)



英制螺纹尺寸

尺寸		零件号		
		Ø H = 11.1 (.44)	Ø H = 14.3 (.56)	
L	T	8-32	10-32	1/4-20
24 (.94)	14 (.56)	58-27-309-24	58-26-309-24	58-21-209-24
25 (1.00)	16 (.63)	58-27-310-24	58-26-310-24	58-21-210-24
27 (1.06)	17.5 (.69)	58-27-311-24	58-26-311-24	58-21-211-24
28.6 (1.13)	19 (.75)	58-27-312-24	58-26-312-24	58-21-212-24
30.2 (1.19)	20.6 (.81)	58-27-313-24	58-26-313-24	58-21-213-24
31.8 (1.25)	22.2 (.88)	58-27-314-24	58-26-314-24	58-21-214-24
33.3 (1.31)	23.8 (.94)	58-27-315-24	58-26-315-24	58-21-215-24
35 (1.38)	25.4 (1.00)	58-27-316-24	58-26-316-24	58-21-216-24

注意：螺钉如需要黑色的表面处理，请将零件号的最后数位由"4"改变为"6"。

例如：58-27-309-26

公制螺纹尺寸

尺寸		Ø H = 10.3 (.41)	Ø H = 11.1 (.44)	Ø H = 14.3 (.56)
L	T	M4 x 0.7	M5 x 0.8	M6 x 1.0
24 (.94)	14 (.55)	58-74-314-24	58-76-314-24	58-77-314-24
26 (1.02)	16 (.63)			58-77-216-24

门板准备

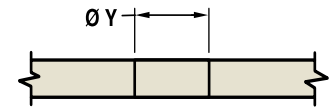

螺纹尺寸	Ø Y	螺纹尺寸	Ø Y
No. 8-32	(.170)	M4 x 0.7	4.5
No. 10-32	(.196)	M5 x 0.8	5.5
1/4-20	(.257)	M6 x 1.0	6.6

开口挡圈

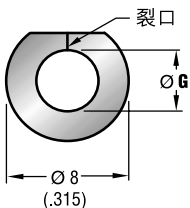

螺钉螺纹尺寸	Ø G	零件号
M4 x 0.7	3.5 (.139)	58-45-5-24
No. 8-32	4.2 (.165)	58-42-5-24
M5 x 0.8	5.1 (.202)	58-41-2-24
No. 10-32		
M6 x 1.0		
1/4-20		

安装工具 (单独订购)

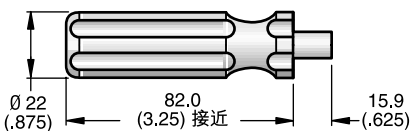

零件号
29-53-101-10●

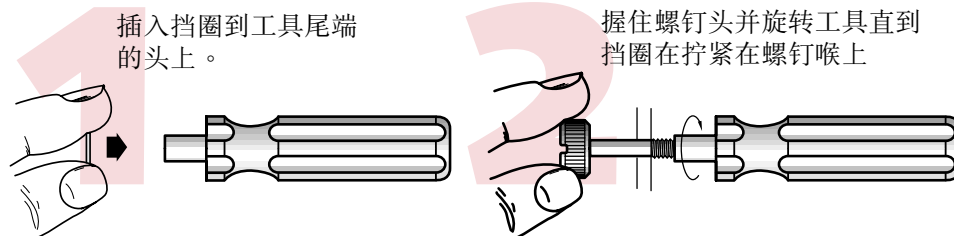

毫米 (英寸)
毫米
(英寸)
尺寸只供参考

栓式紧固件
栓式螺钉

材料和表面处理

螺钉：302不锈钢，钝化。
黑色螺钉带黑色有机涂层。
挡圈：302不锈钢，钝化。