



# 56 Cierre de émbolo con muelle

Accionado por palanca · Modelos a presión y remachable

Tamaño reducido

- Posicionamiento más sencillo de los componentes insertables
- Palanca de liberación rápida para instalar y desmontar rápidamente los componentes
- Permite clasificar los accesos mediante colores

## Material y acabado

Vástago: acero endurecido, chapado en zinc, cromado más sellador  
Férula: acero, chapado en zinc, cromado más sellador  
Muelle y remache: acero inoxidable serie 300, pasivado

Palanca: nylon relleno de vidrio, homologación UL94-V0

Arandela: PC/ABS, homologación UL94-V0

## Referencia

Ver tabla

## Especificación del color Prism

Para indicar el color deseado, cambie los tres últimos dígitos de la referencia.

Por ejemplo: 56-461-000, negro; 56-461-013, rojo

## Modelo a presión

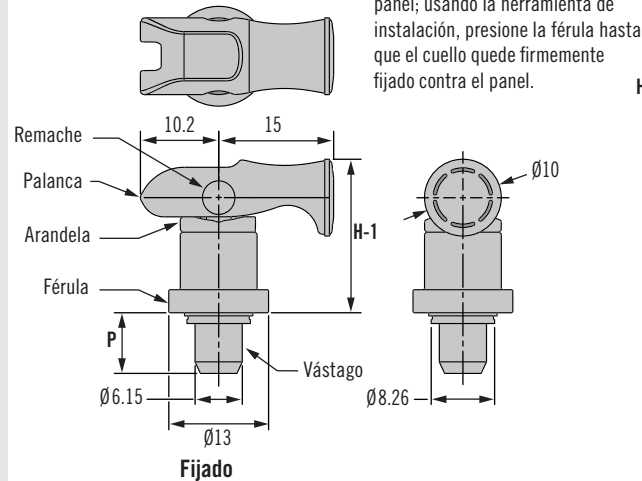

### Instalación:

1. Prepare el orificio del panel.
2. Introduzca el cierre de émbolo (en orientación liberada) en el orificio.
3. Coloque un apoyo sólido bajo el panel; usando la herramienta de instalación, presione la férula hasta que el cuello quede firmemente fijado contra el panel.

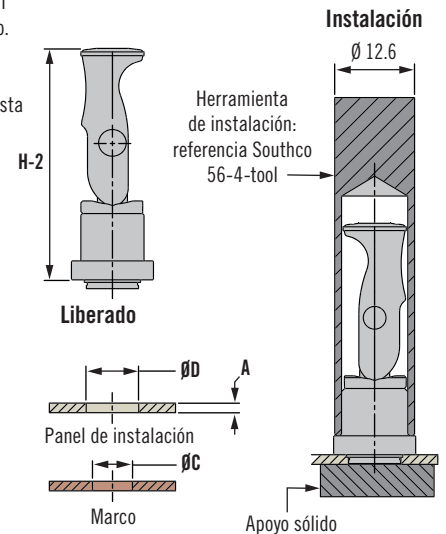

## Versión remachable

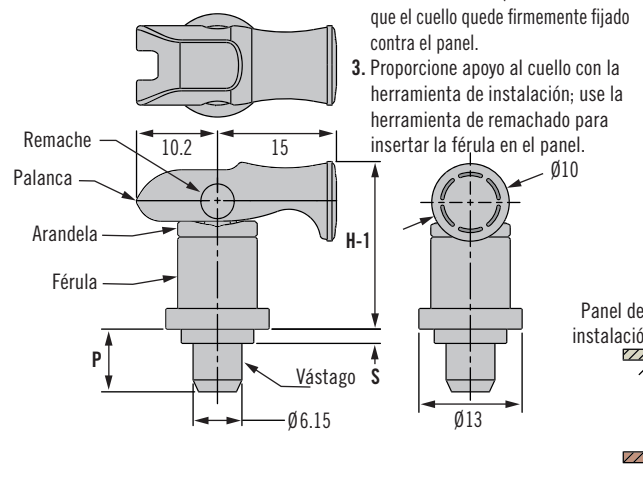

### Instalación:

1. Prepare el orificio del panel.
2. Introduzca el cierre de émbolo (en orientación abierta) en el orificio hasta que el cuello quede firmemente fijado contra el panel.
3. Proporcione apoyo al cuello con la herramienta de instalación; use la herramienta de remachado para insertar la férula en el panel.

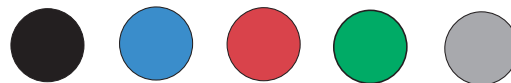
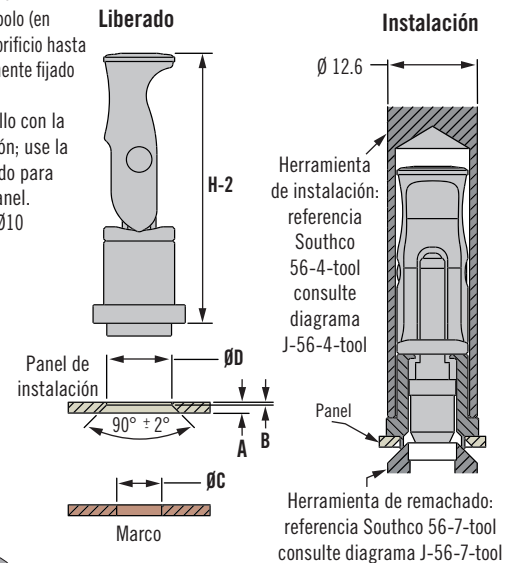

**000** Negro (según la tabla)  
**008** Azul  
**013** Rojo  
**014** Verde  
**Color personalizado**  
Contacte con Southco

| Panel exterior |        | P   | B   | S   | Instalación | Referencia                | H-1  | H-2  | Ø D                                     | Ø C                                     |
|----------------|--------|-----|-----|-----|-------------|---------------------------|------|------|---|---|
| A mín.         | A máx. |     |     |     |             | Retención en pos. abierta |      |      |   |   |
| 1,52           | 3,8    | 8   | -   | -   | A presión   | 56-461-000                | 20   | 36,7 | 8,33 <sup>+0.07</sup> / <sub>0.00</sub> | 6,35 <sup>+0.07</sup> / <sub>0.00</sub> |
| 1,52           | 3,18   | 8   | 0,4 | 1,8 | Remachable  | 56-471-1-000              | 21,1 | 38,1 | 9,2 <sup>+0.1</sup> / <sub>0.00</sub>   |   |
| 3,18           | 4,7    | 9,5 | 1,9 | 3,3 | Remachable  | 56-471-2-000              | 19,6 | 36,6 |   |   |
| 0,8            | 3,2    | 8,2 | -   | -   | Roscado     | 56-481-000                | 19,7 | 36,7 | 9,12 <sup>+0</sup> / <sub>0.08</sub>    |   |





# 56 Cierre de émbolo con muelle

Tamaño miniatura remachable accionado por palanca

- Posicionamiento más sencillo de los componentes insertables
- Palanca de liberación rápida para instalar y desmontar rápidamente los componentes
- Permite clasificar los accesos mediante colores

## Materiales y acabado

Vástago: aleación de cinc  
 Férula: aluminio  
 Muelle y remache: acero inoxidable serie 300, pasivado  
 Palanca: nailon relleno de vidrio, homologación UL94-V0  
 Arandela: nailon relleno de vidrio, homologación UL94-V0

## Referencia

Ver tabla

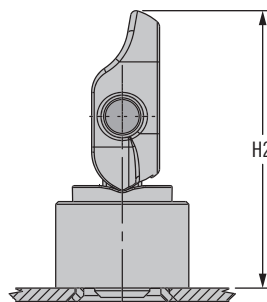
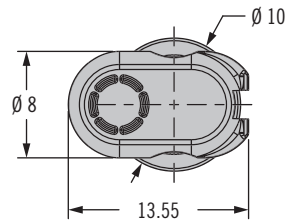

Liberado

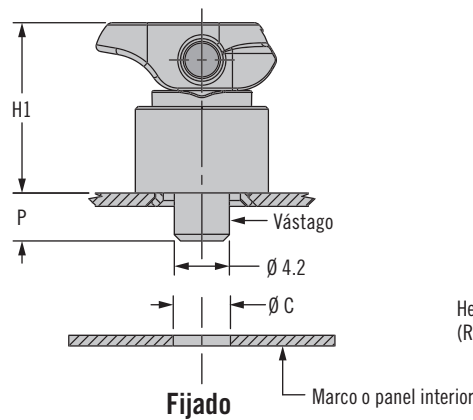

Fijado

## Instalación modelo miniatura remachable accionado por palanca

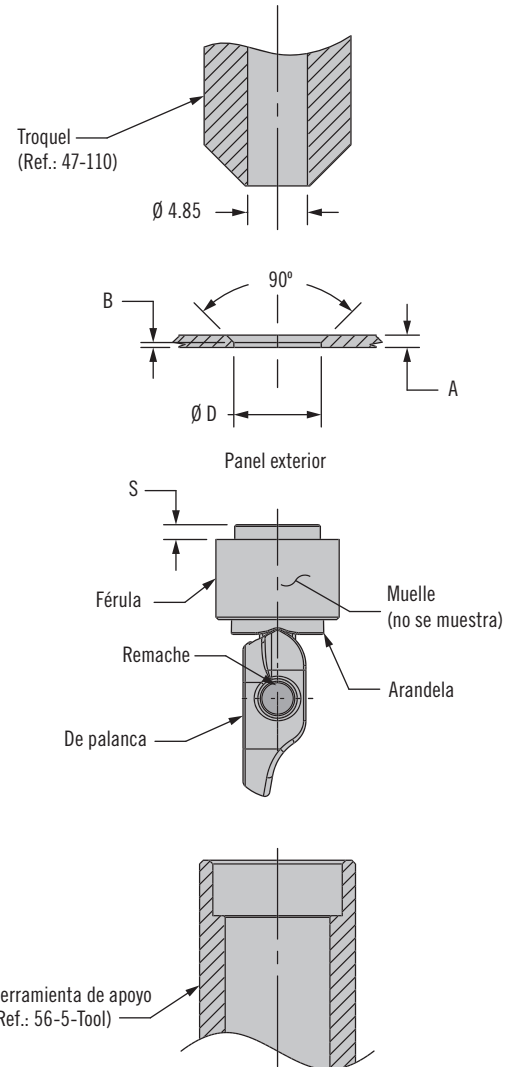

## Tamaño miniatura remachable accionado por palanca

| Panel exterior |        | P   | B   | S   | Instalación | Referencia                | H1   | H2    | Ø D          | Ø C          |
|----------------|--------|-----|-----|-----|-------------|---------------------------|------|-------|--------------|--------------|
| A mín.         | A máx. |     |     |     |             | Retención en pos. abierta |      |       |              |              |
| 1              | 1.2    | 3.6 | 0.4 | 1.2 | Remachable  | 56-421-11-000             | 12.8 | 20.85 | 7.1 +0.08/-0 | 4.3 +0.08/-0 |



**000**  
Negro



**008**  
Azul

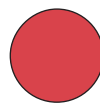

**013**  
Rojo

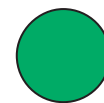

**014**  
Verde

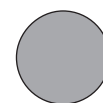

**Color personalizado**  
(contacte con Southco)

# 56 Cierre de émbolo con muelle

Tamaño miniatura a presión y tamaño miniatura de montaje en superficie



501B

## Instalación modelo miniatura a presión accionado por palanca

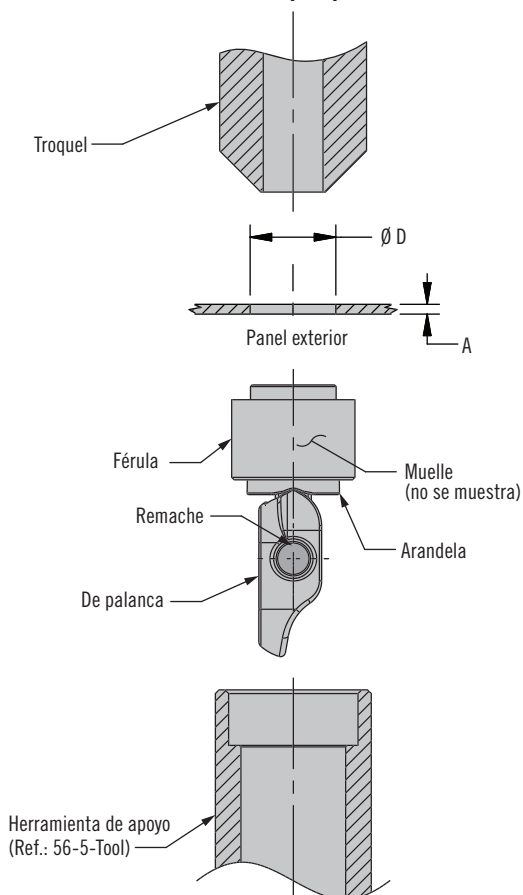

## Instalación modelo miniatura de montaje en superficie accionado por palanca

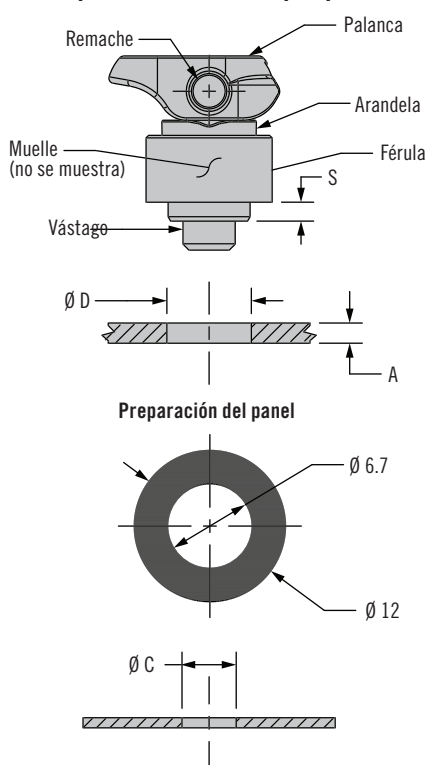

- Posicionamiento más sencillo de los componentes insertables
- Palanca de liberación rápida para instalar y desmontar rápidamente los componentes
- Permite clasificar los accesos mediante colores

### Materiales y acabado

Vástago: aleación de cinc

Fécula: acero cincado

Muelle y remache: acero inoxidable serie 300, pasivado

Palanca: nailon relleno de vidrio, homologación UL94-V0

Arandela: nailon relleno de vidrio, homologación UL94-V0

### Tamaño miniatura a presión accionado por palanca

| Panel exterior |        | P   | Instalación | Referencia                | H1 | H2    | $\varnothing D$ | $\varnothing C$ |
|----------------|--------|-----|-------------|---------------------------|----|-------|-----------------|-----------------|
| A mín.         | A máx. |     |             | Retención en pos. abierta |    |       |                 |                 |
| 0.8            | 1.2    | 3.4 | A presión   | 56-411-1-000              | 12 | 20.05 | 7 +0.08/-0      | 4,3 +0.08/-0    |

### Tamaño miniatura de montaje en superficie accionado por palanca

| Panel exterior |        | P   | B | S   | Instalación           | Referencia                | H1   | H2    | $\varnothing D$ | $\varnothing C$ |
|----------------|--------|-----|---|-----|-----------------------|---------------------------|------|-------|-----------------|-----------------|
| A mín.         | A máx. |     |   |     |                       | Retención en pos. abierta |      |       |                 |                 |
| 1.6            | 2.2    | 3.8 | / | 1.5 | Montaje en superficie | 56-4A1-1-000              | 11.6 | 19.65 | 6.7 +0.1/-0     | 4.3 +0.08/-0    |
| 2.2            | 2.8    | 4.8 | / | 1.5 | Montaje en superficie | 56-4A1-2-000              |      |       |                 |                 |



# 56 Cierres de Émbolo con Muelle

Tipo remachable · Miniatura, pequeño y grande

- Posicionamiento fácil de componentes deslizantes
- Actúa como bisagra rápida para puertas desmontables
- Rápida instalación y desinstalación de componentes
- Diseñe puntos de acceso mediante colores

## Material y Acabado

Remate: Acero, chapado en zinc, cromado, más sellador

Férula: Aluminio, natural

Vástago: Acero

templado, chapado en zinc, cromado, más sellador

Pomo (solo Serie Prism): PC/ABS UL94-V0

Muelle: Acero inoxidable serie 300, pasivado

## Resistencia

Mínima carga de rotura al corte en acero templado: 5400 N

## Instalación

Presione con una fuerza aproximada de 2500 N (Grande y Pequeño), 2000 N (Miniatura) hasta que la férula quede instalada en el barreno del panel.

Para un correcto montaje, utilice una herramienta de apoyo sólida.

## Referencia

Ver tabla

## Herramienta de Montaje

Herramienta de remachado

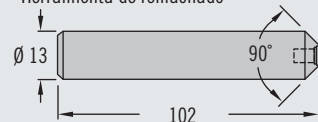

Referencia: 56-7-Tool (Grande y pequeño) 47-110 (Miniatura)

## Especificación del Color en Serie Prism

Para indicar el color, cambie los tres últimos dígitos de la Referencia. Ejemplo: 56-161-000, negro 56-161-013, rojo

## Aplicaciones

Bisagra Retráctil

Posicionador / Cierre Secundario

Instalación Rápida

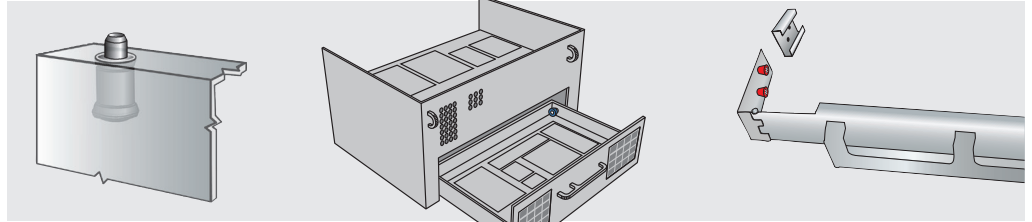

## Tipo Remachable

Brillante Miniatura y pequeño

Prism - Miniatura Pequeño

Prism - Grande

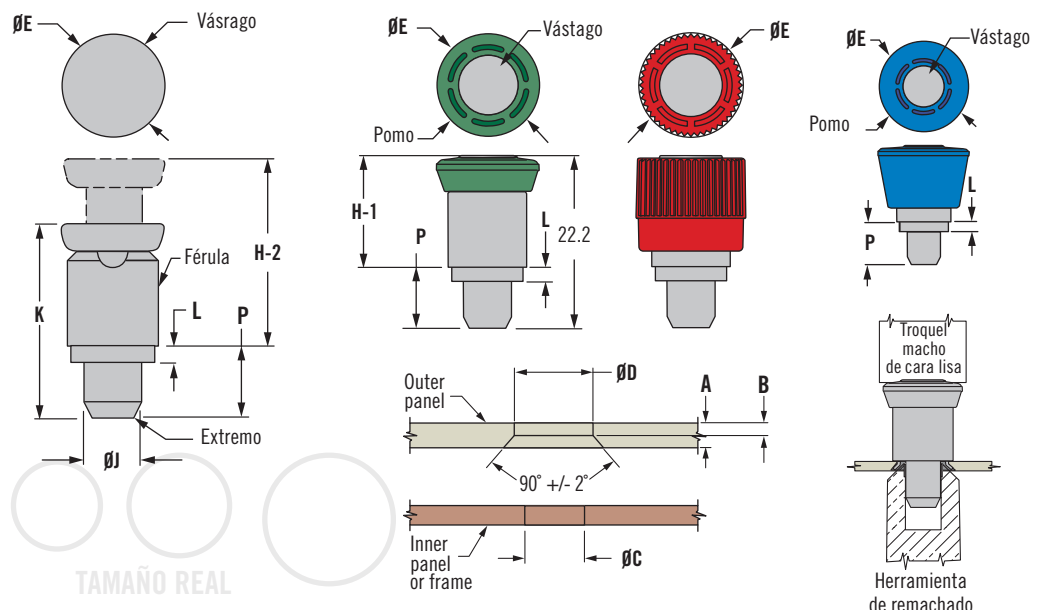

TAMAÑO REAL



000



008



013



014

Color personalizado  
Contacte con Southco

| Espesor del Panel Exterior |        | P   | Size      | Tipo de Pomo | Referencia                        |                                   | H-1  | H-2  | ØE   | K    | L    | B    | ØJ   | ØD                                   | ØC                                   |
|----------------------------|--------|-----|-----------|--------------|-----------------------------------|-----------------------------------|------|------|------|------|------|------|------|--------------------------------------|--------------------------------------|
| A Min.                     | A Max. |     |           |              | Con retención en posición abierta | Sin retención en posición abierta |      |      |      |      |      |      |      |                                      |                                      |
| 0.8                        | 1.5    | 4.4 | Miniatura | Brillante    | 56-21-1-15                        | 56-20-1-15                        | 9.9  | 13.6 | 8.5  | 14.3 | 1.0  | 0.41 | 4.29 | 6.76 <sup>+0.1</sup> <sub>-0.0</sub> | 4.3 <sup>+0.13</sup> <sub>-0.0</sub> |
|                            |        |     |           | Prism        | 56-121-1-000                      | 56-120-1-000                      | 10.6 | 14.3 | 9    | 15   |      |      |      |                                      |                                      |
|                            |        |     |           | 4C-Prism     | 56-321-1-000                      | 56-320-1-000                      | 10.6 | 14.3 | 9    | 15   |      |      |      |                                      |                                      |
|                            |        |     |           | Brillante    | 56-21-2-15                        | 56-20-2-15                        | 9.1  | 12.8 | 8.5  | 14.3 |      |      |      |                                      |                                      |
| 1.5                        | 2.3    | 5.2 | Pequeño   | Prism        | 56-121-2-000                      | 56-120-2-000                      | 9.8  | 13.5 | 9    | 15   | 1.78 | 0.41 | 6.33 | 9.19 <sup>+0.8</sup> <sub>-0.0</sub> | 6.4 <sup>+0.1</sup> <sub>-0.0</sub>  |
|                            |        |     |           | 4C-Prism     | 56-321-2-000                      | 56-320-2-000                      | 9.8  | 13.5 | 9    | 15   |      |      |      |                                      |                                      |
|                            |        |     |           | Brillante    | 56-71-1-15                        | 56-70-1-15                        | 13.7 | 19.8 | 11.5 | 21.5 |      |      |      |                                      |                                      |
|                            |        |     |           | Prism        | 56-171-1-000                      | 56-170-1-000                      | 14.5 | 20.5 | 13.3 | 22.2 |      |      |      |                                      |                                      |
| 1.52                       | 3.17   | 7.9 | Grande    | 4C-Prism     | 56-371-1-000                      | 56-370-1-000                      | 14.5 | 20.5 | 13.3 | 22.2 | 1.78 | 0.41 | 6.33 | 9.19 <sup>+0.8</sup> <sub>-0.0</sub> | 6.4 <sup>+0.1</sup> <sub>-0.0</sub>  |
|                            |        |     |           | Prism        | 56-271-1-000                      | 56-270-1-000                      | 14.5 | 20.5 | 17   | 22.2 |      |      |      |                                      |                                      |
|                            |        |     |           | Brillante    | 56-71-2-15                        | 56-70-2-15                        | 12.2 | 18.2 | 11.5 | 21.5 |      |      |      |                                      |                                      |
|                            |        |     |           | Prism        | 56-171-2-000                      | 56-170-2-000                      | 12.9 | 19   | 13.3 | 22.2 |      |      |      |                                      |                                      |
| 3.17                       | 4.7    | 9.4 | Small     | 4C-Prism     | 56-371-2-000                      | 56-370-2-000                      | 12.9 | 19   | 13.3 | 22.2 | 3.3  | 1.52 | 6.33 | 9.19 <sup>+0.8</sup> <sub>-0.0</sub> | 6.4 <sup>+0.1</sup> <sub>-0.0</sub>  |
|                            |        |     |           | Prism        | 56-271-2-000                      | 56-270-2-000                      | 12.9 | 19   | 17   | 22.2 |      |      |      |                                      |                                      |
|                            |        |     |           | Brillante    | 56-71-2-15                        | 56-70-2-15                        | 12.2 | 18.2 | 11.5 | 21.5 |      |      |      |                                      |                                      |
|                            |        |     |           | Prism        | 56-171-2-000                      | 56-170-2-000                      | 12.9 | 19   | 13.3 | 22.2 |      |      |      |                                      |                                      |

# 56 Cierres de Émbolo con Muelle

## Tipo a presión · Miniatura, pequeño y grande

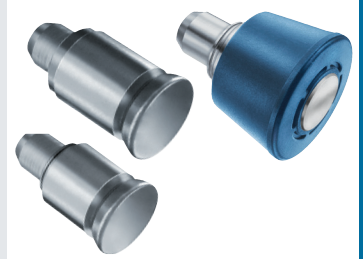

### Tipo a presión

#### Prism - Miniatura y pequeño

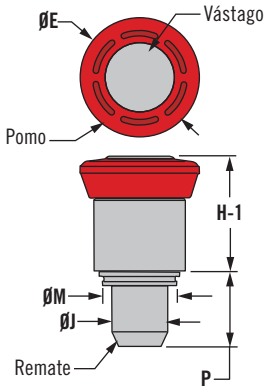

#### Prism - Grande

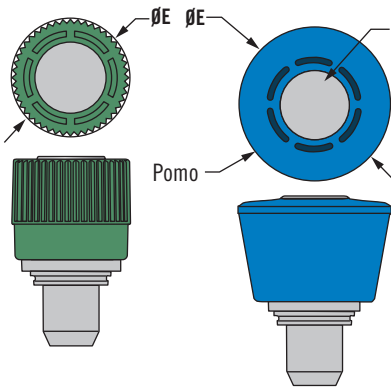

#### Brillante - Miniatura y pequeño

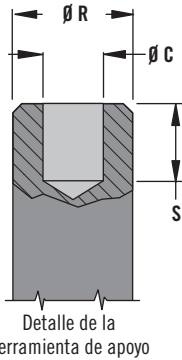
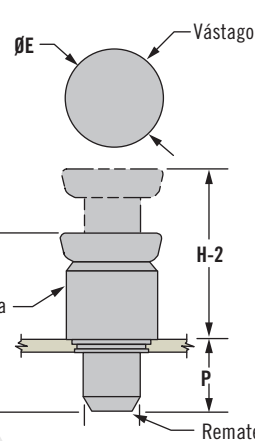

(no suministrada; propia del cliente)

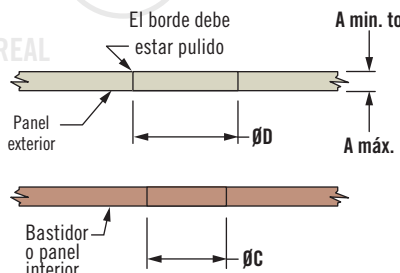
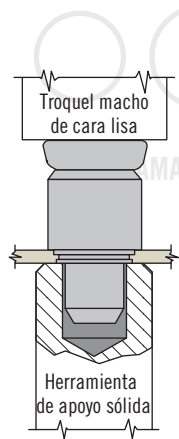

### Especificación del Color en Serie Prism

Para indicar el color, cambie los tres últimos dígitos de la Referencia.  
Ejemplo: 56-161-000, negro 56-161-013, rojo



000

Negro (mostrado en la tabla)



008

Azul



013

Rojo



014

Verde

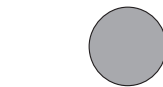

Color personalizado Contacte con Southco

- Posicionamiento simplificado de componentes deslizantes
- Actúa como bisagra rápida para puertas desmontables
- Rápida instalación y desinstalación de componentes
- Diseña puntos de contacto mediante colores

### Material y Acabado

Remate: Acero, chapado en zinc, cromado, más sellador

Fécula y Vástago: Acero templado, chapado en zinc, cromado, más sellador

Pomo (solo Serie Prism): PC/ABS, negro UL94-V0

Muelle: Acero inoxidable serie 300, pasivado

### Instalación

Presione con una fuerza aproximada de 13400 N (Grande y pequeño), 8000 N (Miniatura) para acero, 6700 N (Grande y pequeño), 5000 N (Miniatura) para paneles de aluminio, hasta que la fécula quede enrasada con el panel. Para un correcto montaje, utilice una herramienta de apoyo sólida.

### Referencia

Ver tabla 409A

| Espesor del Panel Exterior |        | P   | Size      | Tipo de Pomo | Referencia                        |                                   | H-1  | H-2  | Ø E  | K    | Ø J       | Ø M  | Ø D                                   | Ø C                                   | Ø R     | S         |
|----------------------------|--------|-----|-----------|--------------|-----------------------------------|-----------------------------------|------|------|------|------|-----------|------|---------------------------------------|---------------------------------------|---------|-----------|
| A Min.                     | A Máx. |     |           |              | Con retención en posición abierta | Sin retención en posición abierta |      |      |      |      |           |      |                                       |                                       |         |           |
| 0.8                        | 1.5    | 4.4 | Miniatura | Brillante    | 56-11-15                          | 56-10-15                          | 9.2  | 12.9 | 8.5  | 13.6 | 4.29 Max. | 6.6  | 6.7 <sup>+0.08</sup> / <sub>0.0</sub> | 4.3 <sup>+0.13</sup> / <sub>0.0</sub> | 9 Min.  | 4.5 Min.  |
|                            |        |     |           | Prism        | 56-111-000                        | 56-110-000                        | 9.9  | 13.6 | 9    | 14.3 |           |      |                                       |                                       |         |           |
|                            |        |     |           | 4C-Prism     | 56-311-000                        | 56-310-000                        | 9.9  | 13.6 | 9    | 14.3 |           |      |                                       |                                       |         |           |
| 1.52                       | 3.81   | 8.2 | Pequeño   | Brillante    | 56-61-15                          | 56-60-15                          | 12.2 | 19.3 | 11.5 | 20.4 | 6.33      | 8.26 | 8.4 <sup>+0.0</sup> / <sub>0.1</sub>  | 6.4 <sup>+0.1</sup> / <sub>0.0</sub>  | 13 Min. | 8.26 Min. |
|                            |        |     |           | Prism        | 56-161-000                        | 56-160-000                        | 13   | 20   | 13.3 | 21.1 |           |      |                                       |                                       |         |           |
|                            |        |     | 4C-Prism  | 56-361-000   | 56-360-000                        | 13                                | 20   | 13.3 | 21.1 |      |           |      |                                       |                                       |         |           |
|                            |        |     | Pequeño   | Prism        | 56-261-000                        | 56-260-000                        | 13   | 20   | 17   | 21.1 |           |      |                                       |                                       |         |           |



# 56 Cierre de émbolo con muelle

Estilo roscado - Miniatura, pequeño y grande

- Posicionamiento simplificado de componentes deslizantes
- Actúa como bisagra rápida para puertas desmontables
- Rápida instalación y desinstalación de los componentes
- Permite clasificar los accesos mediante colores

## Material y acabado

Vástago: acero endurecido, chapado en zinc, cromado más sellador

Férula y casquillo: acero, chapado en zinc, cromado más sellador

Muelle: acero inoxidable serie 300 pasivado

Pomo «Prism»: PC/ABS, homologación UL94-V0

Remate: acero, chapado en zinc, cromado más sellador

(solo pomos de aluminio)

Arandela de retención: acero, chapada en zinc

(solo modelos con retención abierta)

## Referencia

Ver tabla

## Estilo roscado

Prism: miniatura y pequeño

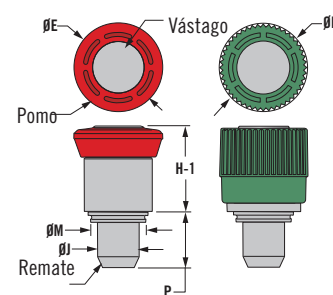

Prism: grande

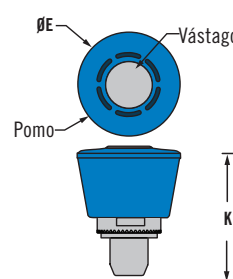

Pomo de acero brillante

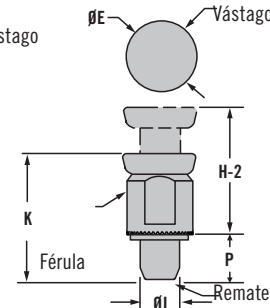

Pomo de aluminio brillante

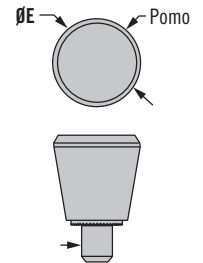

TAMAÑO REAL

## Especificación del color en serie Prism

Para indicar el color, cambie los tres últimos dígitos de la referencia.

Ejemplo: 56-130-000, negro; 56-130-013, rojo.



000

Negro



008

Azul



013

Rojo



014

Verde



Su color

Contacte con Southco

(mostrado en la tabla)

## Herramienta de instalación

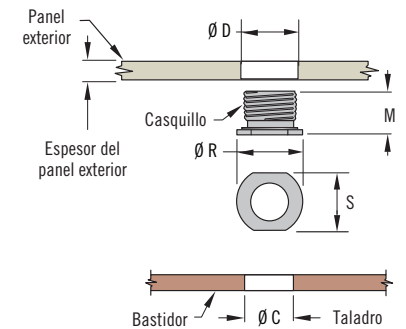
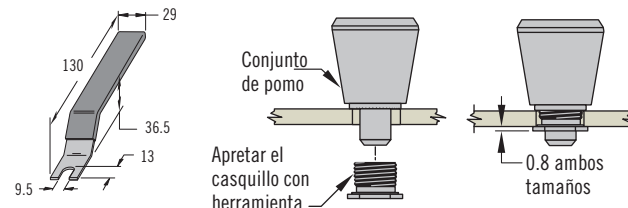

| Tamaño  | X (Herramienta) | Referencia de la herramienta |
|---------|-----------------|------------------------------|
| Mini    | 7,1             | 56-0-22041-03                |
| Pequeño | 9,5             | 56-0-22041-04                |
| Grande  |                 |                              |

| Panel exterior |      | P   | Tamaño  | Tipo de pomo | Referencia        |              | H-1  | H-2  | Ø E  | K    | Ø J       | Ø C               | Ø D        | M   | Ø R  | S   |
|----------------|------|-----|---------|--------------|-------------------|--------------|------|------|------|------|-----------|-------------------|------------|-----|------|-----|
| mín.           | máx. |     |         |              | retención abierta | sin          |      |      |      |      |           |                   |            |     |      |     |
| 0,8            | 1,5  | 4,4 | Mini    | Brillante    | —                 | 56-30-15     | 9,2  | 12,9 | 8,5  | 13,6 | 4,29 MÁX. | 4,3 +0,08/-0,0    | 7,14 ±0,08 | 5,1 | 9    | 7   |
|                |      |     |         | Prism        | —                 | 56-130-000   | 9,9  | 13,6 | 9    | 14,3 |           |                   |            |     |      |     |
|                |      |     |         | 4C-Prism     | —                 | 56-330-000   | 9,9  | 13,6 | 10   | 14,3 |           |                   |            |     |      |     |
| 0,8            | 3,2  | 6,9 | Pequeño | Brillante    | —                 | 56-80-15     | 12,2 | 20,4 | 11,5 | 20,3 | 6,33      | 6,35 + 0,08/-0,0  | 9,12 ±0,08 | 7,1 | 11,1 | 9,4 |
|                |      |     |         | Prism        | —                 | 56-180-000   | 13   | 21,1 | 13,3 | 21   |           |                   |            |     |      |     |
|                |      |     |         | 4C-Prism     | —                 | 56-380-000   | 13   | 21,1 | 13   | 21   |           |                   |            |     |      |     |
|                |      |     | Grande  | Prism        | —                 | 56-280-000   | 14,1 | 21,1 | 17   | 21   |           |                   |            |     |      |     |
| 0,64           | 1,5  | 6,4 | Pequeño | Aluminio     | 56-10-301-20      | 56-99-196-20 | 13,4 | 18,4 | 13,5 | 19,8 | 4,7       | 4,78 +0,08/-0,03  | 7,14 ±0,08 | 5,6 | 9    | 7   |
| 0,8            | 3,2  | 7,9 | Grande  | Aluminio     | 56-10-401-20      | 56-99-197-20 | 18,3 | 24,6 | 17,5 | 26,2 | 6,2       | 6,35 + 0,08/-0,08 | 9,12 ±0,08 | 7,1 | 11,1 | 9,4 |