



62 Fechos de Compressão

Tamanho pequeno · Série Levante e Gire · Modelo embutido
Lingueta regulável

- Baixa saliência
- Fácil ajuste da altura
- Operação intuitiva

Materiais e acabamentos

Zamac cromado ou com pintura a pó e aço zincado

Resistência

Compressão: 2 mm

Carga estática máxima: 220 N

Vedação

*É necessário vedar a rosca do parafuso de instalação.

Instalação

**Conjunto de parafuso e arruela M4 x 10: para portas com espessura superior a 3, calcule o comprimento do parafuso usando a seguinte fórmula: Espessura da porta + 7.

***Para aplicações que usam o componente de vedação retangular, adicionar 0,4 à espessura da porta.

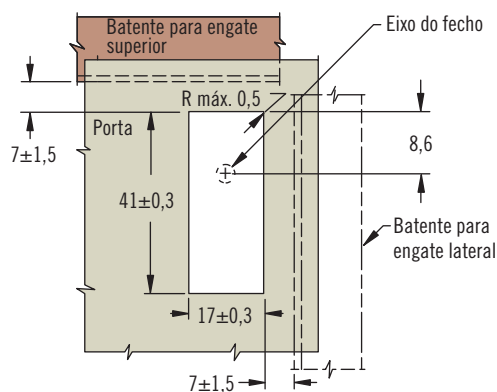
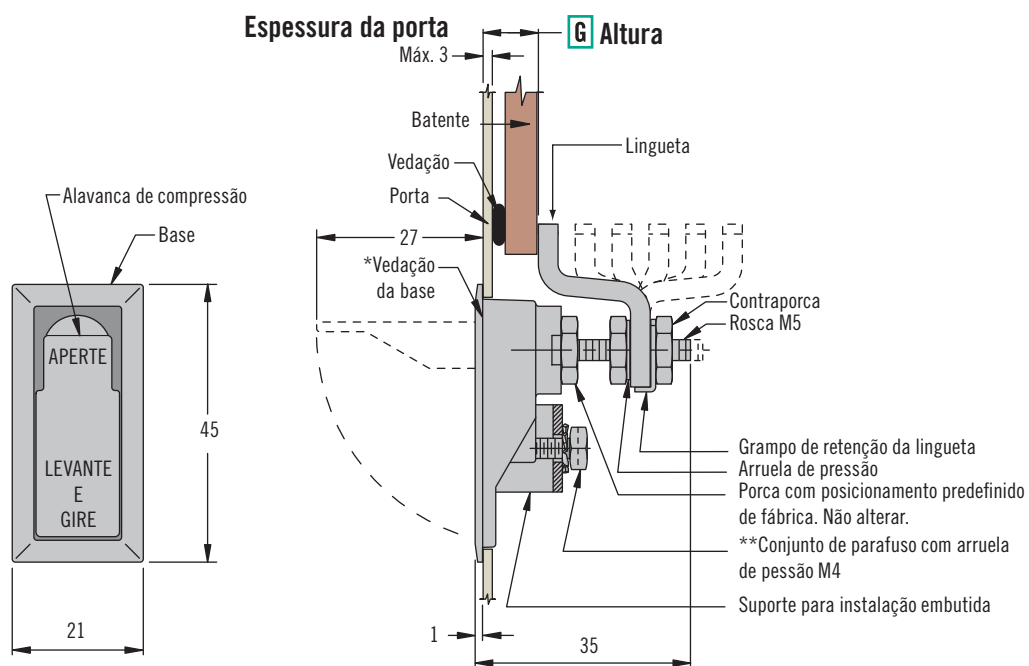

Seleção do código de produto

Consulte a tabela

62 - 7 S - G F					
S Vedação	F Acabamento	G Altura	Mínimo	Máximo	Tipo de lingueta
0 Sem vedação	1 Cromo polido	1	4,5	10,5	Lingueta com dobra profunda
			34,5	40,5	Lingueta com dobra profunda invertida
4 Com vedação incluída Consulte as orientações sobre vedação (*) e instalação(***)	2 Cromo escovado	2	10,5	16,5	Lingueta com dobra
			28,5	34,5	Lingueta com dobra invertida
	5 Pintura a pó preta	3	16,5	22,5	Lingueta com dobra baixa
			22,5	28,5	Lingueta com dobra baixa invertida

62 Fechos de Compressão

Série Levante e Gire · Modelo embutido · Lingueta regulável

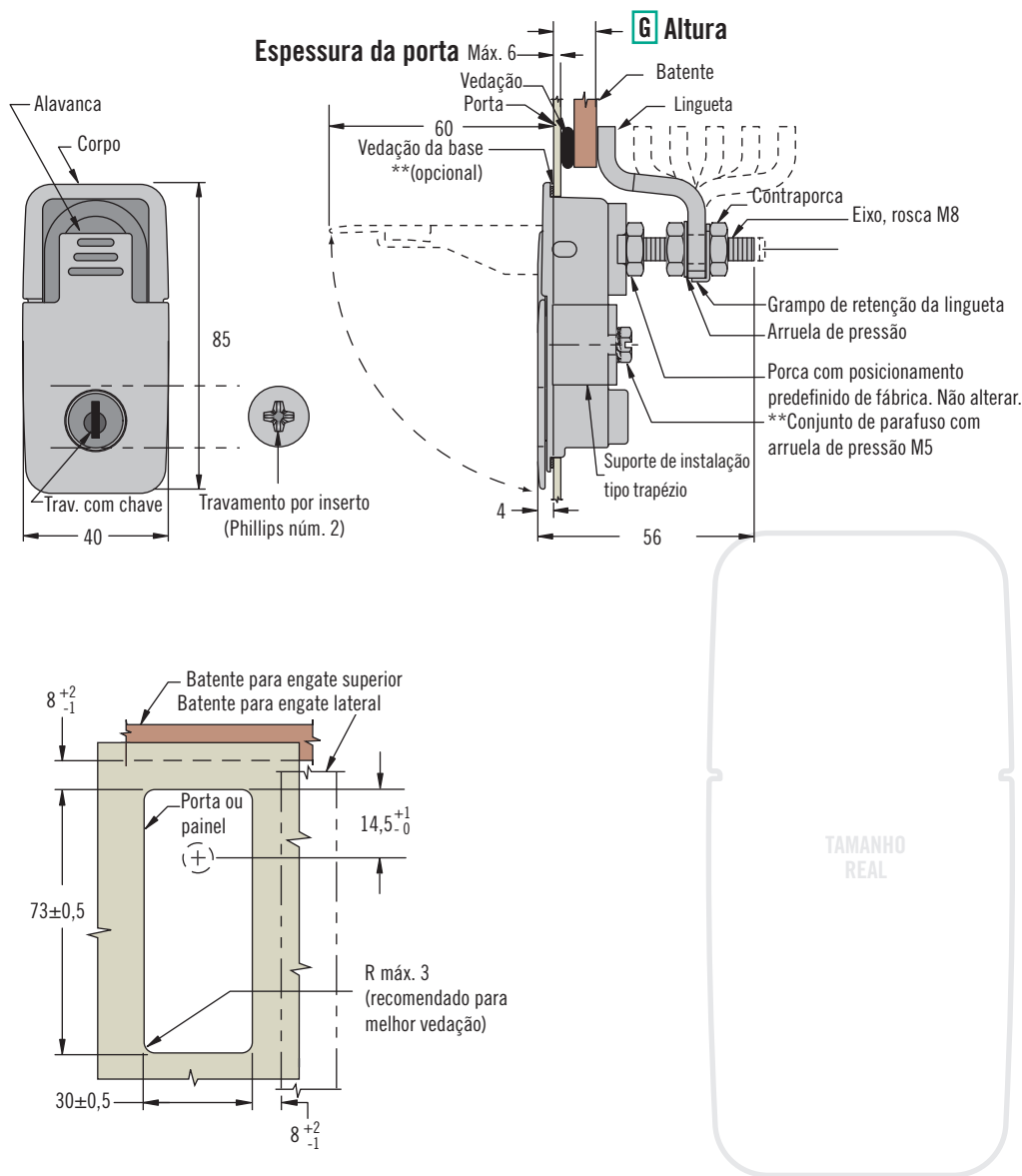

- **Baixa saliência**
- **Operação intuitiva**

Materiais e acabamentos

Zamac cromado ou com pintura a pó e aço zincado

Resistência

Compressão: 3 mm

Carga estática máxima: 440 N

Vedação

A vedação contra intempéries é obtida com o uso do componente de vedação apropriado e vedação da rosca do parafuso de instalação.

Instalação

*Conjunto de parafuso e arruela de pressão M5 x 16: para portas com espessura superior a 6, calcule o comprimento do parafuso usando a seguinte fórmula:

Espessura da porta + 10.

**Para aplicações que usam o componente de vedação retangular, adicionar 0,4 à espessura da porta.

Acessórios

Componente de vedação retangular
Código: 62-973-431

Chaves

PK-10-01

Consulte a página 121

Observação

Para seleção de cilindros e mais informações sobre o Sistema Key-Choice da *SOUTHCO*®, consulte a página 190.

Seleção do código de produto

Consulte a tabela

G	Mínimo	Máximo	Tipo de lingueta
Altura	6	16	Lingueta com dobra profunda
	56	66	Lingueta com dobra profunda invertida
1	16	26	Lingueta com dobra
	46	56	Lingueta com dobra invertida
2	26	36	Lingueta com dobra baixa
	36	46	Lingueta com dobra baixa invertida
3			

62 - 4 **L** - **G** **F** 1 - **P**

L Travamento

- 0 Sem travamento
- 2 Travamento com chave mesmo segredo CH751, sem guarda pó
- 3 Travamento com inserto Phillips núm. 2
- 20 Travamento com inserto Allen 4 mm
- 21 Com travamento, sem cilindro (vendido separadamente. Consulte a página 190)

P Embalagem

- 3 Embalados em camadas
- 2 Embalados individualmente

F Acabamento

- 0 Cromo texturizado
- 1 Cromo polido
- 5 Pintura a pó preta



62 Fechos de Compressão

Tamanho grande · Série Levante e Gire · Modelo embutido
Lingueta regulável

- Baixa saliência quando fechados
- Fácil ajuste da altura
- Operação intuitiva

Materiais e acabamentos

Zamac, cromo escovado e aço zincado

Resistência

Compressão: 5,5 mm

Carga estática máxima: 1.250 N

Instalação

*Conjunto de parafuso e arruela de pressão 5/16-18UNC x 3/4: para portas com espessura superior a 6, calcule o comprimento do parafuso usando a seguinte fórmula:

Espessura da porta + 7.

Acessórios

Acionador para montagem com travamento de três pontos (vendido separadamente)

Código: 62-19-501-15



Chaves

Consulte a página 121

Seleção do código de produto

Consulte a tabela

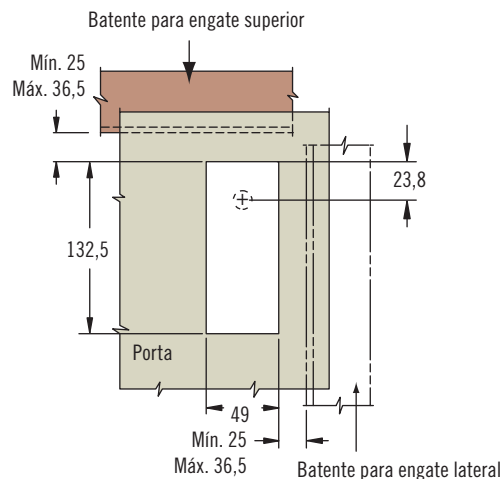
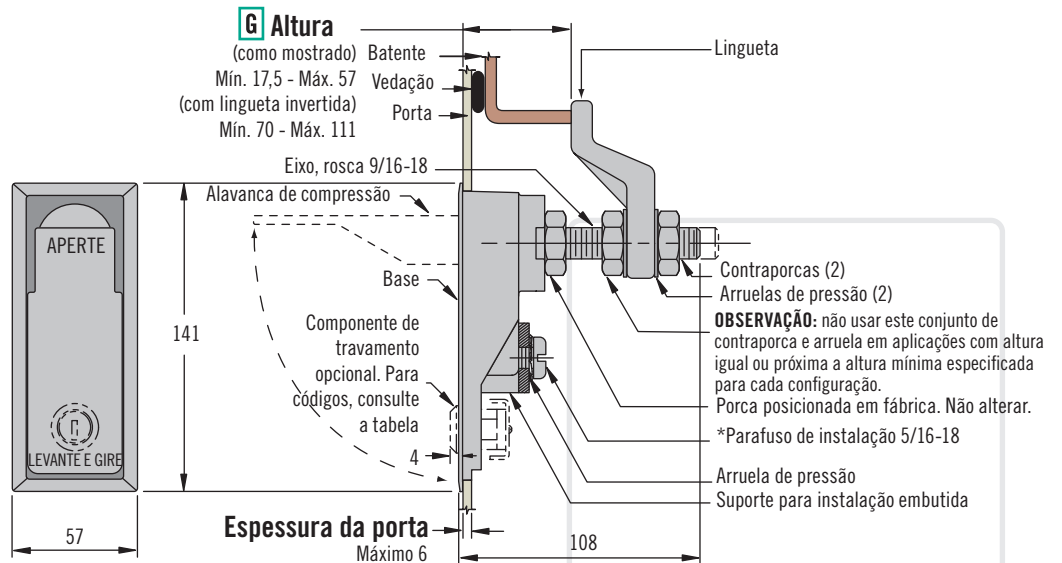

TAMANHO REAL

H Travamento

0 Sem travamento

1 Travamento com chave mesmo segredo CH751 (duas chaves planas incluídas)

62 - 10 - 8 **H** 1 - 20

62 Fechos de Compressão

Série Levante e Gire · Modelo com maçaneta · Lingueta regulável

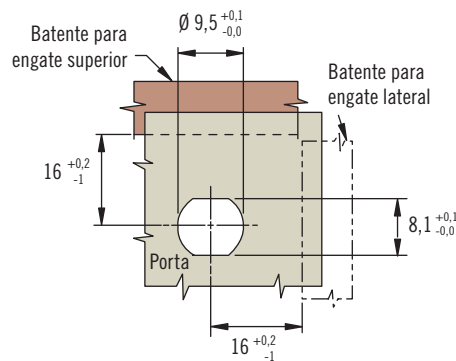
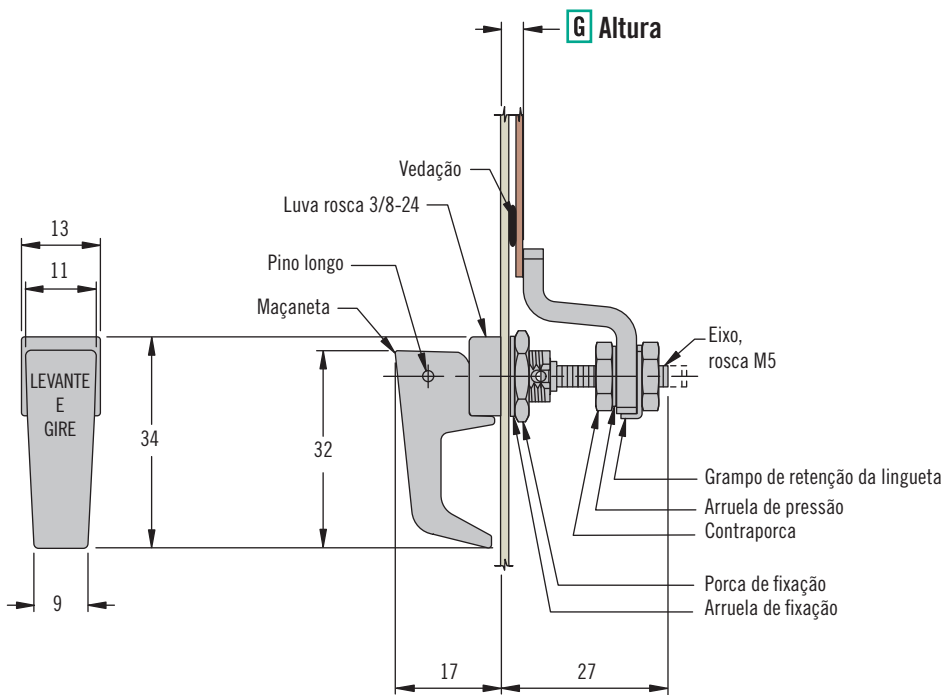

- Fácil ajuste da altura
- Operação intuitiva

Materiais e acabamentos

Zamac cromado ou com pintura a pó e aço zincado

Resistência

Compressão: 3 mm

Carga estática máxima: 220 N

Seleção do código de produto

Consulte a tabela

62 - 20 - G F

G Altura

F Acabamento

	G Altura	Mínimo	Máximo	Tipo de lingueta
1		0	4	Lingueta com dobra profunda
		28	34	Lingueta com dobra profunda invertida
2		4	10	Lingueta com dobra
		22	28	Lingueta com dobra invertida
3		10	16	Lingueta com dobra baixa
		16	22	Lingueta com dobra baixa invertida

- F** Acabamento
- 1 Cromo polido
 - 5 Pintura a pó preta



62 Fechos de Compressão

Série Levante e Gire · Modelo com maçaneta · Lingueta regulável

- Fácil ajuste da altura
- Operação intuitiva

Materiais e acabamentos

Zamac cromado ou com pintura a pó e aço zincado

Resistência

Compressão: 5 mm

Carga estática máxima: 550 N

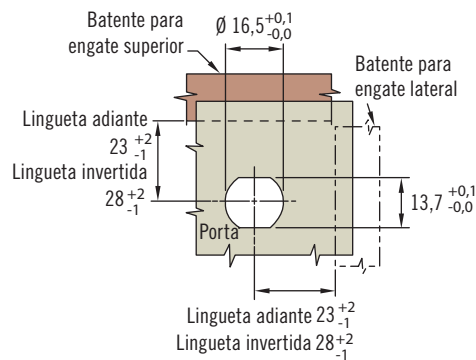
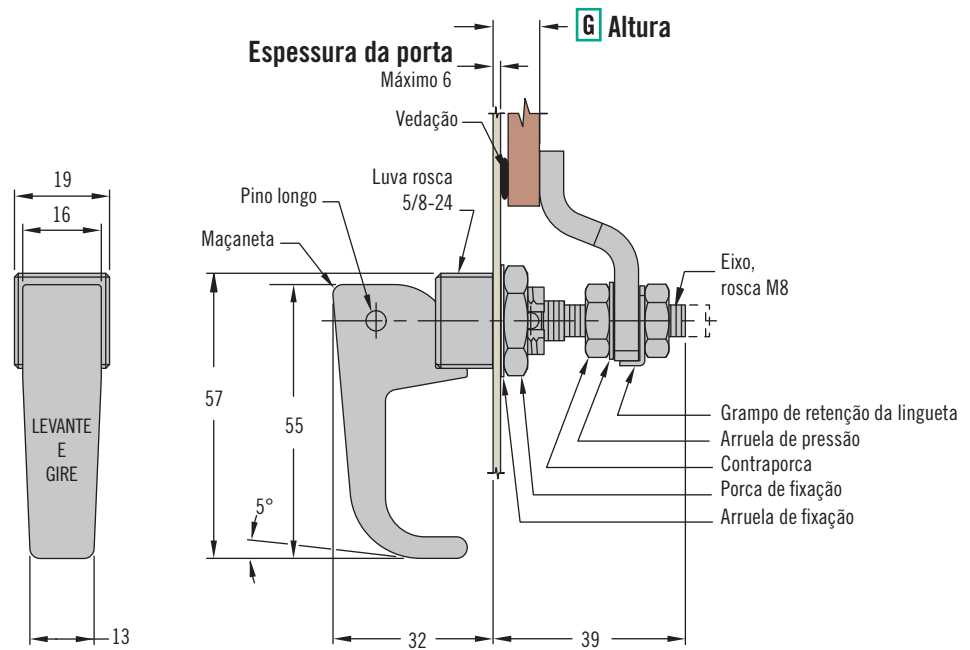

TAMANHO REAL

Seleção do código de produto

62 - 10 - **G** **F**

F Acabamento

- 1 Cromo polido
- 2 Cromo escovado
- 3 Natural com filme químico para proteção
- 5 Pintura a pó preta

G	Mínimo	Máximo	Tipo de lingueta
Altura			
1	42	52	Lingueta com dobra invertida
2	2	12	Lingueta com dobra
	32	42	Lingueta com dobra invertida
3	12	22	Lingueta com dobra baixa
	22	32	Lingueta com dobra baixa invertida

62 Fechos de Compressão

Série Levante e Gire · Modelo com maçaneta · Lingueta regulável

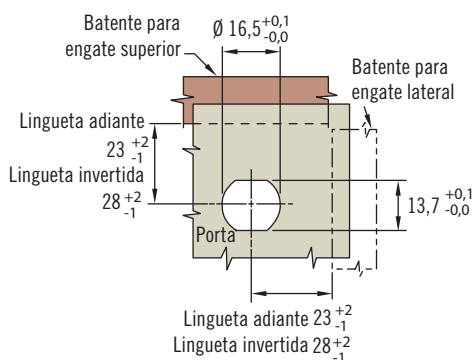
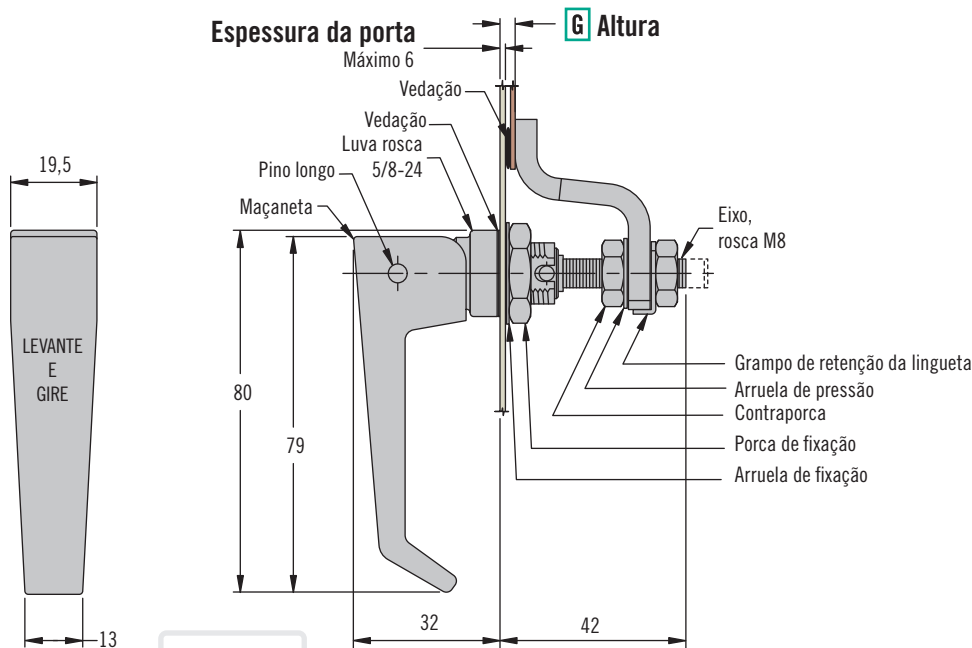

- Fácil ajuste da altura
- Operação intuitiva

Materiais e acabamentos

Zamac cromado ou com pintura a pó e aço zincado

Resistência

Compressão: 5 mm

Carga estática máxima: 670 N

Observação

Versões em tamanho grande disponíveis.

Visite www.southco.com/62

Seleção do código de produto

62 - 30 - **G** **F**

F Acabamento

- 1 Cromo polido
- 2 Cromo escovado
- 5 Pintura a pó preta

G Altura	Mínimo	Máximo	Tipo de lingueta
1	0	5	Lingueta com dobra profunda
	45	55	Lingueta com dobra profunda invertida
2	5	15	Lingueta com dobra
	35	45	Lingueta com dobra invertida
3	15	25	Lingueta com dobra baixa
	25	35	Lingueta com dobra baixa invertida