



## 67 隐藏式拉手 表面固定

### · 埋入式安装

#### 材料与表面处理

10系列: 塑料, 黑色或锌合金,  
黑色或银色

20和40系列:

手柄: 铝, 银色或黑色粉末喷涂

壳体和衬套: 塑料, 黑色

螺钉: 不锈钢, 钝化

#### 性能详述

最大静载荷:

10系列: 620N-塑料

10系列: 1100N-金属

20系列: 440N

40系列: 580N

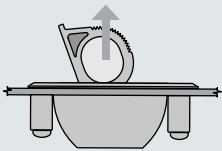

阻燃等级:

壳体和衬套: UL94-HB

手柄(10系列塑料): UL94-V2

#### 安装说明

提供螺纹自攻螺钉M4x0.7(采用金属10系列)M4.2x1.4(所有款式, 最大使用门板厚度6.4)。对于较厚的门, 请使用以下公式计算螺钉长度: 门板厚度+10

#### 附注

固定螺钉的最大拧紧力矩:

所有款式均采用金属, 10系列除外: 0.5N·m

10系列金属款式: 2.5N·m

### 10系列-塑料

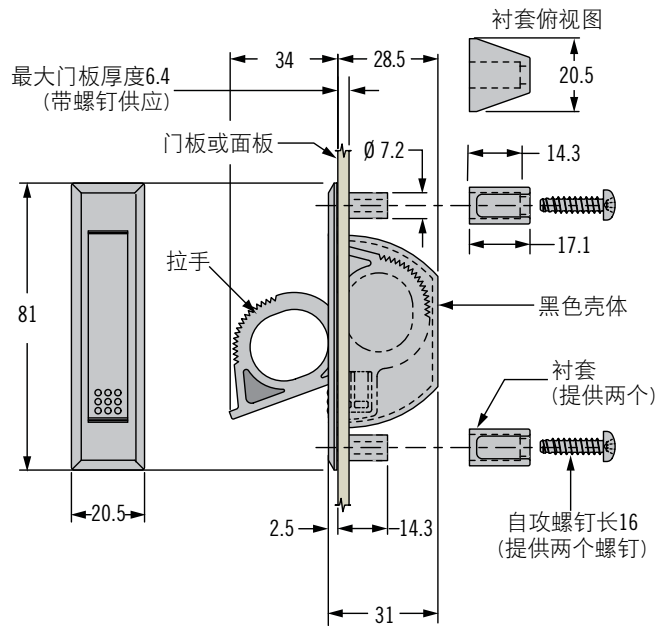

实际尺寸  
10系列

### 10系列-金属

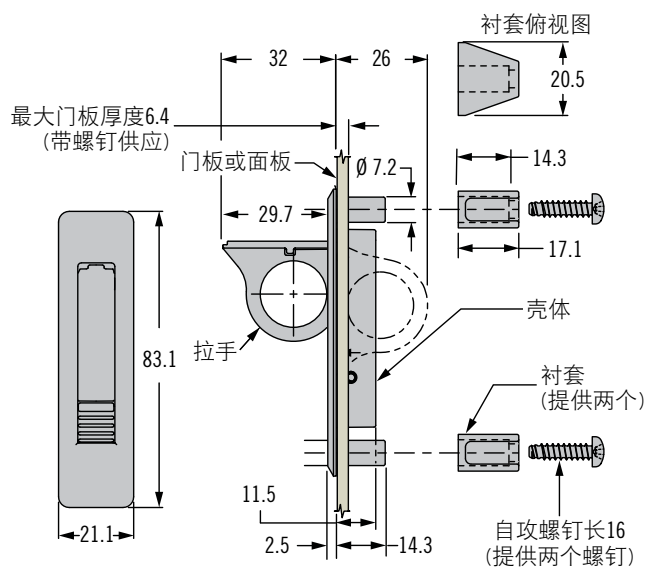

实际尺寸  
10系列

其他可用选项。有关种类、零件号、安装及规格的详细信息, 请访问



[www.southco.com/67](http://www.southco.com/67)

尺寸单位为毫米, 除非另有声明

20系列

实际尺寸  
20系列

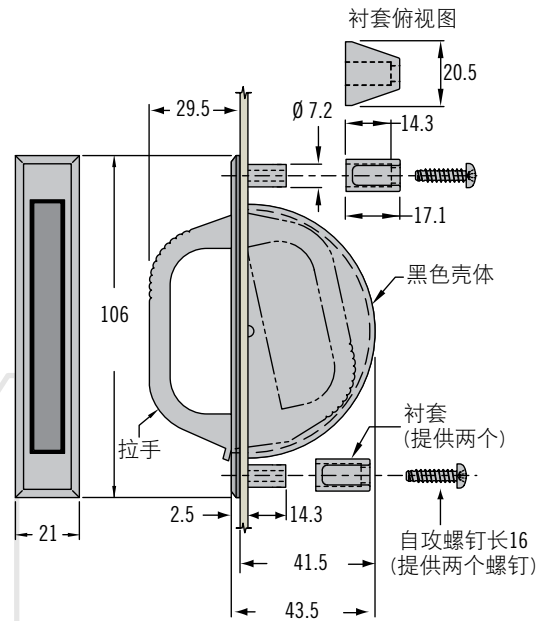

40系列

实际尺寸  
40系列

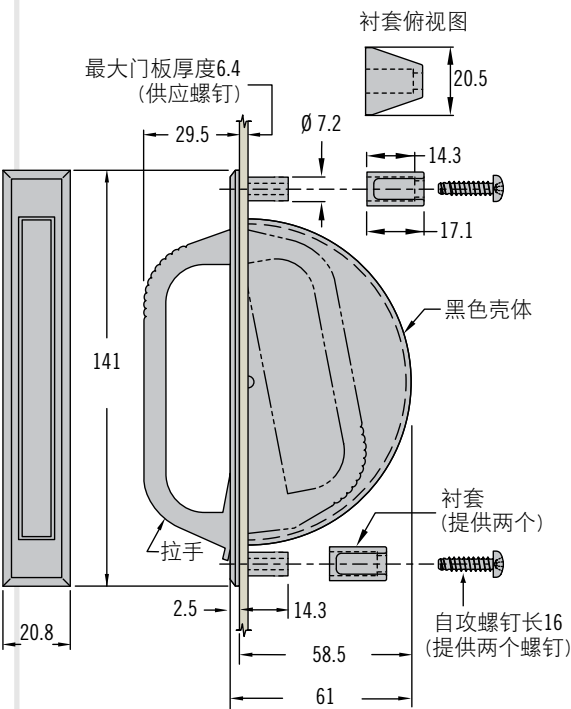
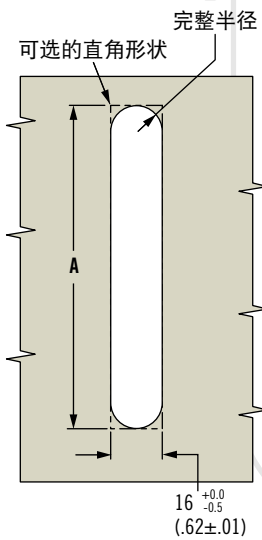

系列	零件号		安装
	银色手柄	黑色手柄	A
10-塑料	~	67-10	76 <sup>+1.0</sup> / <sub>-0.00</sub>
10-金属	67-14	67-12	77.5 <sup>+1.0</sup> / <sub>-0.00</sub>
20	67-27	67-25	102 <sup>+1.0</sup> / <sub>-0.00</sub>
40	67-47	67-45	136

零件号

参阅表格

其他可用选项。有关种类、零件号、安装及规格的详细信息，请访问



[www.southco.com/67](http://www.southco.com/67)