



82 DZUS® Lion Vierteldreh-Schnellverschlüsse

Verschlusszapfen

82

85

D8

D9

D1

D4

D5

D7

NY

Werkstoff und Oberfläche

Verschlusszapfen: Stahl, verzinkt und chromatiert oder Edelstahl
Bügelkappe: ABS, schwarz

Zubehör

Sicherheitsschlüssel:
Produktnummer: 29-90-214-10

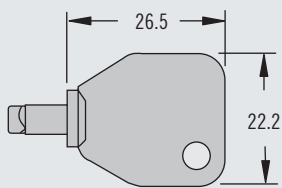

H Kopfformen - werkzeugbetätigt

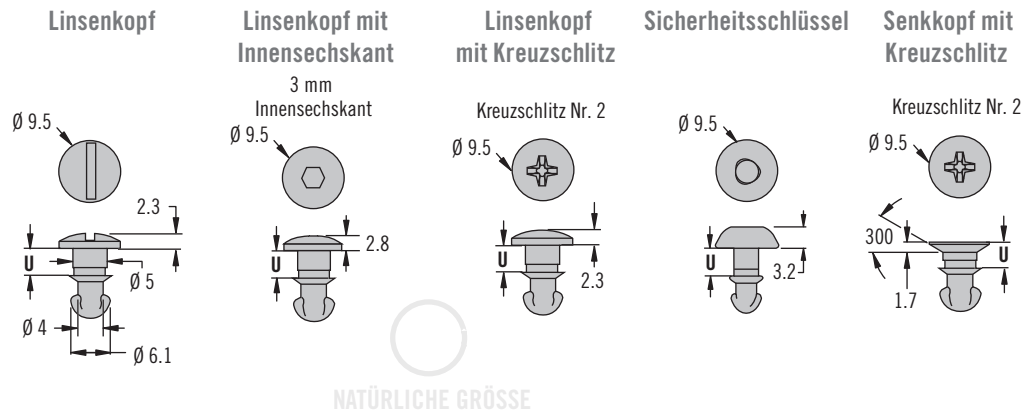

H Kopfformen - handbetätigt

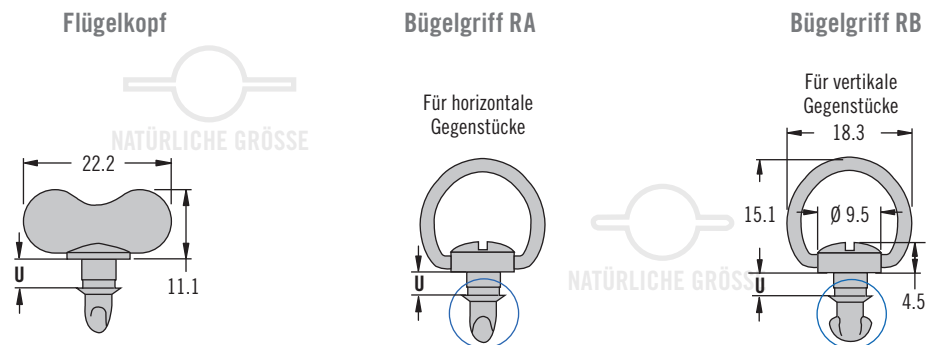

Hinweise zur Installation

Bügelkappe:

Ein Sicherungsring muss unter dem Kopf liegen, damit die Kappe bündig aufliegen kann.

Produktnummer-Sicherungsring:

82-32-301-12

(siehe Seite 443)

Bügelkappe (optional)

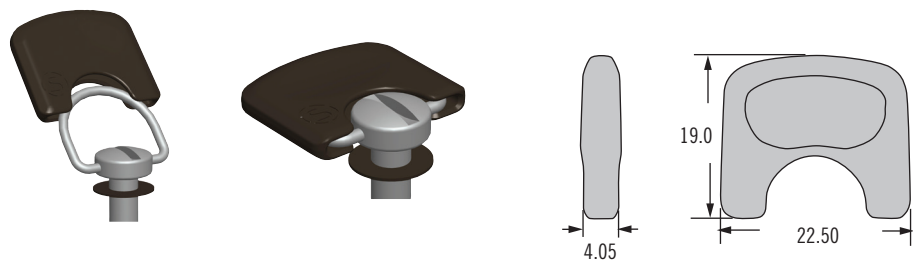

Bügelkappe-Produktnummer

82-2-B-000

Verschlusszapfen-Montage

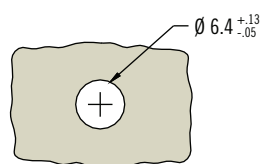

Zapfen mit Senkkopf

(Stärke der oberen Platte: min. 1.3)

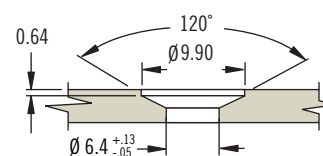

82 DZUS® Lion Vierteldreh-Schnellverschlüsse

Verschlusszapfenauswahl



H Kopfformen

- 11 Linsenkopf m. Schlitz
- 12 Flügelkopf
- 15 Bügelgriff RA
- 16 Bügelgriff RB
- 19 Linsenkopf mit Kreuzschlitz
- 28 Senkkopf mit Kreuzschlitz
- 78 Innensechskant
- T Sicherheitsschlüssel (nicht erhältlich in Edelstahl)

K Verschlusszapfenlänge

Nummer für K aus der Tabelle (unten) übernehmen

82 - H - K - M

M Werkstoff

- 16 Stahl, verzinkt
- 20 Edelstahl (nicht für Sicherheitsschlüssel Ausführung)

Bestimmen der Verschlusszapfenlänge

A		B		C		D		K	U
GMS Bereiche für: 82-35-306-10		GMS Bereiche für: 82-35-308-55 82-35-310-55		GMS Bereiche für: 82-35-315-55		GMS Bereiche für: Alle anderen Gegenstücke			
Min.	Max.	Min.	Max.	Min.	Max.	Min.	Max.		
0.7	1.2	~	~	~	~	2.3	2.8	100	3.2
1.2	1.7	~	~	~	~	2.8	3.3	120	3.7
1.7	2.2	~	~	~	~	3.3	3.8	140	4.2
2.2	2.7	0	0.5	1.3	1.8	3.8	4.3	160	4.7
2.7	3.2	0.5	1	1.8	2.3	4.3	4.8	180	5.3
3.2	3.7	1	1.5	2.3	2.8	4.8	5.3	200	5.8
3.7	4.2	1.5	2	2.8	3.3	5.3	5.8	220	6.3
4.2	4.7	2	2.5	3.3	3.8	5.8	6.3	240	6.8
4.7	5.2	2.5	3	3.8	4.3	6.4	6.9	260	7.3
5.2	5.7	3	3.5	4.3	4.8	6.9	7.4	280	7.8
5.7	6.2	3.5	4.1	4.8	5.3	7.4	7.9	300	8.3
~	~	4.1	4.6	5.3	5.8	7.9	8.4	320	8.8
~	~	4.6	5.1	5.8	6.3	8.4	8.9	340	9.3
~	~	5.1	5.6	6.3	6.8	8.9	9.4	360	9.8
~	~	5.6	6.1	6.8	7.3	9.4	9.9	380	10.3
~	~	6.1	6.6	7.3	7.8	9.9	10.4	400	10.8
~	~	6.6	7.1	7.8	8.3	10.4	10.9	420	11.4
~	~	7.1	7.6	8.3	8.8	10.9	11.4	440	11.9
~	~	7.6	8.1	8.8	9.3	11.4	11.9	460	12.4
~	~	8.1	8.6	9.3	9.8	11.9	12.4	480	12.9
~	~	8.6	9.1	9.8	10.3	12.5	12.9	500	13.4
~	~	9.1	9.6	10.3	10.8	13	13.5	520	13.9
~	~	9.6	10.1	10.8	11.3	13.5	14	540	14.4
~	~	10.1	10.6	11.3	11.8	14	14.5	560	14.9
~	~	10.6	11.1	11.8	12.3	14.5	15	580	15.4

Bestimmen der Produktnummer

Die Wahl des richtigen Verschlusses:

1. Das Gegenstück auf den Seiten 438- 442 wählen
2. Sicherungsring und Zubehör auf Seite 443 wählen und alle Korrekturwerte notieren

3. Bestimmen der Verschlusszapfenlänge

Die Gesamtmaterialstärke GMS ist nach der Formel zu berechnen, die für jedes Gegenstück vorgegeben ist. In der "Verschlusszapfenlängen" Tabelle ist dann in den Spalten A bis D der zugehörige GMS-Bereich zu suchen, für den in der Spalte K der Referenzwert der Zapfenlänge steht.

4. Produktnummer des Verschlusszapfens

durch Wahl der Kopfform H der Zapfenlänge K und des Werkstoffes M zu vervollständigen.

Beispiel:

Für das Blattfeder-Gegenstück "Zum Nieten-Mit Grundplatte" (82-35-302-15) ist Spalte D zu wählen. Für den GMS-Bereich = P + F = 5,2 mm ist K = 200 vorgegeben. Für einen Zapfen mit Linsen-Schlitzkopf aus Stahl lautet die vollständige Produktnummer: 82-11-200-16.

Eine vollständige Beispielrechnung ist auf Seite 435 zu finden.

Hinweis

Ausführungen aus Edelstahl können höhere Mindestbestellmengen bedingen. Informationen auf Anfrage.



82 DZUS® Lion Vierteldreh-Schnellverschlüsse

Blattfeder-Gegenstücke

Werkstoff und Oberfläche

Stahl, anorganische
Zinkbeschichtung

82

85

D8

D9

D1

D4

D5

D7

NY

Hinweise zur Installation

Montage mit Nieten $\varnothing 2.5$ - die
Blattfeder muss nach dem Nieten
frei beweglich sein.

Produktnummer

Siehe Tabelle

Hinweis

Zum Ermitteln der
Verschlusszapfenlänge in der
Tabelle auf Seite 437 ist die hier
unter "Verschlusszapfen-Auswahl"
genannte Spalte zu verwenden.

Zum Nieten - mit Grundplatte

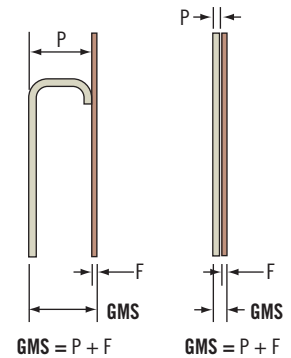
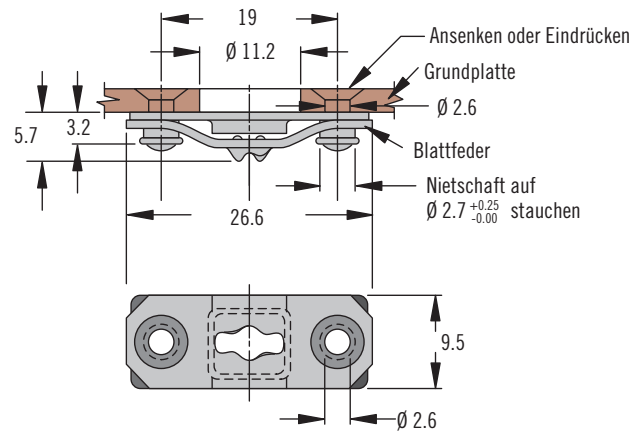

Produktnummer	Verschlusszapfen-Auswahl, Spalte
82-35-302-15	D

Werkstoff und Oberfläche

Stahl, anorganische Zinkbeschichtung
oder Edelstahl

Hinweise zur Installation

Montage mit Nieten $\varnothing 2.5$ - die
Blattfeder muss nach dem Nieten
frei beweglich sein.

Produktnummer

Siehe Tabelle

Hinweis

Zum Ermitteln der
Verschlusszapfenlänge in der
Tabelle auf Seite 437 ist die hier
unter "Verschlusszapfen-Auswahl"
genannte Spalte zu verwenden.

Zum Nieten - ohne Grundplatte

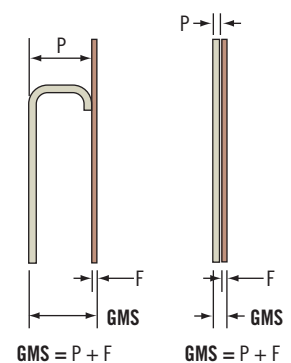
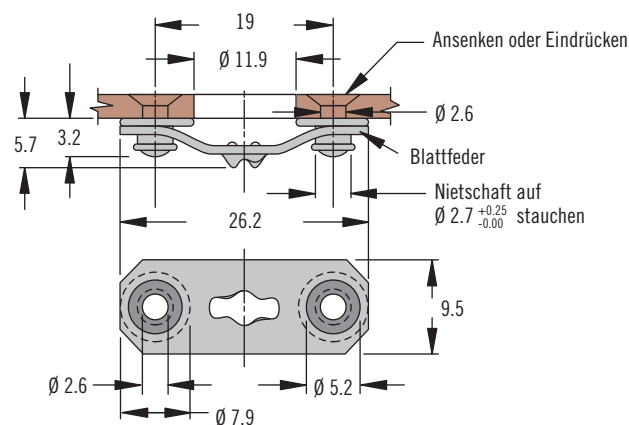

Werkstoff	Produktnummer	Verschlusszapfen-Auswahl, Spalte
Stahl	82-35-295-15	D
Edelstahl	82-35-295-20	

82 DZUS® Lion Vierteldreh-Schnellverschlüsse Blattfeder-Gegenstücke



439

Zum Schweißen

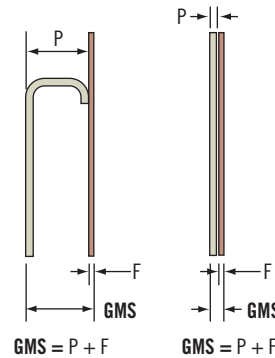
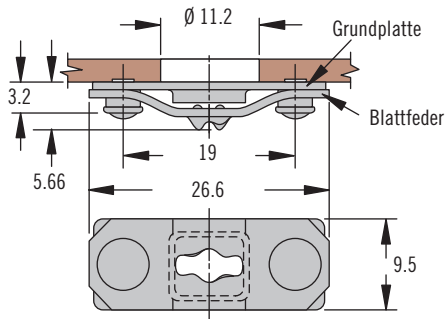

Produktnummer	Verschlusszapfen-Auswahl, Spalte
82-35-303-15	D

Werkstoff und Oberfläche

Stahl, anorganische
Zinkbeschichtung

Hinweise zur Installation

Die Blattfeder muss nach dem Schweißen frei beweglich sein.

Produktnummer

Siehe Tabelle

Hinweis

Zum Ermitteln der Verschlusszapfenlänge in der Tabelle auf Seite 437 ist die hier unter "Verschlusszapfen-Auswahl" genannte Spalte zu verwenden.

Seitliche Montage

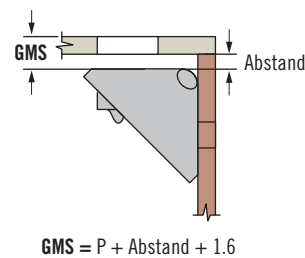
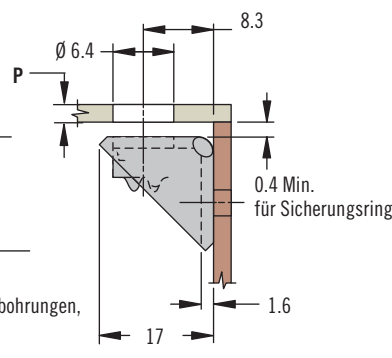
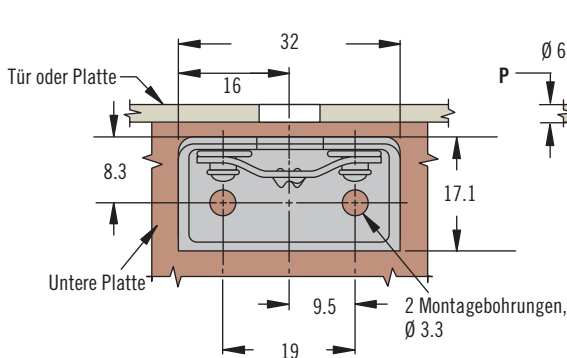

Produktnummer	Verschlusszapfen-Auswahl, Spalte
82-45-101-15	D

Werkstoff und Oberfläche

Stahl, anorganische
Zinkbeschichtung

Hinweise zur Installation

Montage mit Nieten Ø 2.5

Produktnummer

Siehe Tabelle

Hinweis

Zum Ermitteln der Verschlusszapfenlänge in der Tabelle auf Seite 437 ist die hier unter "Verschlusszapfen-Auswahl" genannte Spalte zu verwenden.

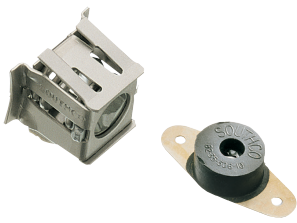

82 DZUS® Lion Vierteldreh-Schnellverschlüsse Gegenstücke

Werkstoff und Oberfläche

Stahl, verzinkt und Neopren

82

Hinweise zur Installation

85

Montage mit Nieten \varnothing 2.5

D8

D9

D1

D4

D5

D7

NY

Produktnummer

Siehe Tabelle

Hinweis

Zum Ermitteln der Verschlusszapfenlänge in der Tabelle auf Seite 437 ist die hier unter "Verschlusszapfen-Auswahl" genannte Spalte zu verwenden.

Schwinggummi-Gegenstück

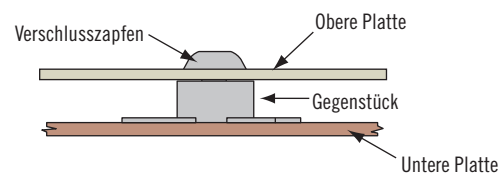
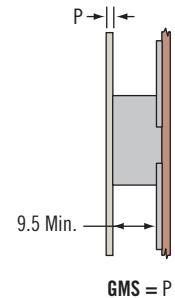
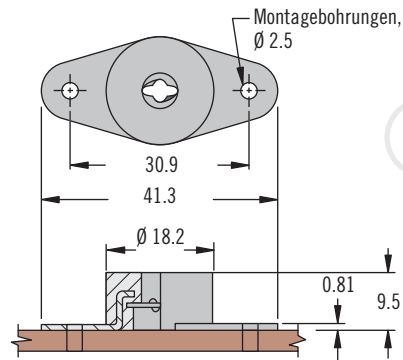

Produktnummer	Verschlusszapfen-Auswahl, Spalte
82-35-306-10	A

Werkstoff und Oberfläche

Messing und Stahl, verzinkt und Edelstahl

Hinweise zur Installation

Montagewerkzeug

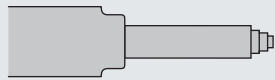

Produktnummer : 29-8125-309

"Snap-In" Einrastgegenstück

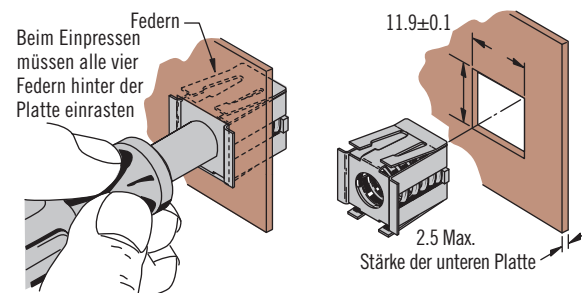
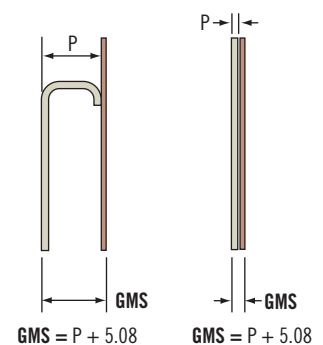
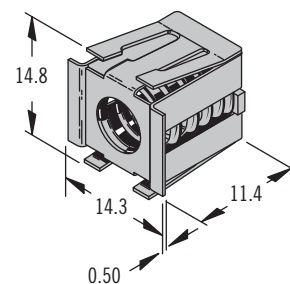

Produktnummer

Siehe Tabelle

Hinweis

Zum Ermitteln der Verschlusszapfenlänge in der Tabelle auf Seite 437 ist die hier unter "Verschlusszapfen-Auswahl" genannte Spalte zu verwenden.

Produktnummer	Verschlusszapfen-Auswahl, Spalte
82-35-309-56	D

82 **DZUS**[®] Lion Vierteldreh-Schnellverschlüsse Gegenstücke

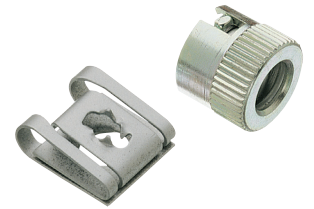

441

“Clip-On” Aufsteckgegenstück

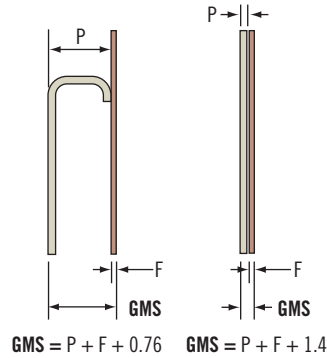
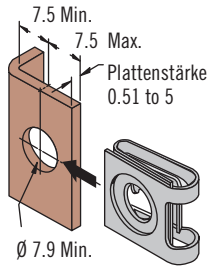
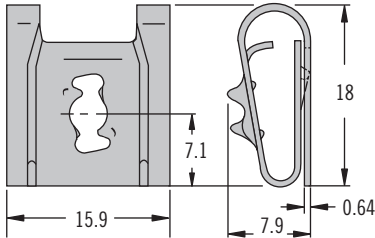

Mit Hand aufsetzen



Mit Schraubendreher aufsetzen



Werkstoff	Produktnummer	Verschlusszapfen-Auswahl, Spalte
Stahl	82-47-113-15	D
Edelstahl	82-47-113-20	

Werkstoff und Oberfläche

Stahl, anorganische
Zinkbeschichtung oder Edelstahl

82

85

D8

D9

D1

D4

D5

D7

NY

Produktnummer

Siehe Tabelle

Hinweis

Zum Ermitteln der Verschlusszapfenlänge in der Tabelle auf Seite 437 ist die hier unter “Verschlusszapfen-Auswahl” genannte Spalte zu verwenden.

Einpressgegenstück

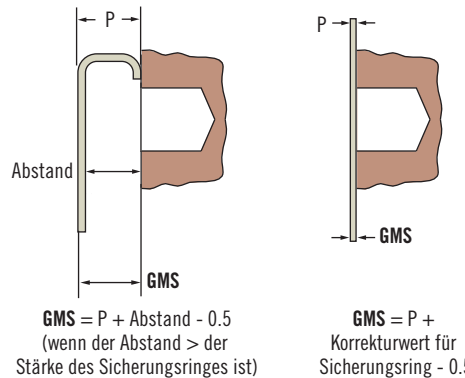
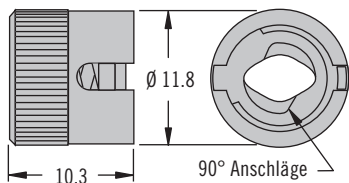

In massiven Werkstoffen

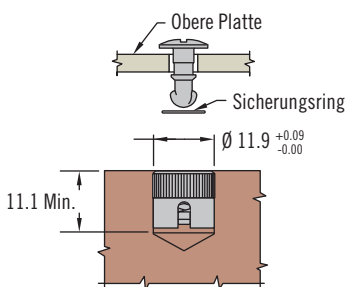

In Hohlräumen

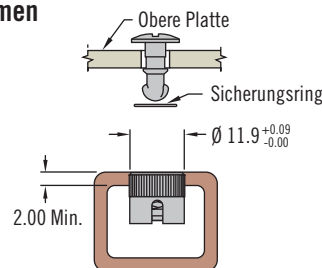

Werkstoff und Oberfläche

Stahl, verzinkt und Edelstahl

Hinweise zur Installation

Gegenstück bündig zur unteren Platte einpressen

Hinweis

Das Gegenstück ist bündig zur unteren Platte dargestellt. Um den Abstand zwischen oberer und unterer Platte zu eliminieren, ist das Gegenstück um den Betrag \geq der Stärke der gewählten Sicherungs-scheibe tiefer zu setzen. Dieser Betrag ist zur GMS zu addieren.

Produktnummer

Siehe Tabelle

Hinweis

Zum Ermitteln der Verschlusszapfenlänge in der Tabelle auf Seite 437 ist die hier unter “Verschlusszapfen-Auswahl” genannte Spalte zu verwenden.

Produktnummer	Verschlusszapfen-Auswahl, Spalte
82-35-308-55	B

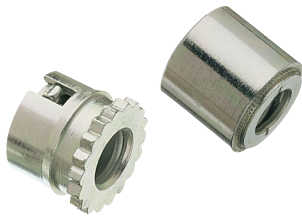

82 DZUS® Lion Vierteldreh-Schnellverschlüsse

Gegenstücke Einpress-Gegenstück

Werkstoff und Oberfläche

Stahl, verzinkt und Edelstahl

82

Hinweise zur Installation

Gegenstück bündig zur unteren Platte einpressen

85

D8

Hinweis

Das Gegenstück ist bündig zur unteren Platte dargestellt. Um den Abstand zwischen oberer und unterer Platte zu eliminieren, ist das Gegenstück um den Betrag \geq der Stärke der gewählten Sicherungsscheibe tiefer zu setzen. Dieser Betrag ist zur GMS zu addieren.

D9

D1

D4

D5

D7

Produktnummer

Siehe Tabelle

NY

Hinweis

Zum Ermitteln der Verschlusszapfenlänge in der Tabelle auf Seite 437 ist die hier unter "Verschlusszapfen-Auswahl" genannte Spalte zu verwenden.



Ultraschallmontage in Thermoplast

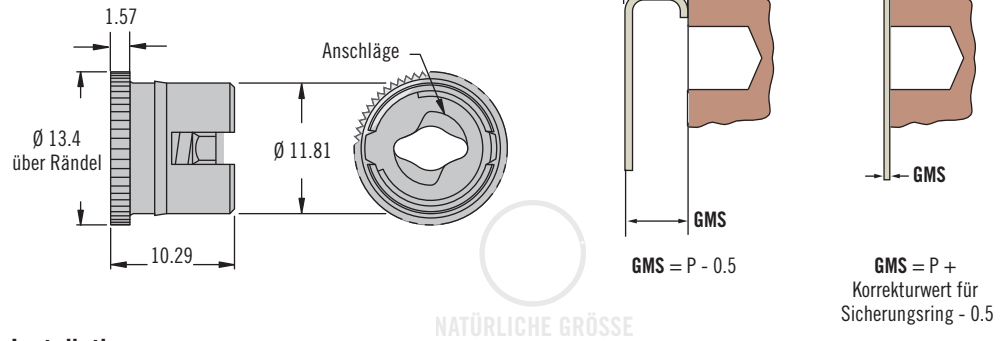

Installation

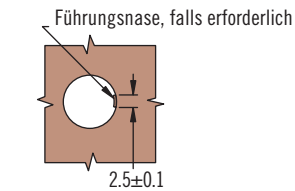

Blindloch

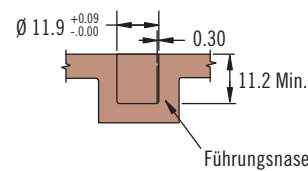

Bohrung

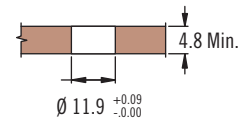

Produktnummer	Verschlusszapfen-Auswahl, Spalte
82-35-310-55	B

Werkstoff und Oberfläche

Stahl, verzinkt und Edelstahl

Hinweise zur Installation

Für den Einsatz in kohlenstoffarmen Stählen, Aluminium oder entharteten rostbeständigen Stählen mit einer Rockwellhärte von $R_c 85$ oder weicher

Siehe Installations-Richtlinien auf Seite 627

Produktnummer

Siehe Tabelle

Hinweis

Zum Ermitteln der Verschlusszapfenlänge in der Tabelle auf Seite 437 ist die hier unter "Verschlusszapfen-Auswahl" genannte Spalte zu verwenden.

Geschlossene Einpressgegenstücke

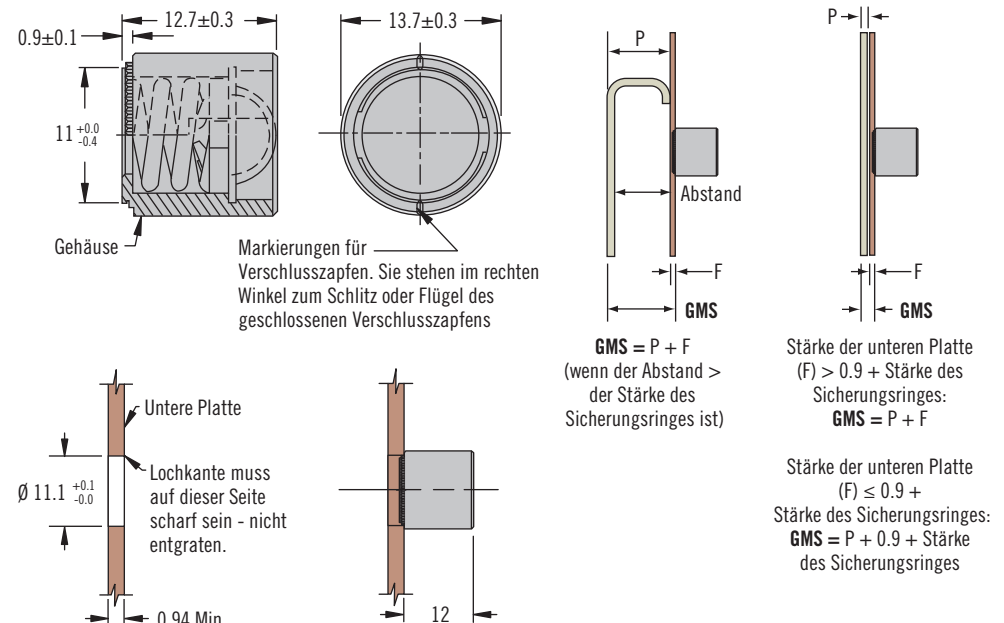

Produktnummer	Verschlusszapfen-Auswahl, Spalte
82-35-315-55	C

82 **DZUS**[®] Lion Vierteldreh-Schnellverschlüsse

Sicherungsringe · Zubehör

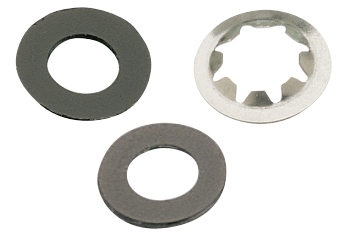

443

“Push-On” Sicherungsring

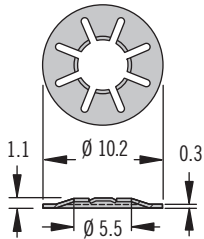

“Push-On” Sicherungsring Kunststoff

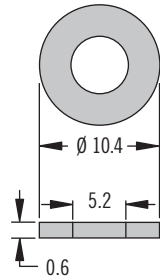

Geschlitzter Sicherungsring

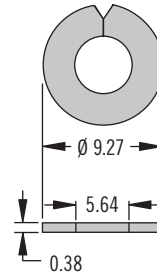

Dichtungsscheibe

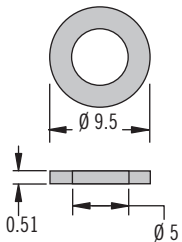

Druckfeder

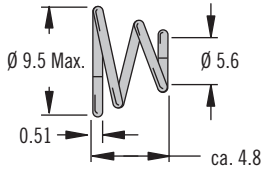

Kopfscheibe

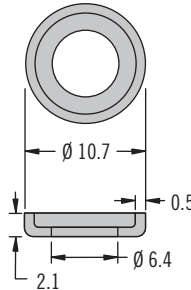

Flache Scheibe

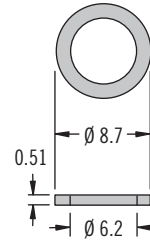

Einrast-Sicherung

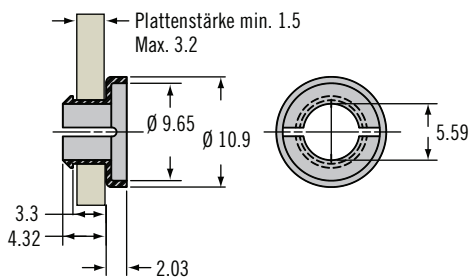

Werkstoff und Oberfläche

Siehe Tabelle

Hinweise zur Installation

Für “Push-On” Sicherungsring:

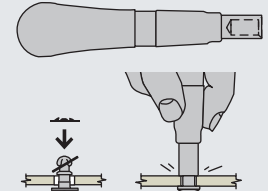

Produktnummer : 82-0-22542-11

Für geschlitzten Sicherungsring:



Produktnummer : 82-0-7595-11

Hinweis

Für Einrast-Sicherung:

Für Einrast-Sicherungen sind Zapfenlängen mit einem Mindest-Referenzwert **K** = 180 erforderlich, s. auch Seite 437.

Erst den Verschlusszapfen in die Einrast-Sicherung setzen, bevor diese in die Platte gesetzt wird.

Produktnummer

Siehe Tabelle

Hinweis

Korrekturwert:

Wird dieses Zubehör eingesetzt, so erhöht sich der Wert der Gesamtmaterialstärke (GMS)

Bei der Berechnung der GMS ist der in der Tabelle genannte Korrekturwert zur Stärke der oberen Platte zu addieren, s. auch Beispiel auf Seite 435.

Typ	Produktnummer	Werkstoff	Korrekturwert
“Push-On” Sicherungsring	82-32-201-20	Edelstahl	Addiere 0.25
“Push-On” Sicherungsring Kunststoff	82-32-301-12	Nylon, schwarz	Addiere 0.64
Geschlitzter Sicherungsring	82-32-101-20	Edelstahl	Addiere 0.38
Dichtungsscheibe	82-43-201-38	Neopren Nitril Kautschuk, schwarz	Addiere 0.51
Druckfeder	43-13-1-24	Edelstahl	Addiere 0.51
Kopfscheibe	82-46-101-39	Nylon, weiß	Addiere 0.51
	82-46-101-41	Nylon, schwarz	
Flache Scheibe	82-46-103-39	Nylon, weiß	Addiere 0.51
Einrast-Sicherung	82-32-401-41	Nylon, schwarz	Addiere 0.51



85 DZUS® Lion Vierteldreh-Schnellverschlüsse

Verschlusszapfen

Werkstoff und Oberfläche

Verschlusszapfen: Stahl, verzinkt und chromatiert oder Edelstahl
Bügelkappe: ABS, schwarz

Zubehör

Sicherheitsschlüssel:
Produktnummer: 29-90-215-10

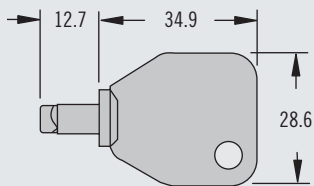

H Kopfformen - werkzeuggesteuert

Linsenkopf m. Schlitz
Innensechskant

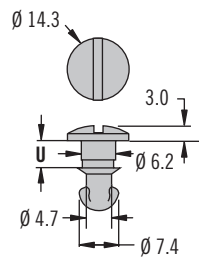

Linsenkopf mit
Kreuzschlitz

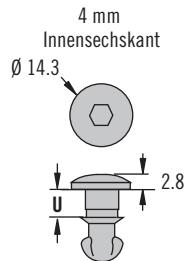

Linsenkopf mit

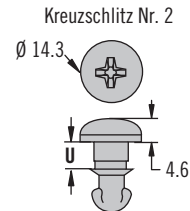

Sicherheitsschlüssel Kopf

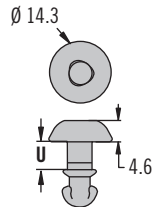

NATÜRLICHE GRÖSSE

H Kopfformen - handbetätigt

Flügelkopf

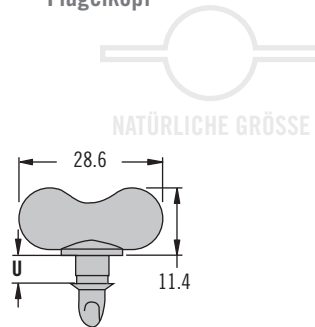

NATÜRLICHE GRÖSSE

Bügelgriff RA

Für horizontale
Gegenstücke

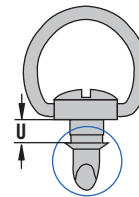

Bügelgriff RB

Für vertikale
Gegenstücke

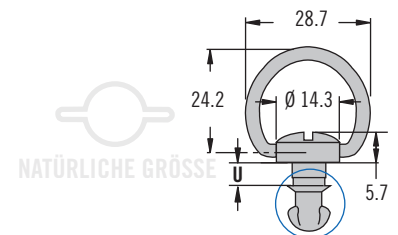

NATÜRLICHE GRÖSSE

Hinweise zur Installation

Bügelkappe:

Ein Sicherungsring muss unter dem Kopf liegen, damit die Kappe bündig aufliegen kann.

Produktnummer-Sicherungsring:
85-34-301-12 (siehe Seite 449)

Bügelkappe (optional)

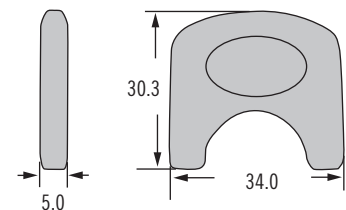
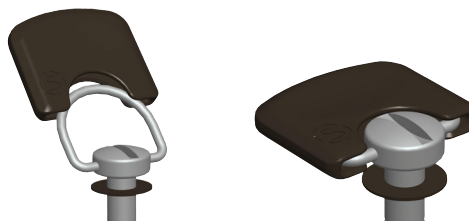

Bügelkappe Produktnummer

85-5-B-000

Verschlusszapfen-Montage

Bohrung für Zapfen

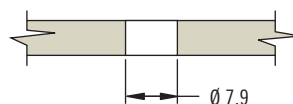

85 **DZUS**[®] Lion Vierteldreh-Schnellverschlüsse

Verschlusszapfenauswahl



H Kopfformen

- 11 Linsenkopf m. Schlitz
- 12 Flügelkopf
- 15 Bügelgriff RA
- 16 Bügelgriff RB
- 78 Innensechskant
- P Linsenkopf mit Kreuzschlitz
- T Sicherheitsschlüssel Kopf (nicht erhältlich in Edelstahl)

K Verschlusszapfenlänge

Nummer für K aus der Tabelle (unten) übernehmen

85 - **H** - **K** - **M**

M Werkstoff

- 16 Stahl, verzinkt
- 20 Edelstahl (nicht für Sicherheitsschlüssel Ausführung)

Bestimmen der Verschlusszapfenlänge

A		B		C		K	U
GMS Bereiche für: 85-35-308-55		GMS Bereiche für: 85-35-311-55		GMS Bereiche für: Alle anderen Gegenstücke			
Min.	Max.	Min.	Max.	Min.	Max.		
~	~	~	~	2.3	2.8	100	5.2
~	~	~	~	2.8	3.3	120	5.7
~	~	~	~	3.3	3.8	140	6.2
~	~	~	~	3.8	4.3	160	6.7
~	~	~	~	4.3	4.8	180	7.2
~	~	~	~	4.8	5.3	200	7.7
~	~	~	~	5.3	5.8	220	8.3
~	~	1.3	1.8	5.8	6.3	240	8.8
0.4	0.9	1.8	2.3	6.4	6.9	260	9.3
0.9	1.4	2.3	2.8	6.9	7.4	280	9.8
1.4	1.9	2.8	3.3	7.4	7.9	300	10.3
1.9	2.4	3.3	3.8	7.9	8.4	320	10.8
2.4	2.9	3.8	4.3	8.4	8.9	340	11.3
2.9	3.4	4.3	4.8	8.9	9.4	360	11.8
3.4	3.9	4.8	5.3	9.4	9.9	380	12.3
3.9	4.4	5.3	5.8	9.9	10.4	400	12.8
4.4	4.9	5.8	6.3	10.4	10.9	420	13.3
5	5.5	6.4	6.9	10.9	11.4	440	13.8
5.5	6	6.9	7.4	11.4	11.9	460	14.4
6	6.5	7.4	7.9	11.9	12.4	480	14.9
6.5	7	7.9	8.4	12.5	12.9	500	15.4
7	7.5	8.4	8.9	13	13.5	520	15.9
7.5	8	8.9	9.4	13.5	14	540	16.4
8	8.5	9.4	9.9	14	14.5	560	16.9
8.5	9	9.9	10.4	14.5	15	580	17.4

Bestimmen der Produktnummer

Die Wahl des richtigen Verschlusses:

1. Das Gegenstück

Das Gegenstück auf den Seiten 446-448 wählen.

2. Sicherungsring und Zubehör

auf Seite 449 wählen und alle Korrekturwerte notieren

3. Bestimmen der Verschlusszapfenlänge

Die Gesamtmaterialstärke GMS ist nach der Formel zu berechnen, die für jedes Gegenstück vorgegeben ist. In der "Verschlusszapfenlängen" Tabelle ist dann in den Spalten A bis D der zugehörige GMS-Bereich zu suchen, für den in der Spalte **K** der Referenzwert der Zapfenlänge steht.

4. Produktnummer des Verschlusszapfens

durch Wahl der Kopfform **H** der Zapfenlänge **K** und des Werkstoffes **M** zu vervollständigen

Beispiel:

Für das Blattfeder-Gegenstück "Zum Nieten-mit Grundplatte" (85-35-295-15) ist Spalte C zu wählen. Für den GMS-Bereich = 5,2 mm ist K = 200 vorgegeben. Für einen Zapfen mit Linsen-Schlitzkopf aus Stahl lautet die vollständige Produktnummer: 85-11-200-16.

Eine vollständige Beispielrechnung ist auf Seite 435 zu finden.

Hinweis

Ausführungen aus Edelstahl können höhere Mindestbestellmengen bedingen. Informationen auf Anfrage.

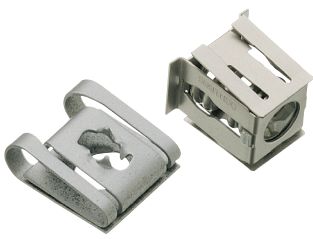

85 DZUS® Lion Vierteldreh-Schnellverschlüsse Gegenstücke

Werkstoff und Oberfläche

Stahl, anorganische
Zinkbeschichtung oder Edelstahl

82

85

D8

D9

D1

D4

D5

D7

NY

Produktnummer

Siehe Tabelle

Hinweis

Zum Ermitteln der
Verschlusszapfenlänge in der
Tabelle auf Seite 445 ist die hier
unter "Verschlusszapfen-Auswahl"
genannte Spalte zu verwenden.

"Clip-On" Aufsteckgegenstück

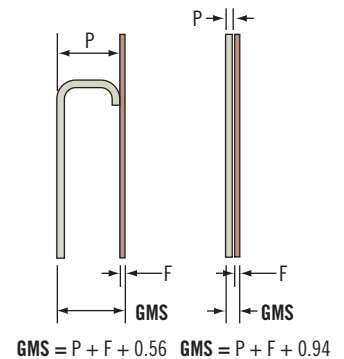
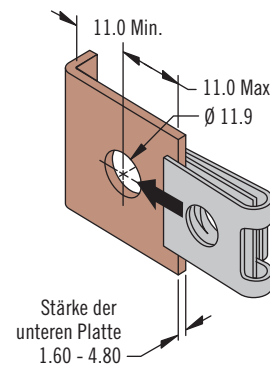
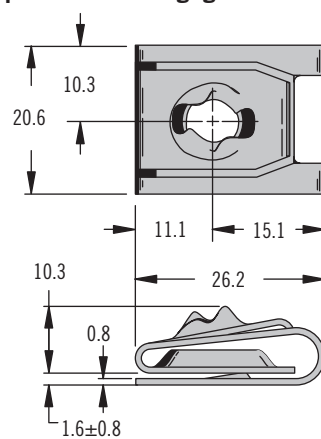

Mit Hand aufsetzen



Mit Schraubendreher aufsetzen



Werkstoff	Produktnummer	Verschlusszapfen-Auswahl, Spalte
Stahl	85-47-101-15	C
Edelstahl	85-47-101-20	

Werkstoff und Oberfläche

Stahl, verzinkt und Edelstahl

Montagewerkzeug

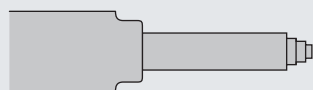

Produktnummer: 29-8125-309

"Snap-In" Einrastgegenstück

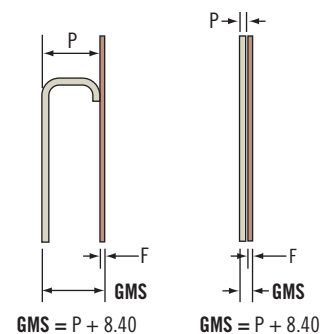
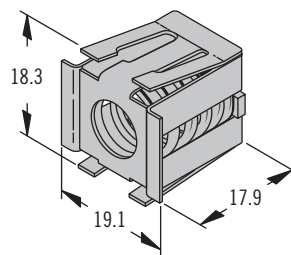

Produktnummer

Siehe Tabelle

Hinweis

Zum Ermitteln der
Verschlusszapfenlänge in der
Tabelle auf Seite 445 ist die hier
unter "Verschlusszapfen-Auswahl"
genannte Spalte zu verwenden.

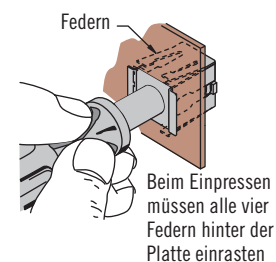
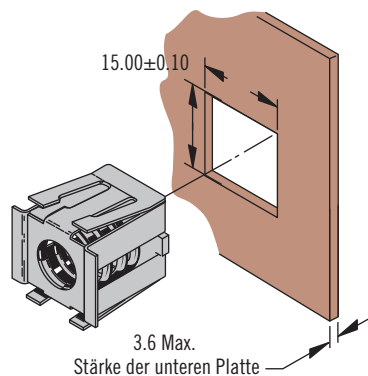

Produktnummer	Verschlusszapfen-Auswahl, Spalte
85-35-309-56	C

85 *DZUS*® Lion Vierteldreh-Schnellverschlüsse Gegenstücke



447

Einpressgegenstück

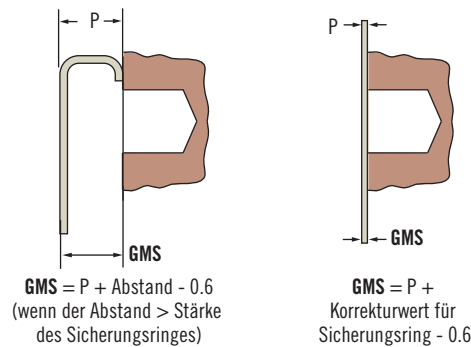
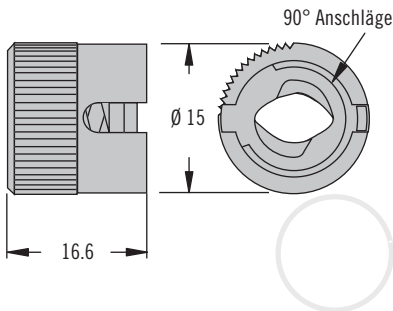

In massiven Werkstoffen

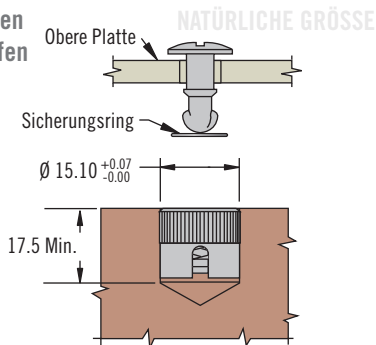

In Hohlräumen

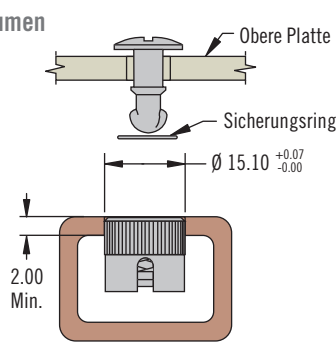

Produktnummer	Verschlusszapfen-Auswahl, Spalte
85-35-308-55	A

Werkstoff und Oberfläche

Stahl, verzinkt und Edelstahl

Hinweise zur Installation

Gegenstück bündig zur unteren Platte einpressen

Hinweis

Für den Einsatz in kohlenstoffarmen Stählen, Aluminium oder enthärteten rostbeständigen Stählen mit einer Rockwellhärte von RB 85 oder weicher.

Produktnummer

Siehe Tabelle

Hinweis

Zum Ermitteln der Verschlusszapfenlänge in der Tabelle auf Seite 445 ist die hier unter "Verschlusszapfen-Auswahl" genannte Spalte zu verwenden.

Geschlossene Einpressgegenstücke

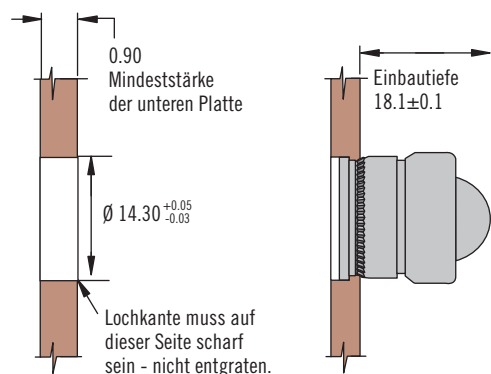
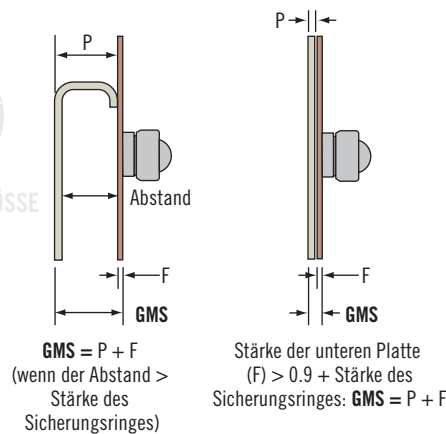
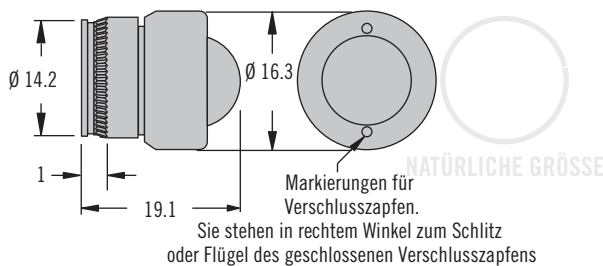

Werkstoff und Oberfläche

Stahl, verzinkt und Edelstahl

Hinweise zur Installation

Für den Einsatz in kohlenstoffarmen Stählen, Aluminium oder enthärteten rostbeständigen Stählen mit einer Rockwellhärte von RB 85 oder weicher

Siehe Installations-Richtlinien auf Seite 627

Montagewerkzeug

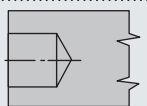

Produktnummer: 90-2825-11

Produktnummer

Siehe Tabelle

Hinweis

Zum Ermitteln der Verschlusszapfenlänge in der Tabelle auf Seite 445 ist die hier unter "Verschlusszapfen-Auswahl" genannte Spalte zu verwenden.

Produktnummer	Verschlusszapfen-Auswahl, Spalte
85-35-311-55	B



85 DZUS® Lion Vierteldreh-Schnellverschlüsse Gegenstücke

Werkstoff und Oberfläche

Stahl, anorganische Zinkbeschichtung oder Edelstahl

82

Hinweise zur Installation

Montage mit Nieten Ø 3 - die Blattfeder muss nach dem Nieten frei beweglich sein.

D8

Produktnummer

Siehe Tabelle

D9

Hinweis

Zum Ermitteln der Verschlusszapfenlänge in der Tabelle auf Seite 445 ist die hier unter "Verschlusszapfen-Auswahl" genannte Spalte zu verwenden.

D1

D4

D5

D7

NY

Werkstoff und Oberfläche

Stahl, anorganische Zinkbeschichtung

Hinweise zur Installation

Die Blattfeder muss nach dem Schweißen frei beweglich sein.

Produktnummer

Siehe Tabelle

Hinweis

Zum Ermitteln der Verschlusszapfenlänge in der Tabelle auf Seite 445 ist die hier unter "Verschlusszapfen-Auswahl" genannte Spalte zu verwenden.

Werkstoff und Oberfläche

Stahl, anorganische Zinkbeschichtung

Produktnummer

Siehe Tabelle

Hinweis

Zum Ermitteln der Verschlusszapfenlänge in der Tabelle auf Seite 445 ist die hier unter "Verschlusszapfen-Auswahl" genannte Spalte zu verwenden.

Zum Nieten - mit Grundplatte

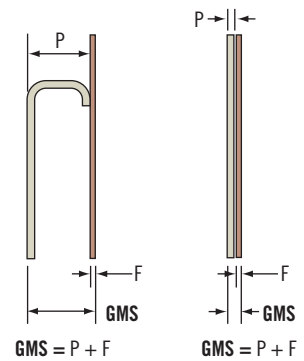
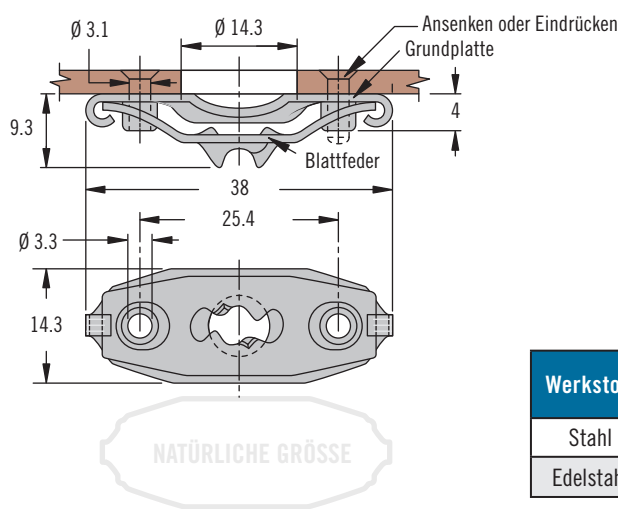

Werkstoff	Produktnummer	Verschlusszapfen-Auswahl, Spalte
Stahl	85-35-295-15	C
Edelstahl	85-35-295-20	

Zum Schweißen

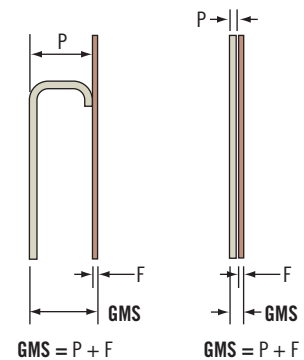
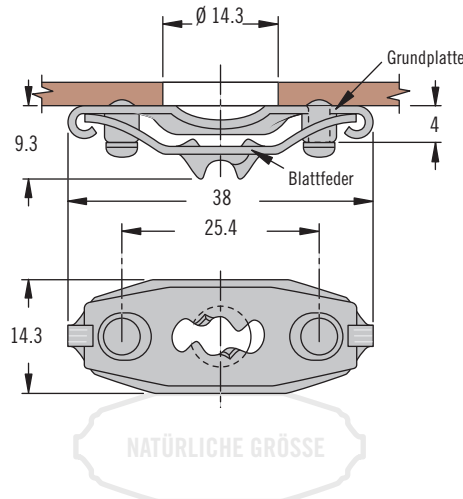

Produktnummer	Verschlusszapfen-Auswahl, Spalte
85-35-296-15	C

Seitliche Montage

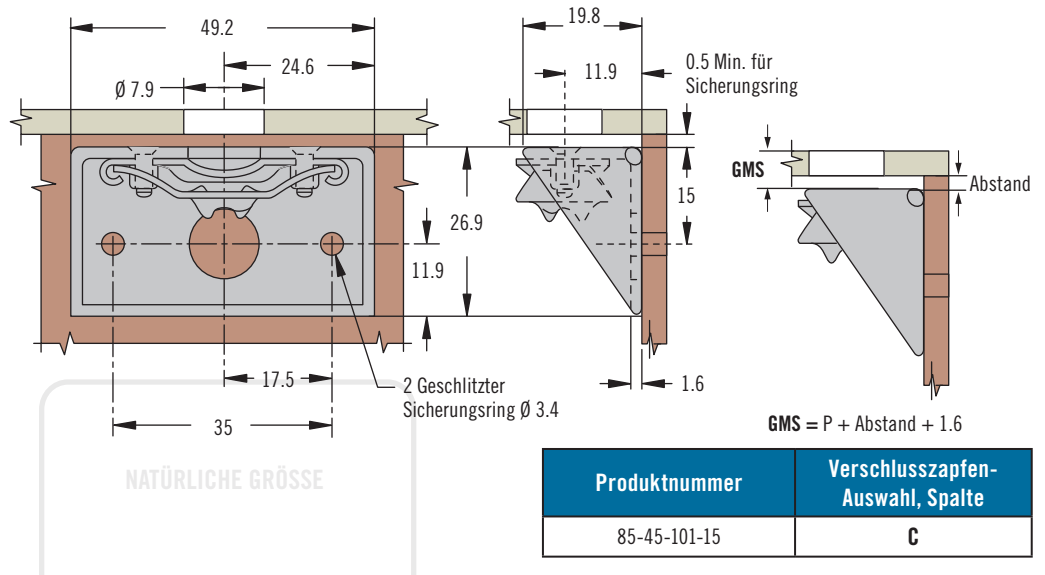

Produktnummer	Verschlusszapfen-Auswahl, Spalte
85-45-101-15	C

85 DZUS® Lion Vierteldreh-Schnellverschlüsse

Sicherungsringe · Zubehör

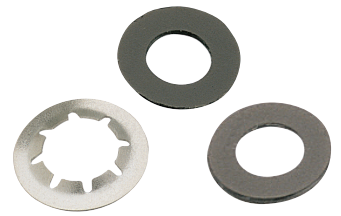

449

Sicherungsringe

“Push-On” - Edelstahl

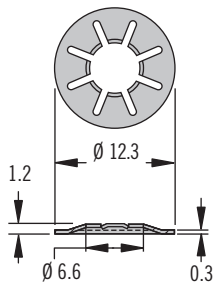

“Push-On” - Kunststoff

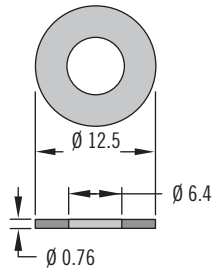

“Push-On” - Neopren

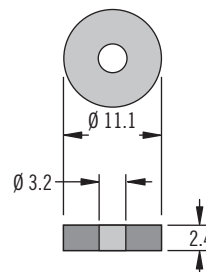

Dichtungsscheibe

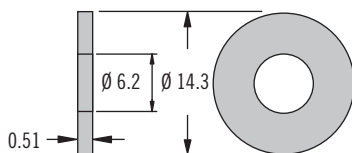

Druckfeder

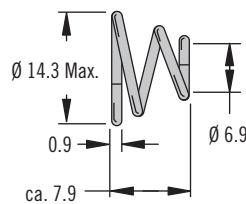

Kopfscheibe

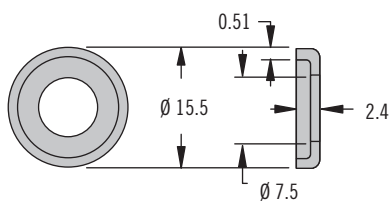

Flache Scheibe

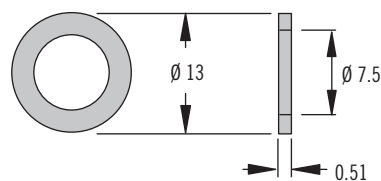

Werkstoff und Oberfläche

Siehe Tabelle

Hinweise zur Installation

Für “Push-On” Sicherungsring



Produktnummer: 85-0-22543-11

82

85

D8

D9

D1

D4

D5

D7

NY



Produktnummer

Siehe Tabelle

Korrekturwert:

Wird dieses Zubehör eingesetzt, so erhöht sich der Wert der Gesamtmaterialstärke (GMS).

Bei der Berechnung der GMS ist der in der Tabelle genannte Korrekturwert zur Stärke der oberen Platte zu addieren, s. auch Beispiel auf Seite 435.

Typ	Produktnummer	Werkstoff	Korrekturwert
“Push-On” - Edelstahl	85-34-201-20	Edelstahl	Addiere 0.33
“Push-On” - Kunststoff	85-34-301-12	Nylon, schwarz	Addiere 0.76
“Push-On” - Neopren	85-33-101-27	Neopren, schwarz	Addiere 1.22
Dichtungsscheibe	85-43-201-38	Neopren Nitril Kautschuk, schwarz	Addiere 0.51
Druckfeder	14-18-150-24	Edelstahl	Addiere 1.00
Kopfscheibe	85-46-101-39	Nylon, weiß	Addiere 0.51
	85-46-101-41	Nylon, schwarz	
Flache Scheibe	85-46-103-39	Nylon, weiß	Addiere 0.51