

# A1 Spannverschlüsse

Hochbelastbar · Einstellbar

- Robuster Spannhaken
- Spannhaken einstellbar auf verschiedene Haltebereiche

## Werkstoff und Oberfläche

Stahl, verzinkt oder Edelstahl  
Griff: Vinyl, gelb

## Festigkeitsrichtwerte

Last wirkt auf Hakenende:

Ausführung Klein:

Max. statische Last: 1200 N

Ausführung Mittel:

Max. statische Last: 1780 N

Last wirkt auf Hakeninnenradius:

Ausführung Klein:

Max. statische Last: 1350 N

Ausführung Mittel:

Max. statische Last: 3110 N

## Hinweise zur Installation

Ausführung Klein:

Verschluss mit 4 Schrauben M5 oder Nieten installieren

Ausführung Mittel:

Verschluss mit 4 Schrauben M6 oder Nieten installieren

## Bestimmen der Produktnummer

### Ausführung Klein

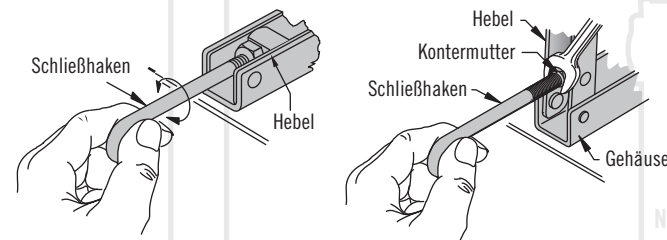
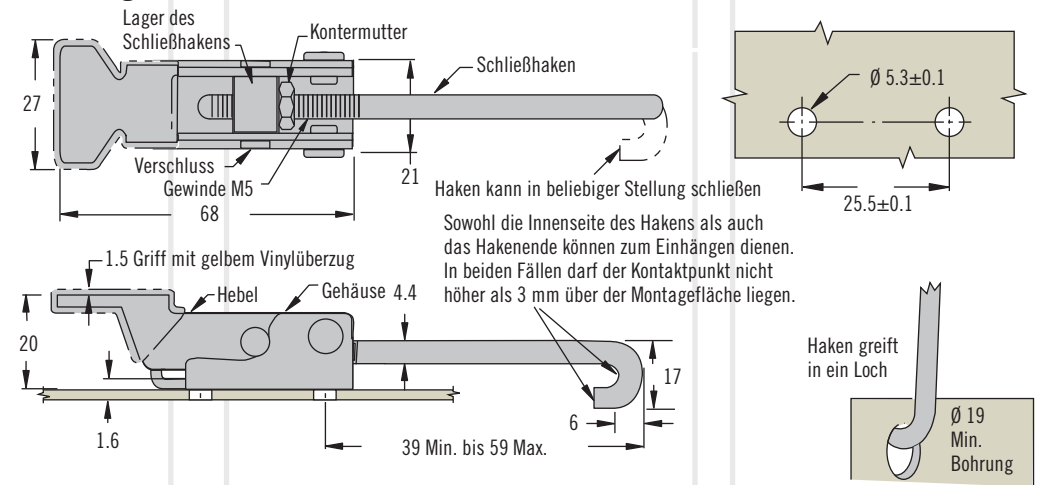

### Ausführung Mittel

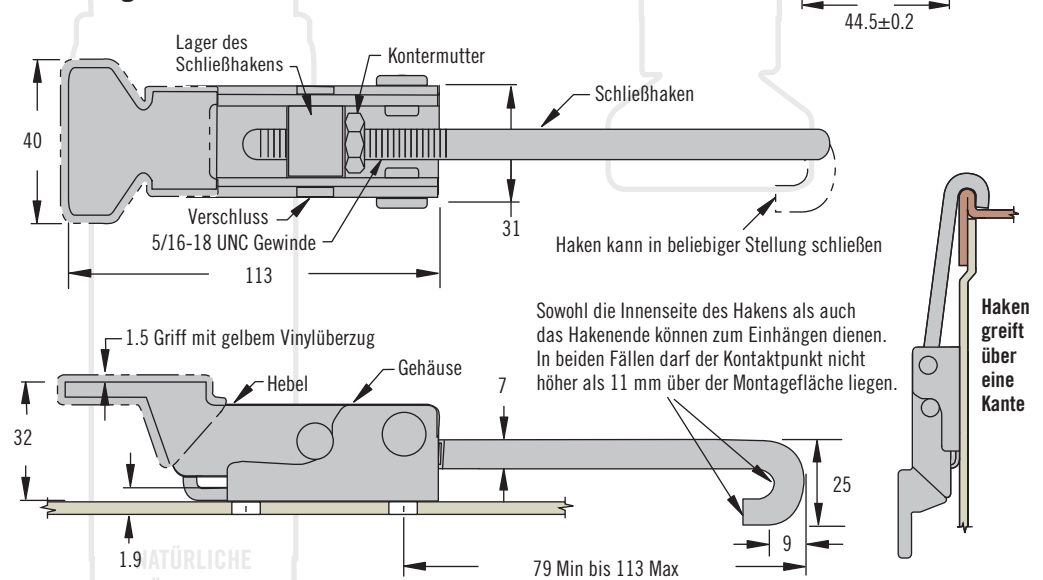

NATÜRLICHE GRÖSSE (Groß)

**B** Ausführung – Größe

- 5 Klein
- 7 Mittel

**M** Oberfläche

- 10 Stahl, verzinkt ohne gelben Griff
- 20 Stahl, verzinkt mit gelbem Griff
- 40 Edelstahl ohne gelben Griff
- 50 Edelstahl mit gelbem Griff

A1 - 11 - **B** 02 - **M**

# A1 Spannverschlüsse

## Spannhakenverschlüsse · Einstellbar

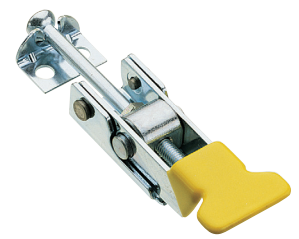

### Klein

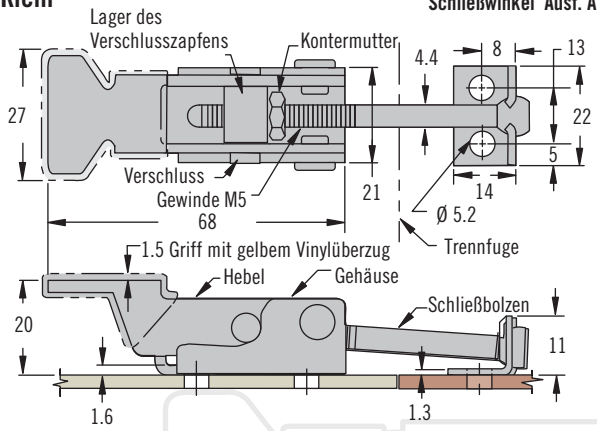

### Schließwinkel Ausf. B

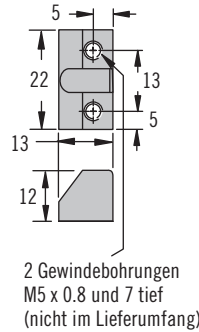

### Montagevorbereitung (Klein)

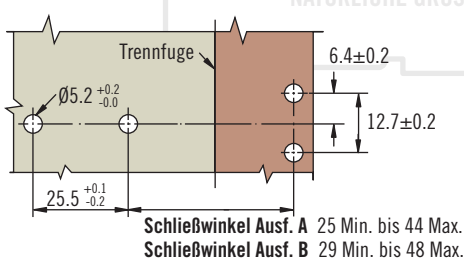

### Montagevorbereitung (Mittel)

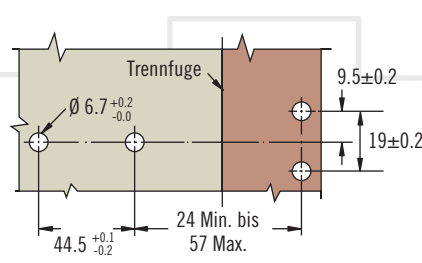

### Ausführung Mittel

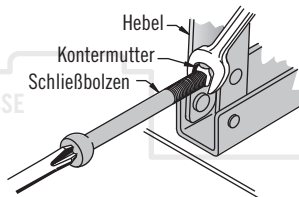
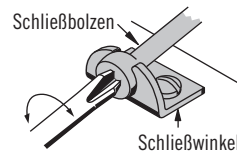
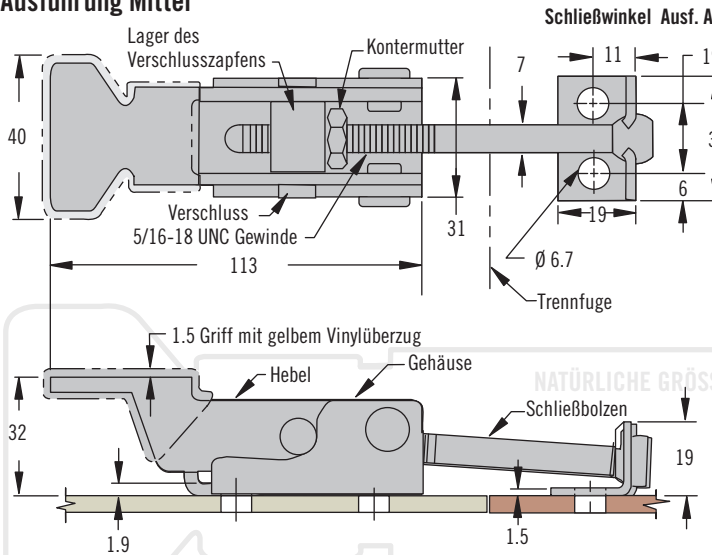

### • Einstellbarer Schließhaken

#### Werkstoff und Oberfläche

Stahl, verzinkt oder Edelstahl  
Griff : Vinyl, gelb

#### Festigkeitsrichtwerte

Schließwinkel Ausf. A (Klein):  
Max. statische Last: 180 N

Schließwinkel Ausf. B (Klein):  
Max. statische Last: 1550 N

Schließwinkel Ausf. A (Mittel)  
Max. statische Last: 890 N

#### Hinweise zur Installation

Ausführung Klein:  
Verschluss mit 4 Halbrundschrauben M5 oder Nieten Ø 5 installieren

Ausführung Mittel:  
Verschluss mit 4 Halbrundschrauben M6 oder Nieten Ø 6 installieren

#### Bestimmen der Produktnummer

Verschluss und Schließwinkel, kpl.

**A1 - 10 - B 0 K - M**

#### **B** Ausführung – Größe

- 5 Klein
- 7 Mittel

#### **K** Schließwinkel

- 1 Typ A
- 3 Typ B (Klein) nur bei Ausf. Stahl, verzinkt

#### **M** Oberfläche

- 10 Stahl, verzinkt ohne gelben Griff
- 20 Stahl, verzinkt mit gelbem Griff
- 40 Edelstahl ohne gelben Griff
- 50 Edelstahl mit gelbem Griff



# A1 Spannverschlüsse

Hochbelastbare Spannhakenverschlüsse · Einstellbar

- Robuste Konstruktion
- Einstellbarer Schließhaken

## Werkstoff und Oberfläche

Stahl, verzinkt oder schwarz pulverbeschichtet

## Festigkeitsrichtwerte

Last wirkt auf Hakenende:

Max. statische Last: 2225 N

Last wirkt auf Hakeninnenradius:

Max. statische Last: 4450 N

## Hinweise zur Installation

Verschluss mit 2 Schrauben M8 installieren (nicht im Lieferumfang)

Sowohl die Innenseite des Hakens als auch das Hakenende können zum Einhängen dienen. In beiden Fällen darf der Kontaktpunkt nicht höher als 25 mm über der Montagefläche liegen.

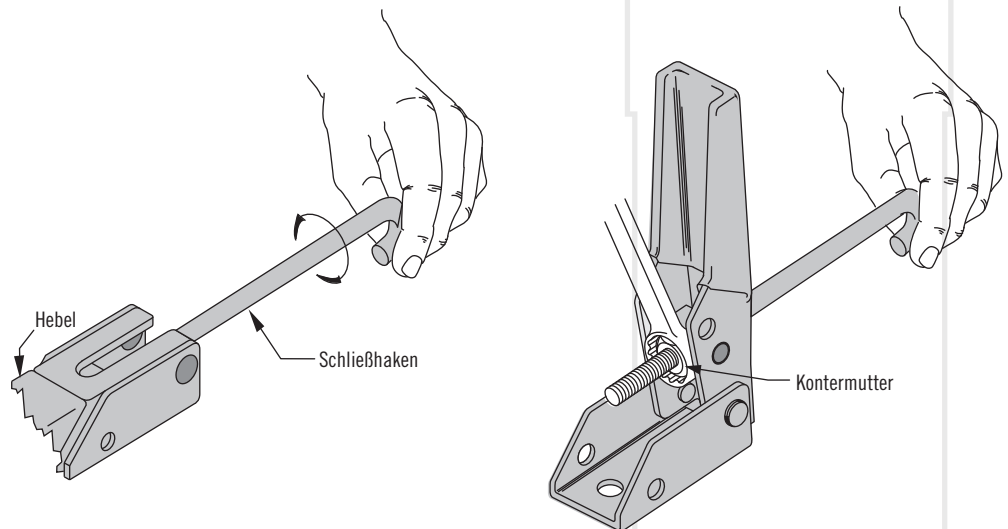
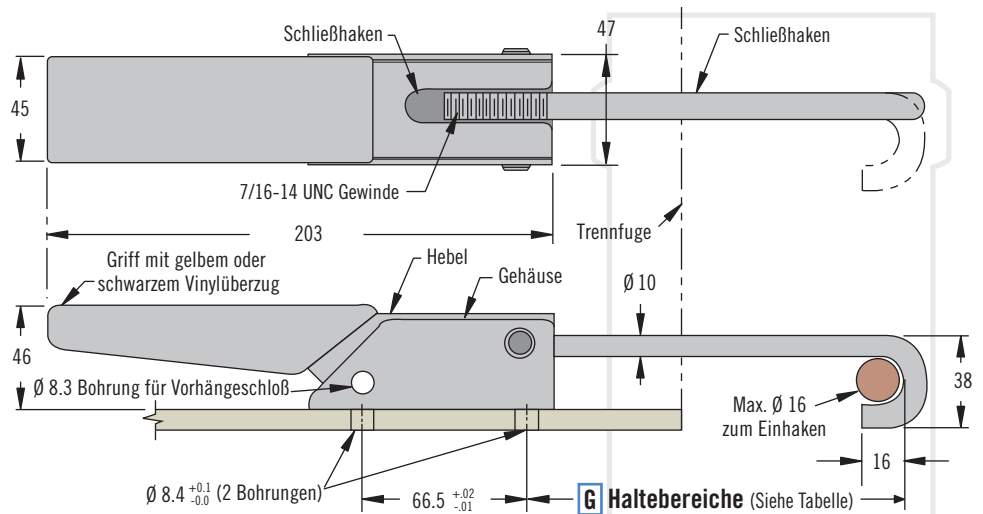

NATÜRLICHE GRÖSSE

## Produktnummer

Siehe Tabelle

Haltebereich		Produktnummer	
Min.	Max.	Glanzchromatiert mit gelbem Vinylgriff	Schwarz pulvergeschichtet mit schwarzem Vinylgriff
89	114	A1-11-902-20	A1-11-902-31