



# AC-20 Mehrpunkt-Betätigungselement

Griffplatte zum Ziehen

- Einpunkt- oder Mehrpunkt-Betätigung
- Kompatibel mit einer großen Auswahl von „Rotary“-Verschlüssen
- Umgebungsfest abgedichtet

## Werkstoff und Oberfläche

Gehäuse: Glasfaserverstärktes Nylon, schwarz

Griffplatte: Zinkguss, schwarz pulverbeschichtet oder verchromt

## Hinweise zur Installation

Montagemutter: Anziehen mit max. Drehmoment von 3 N·m

## Hinweis:

Für die Auswahl des Schließzylinders und einen vollständigen Überblick über das *SOUTHCO*® Codierungssystem siehe Seite 190

Kann mit 1 oder 2 Bowdenzügen konfiguriert werden, siehe Seite 323. Bowdenzug-Typ 7 empfohlen

## Produktnummer

Siehe Tabelle

NATÜRLICHE GRÖSSE

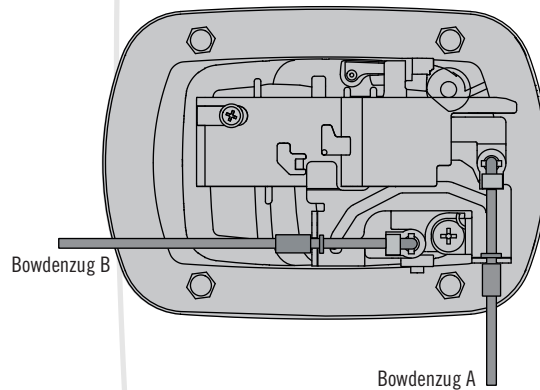
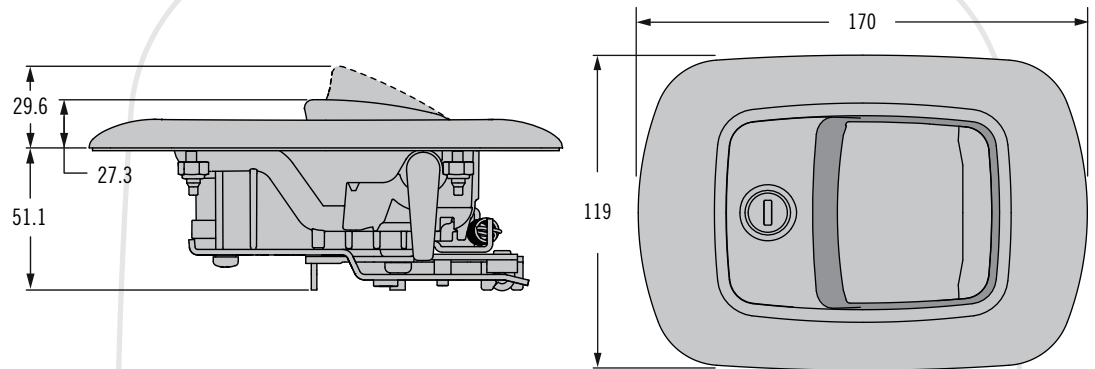

## Plattenausschnitt

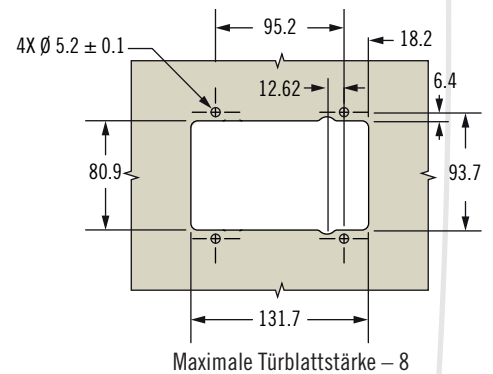

Maximale Türblattstärke – 8

**PP** Beschichtung der Griffplatte  
**30** Poliert verchromt  
**50** Schwarz pulverbeschichtet

**AC - 20 - 3** **L** **1** - **PP** - **KC**

## **L** Schließoptionen

- 0** Nicht schließend
- 1** Wendschlüssel (Ohne Schlüssel - R001)
- 2** Wendschlüssel (2 Schlüssel im Lieferumfang - R001)
- 3** Wendschlüssel (2 Schlüssel im Lieferumfang - unterschiedlich codiert)
- 4** Standardschlüssel (Ohne Schlüssel - CH751)
- 5** Standardschlüssel (2 Schlüssel im Lieferumfang - CH751)
- 6** Standardschlüssel (2 Schlüssel im Lieferumfang - unterschiedlich codiert)
- 9** Keine Steckvorrichtung installiert (Siehe Hinweise für weitere Informationen)

## **KC** Schlüsselcodierung

(Weglassen für Schließoptionen 1, 2, 4, 5 und 9)  
 \***KD10** Unterschiedlich codiert  
 (Nur verwendet, wenn **L** = 3 oder 6)  
 \***MK10** Masterschlüssel unterschiedlich codiert  
 (Nur verwendet, wenn **L** = 6)

\*Lieferung jeweils 10 Stück mit 10 verschiedenen Schlüsselcodes.

# R3-22 Mehrpunkt-Betätigungselement

## Griffplatte zum Ziehen

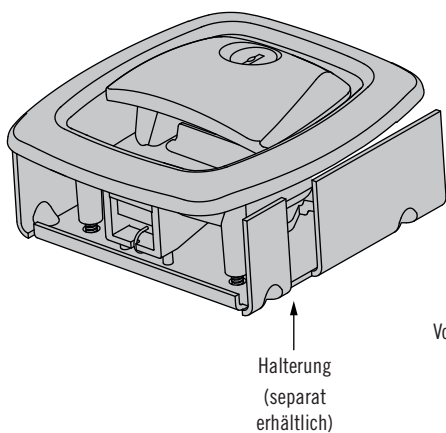
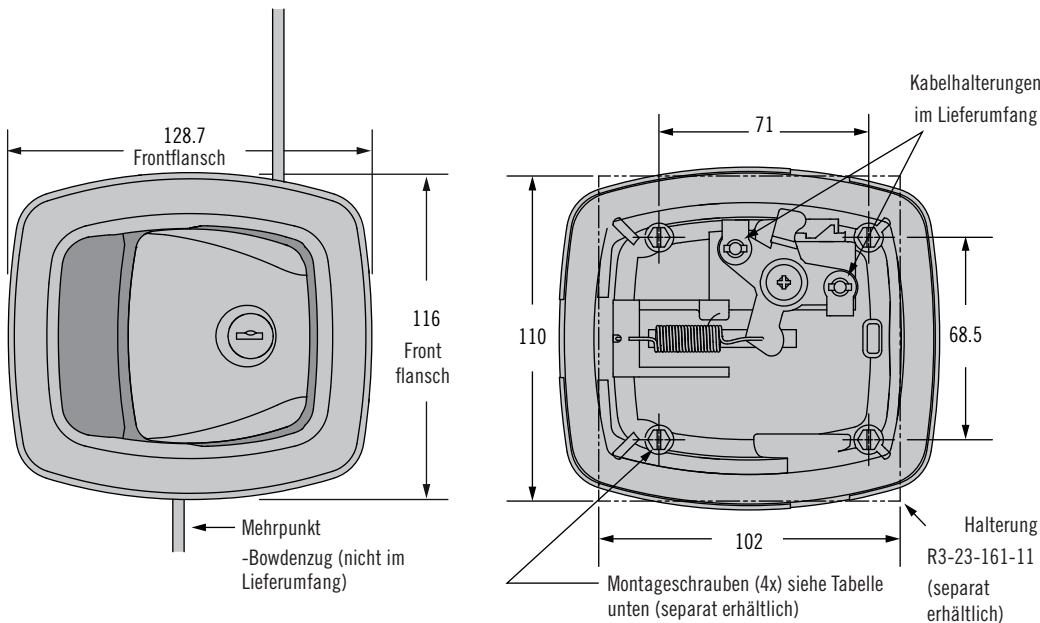

### Plattenausschnitt

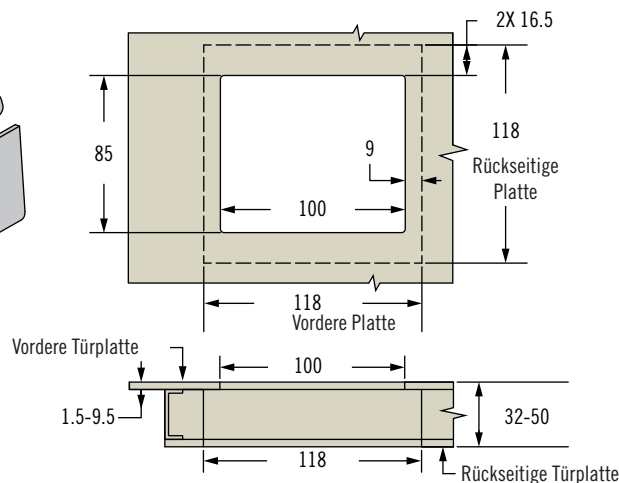

**R3 - 22 - 3 L 0 - F 0**

#### L Schließoptionen

- 0 Kein Schloss
- 1 Wendeschlüssel (Ohne Schlüssel - R001)
- 2 Wendeschlüssel (2 Schlüssel im Lieferumfang - R001)
- 4 Standardschlüssel (Ohne Schlüssel - CH751)
- 5 Standardschlüssel (2 Schlüssel im Lieferumfang - CH751)
- 9 Keine Steckvorrichtung installiert (Siehe Hinweise für weitere Informationen)

#### F Oberfläche

- 1 Verchromt
- 5 Schwarz pulverbeschichtet
- 7 Weiß pulverbeschichtet

- Einpunkt- oder Mehrpunkt-Betätigung
- Kompatibel mit einer großen Auswahl von „Rotary“-Verschlüssen
- Umgebungsfest abgedichtet

### Werkstoff und Oberfläche

Verschlusseinheit: Zinkguss, schwarz oder weiß pulverbeschichtet oder verchromt.  
 Halterung: Stahl, verzinkt

### Hinweise zur Installation

Montageschrauben: Anziehen mit max. Drehmoment von 2.8 N·m

### Hinweis

Für die Auswahl des Schließzylinders und einen vollständigen Überblick über das *SOUTHCO*® Codierungssystem siehe Seite 190

Kann mit 1 oder 2 Bowdenzügen konfiguriert werden. Bowdenzug-Typ 7 empfohlen. Montagewinkel für Bowdenzug separat erhältlich. (Siehe Seite 323).

### Produktnummer

Verschluss, Halterung und Montageschrauben separat bestellen

Für Verschluss siehe Tabelle

Für Halterung Produktnummer R3-23-161-11 bestellen

Siehe Tabelle für Montageschrauben

### Schrauben für Halterung Produktnummer R3-23-161-11

Vordere Türblattstärke	Nr. 8 Schneidschrauben (4 pro Verschluss bestellen)
1,5 - 4,8	R3-23-250-01
4,8 - 9,5	R3-23-250-02



# AC-10 Betätigungselement

## Großer Griff · Bündige Montage

- Montage von der Rückseite
- Bündige Montage
- Einpunkt-, Mehrpunkt- oder direkte Betätigung
- Mehrere Schlüsselcodes
- Optional ohne Schloss
- Optional elektronische Verriegelung/Entriegelung

### Werkstoff und Oberfläche

Gehäuse, Griff und Rotationsverbindung: glasfaserverstärktes Nylon, schwarz

Gewindebolzen und Kabelhalterung: Stahl, Zink, Nickel

Gehäuse- und Griffdichtungen: Selbstklebender Schaumstoff, schwarz

### Hinweise zur Installation

Montagemutter (M6 x 1) nicht im Lieferumfang. Drehmoment zum Befestigen der Montagemuttern max. 7 N·m

### Hinweise

Sehen Sie bitte den 'Kabel-Teilenummerngenerator' auf Southco.com

### Betriebsinformationen für elektronische Betätigung

Spannung: 12 V ±1.2 V

Strom: 2.5 A - 3 A

Pulsdauer: 225 ms ±25 ms

### Bestimmen der Produktnummer

#### Hinweise:

Empfohlene Einrasthalterung für die Rotationsplatte bei Verwendung mit Schließstangen/Bowdenzügen: Southco Produktnummer R4-0-43922. Siehe Produktzeichnung J-R4-0-43922 für weitere Details und Optionen.

Für die Auswahl des Schließzylinders, detaillierte Informationen zur Codierung und einen vollständigen Überblick über das SOUTHCO® Codierungssystem siehe den Abschnitt PK Schließzylindersystem.

Für individuelle Schlüsselcodierungen wenden Sie sich bitte an unseren Kundendienst.

[www.southco.com/AC](http://www.southco.com/AC)

NATÜRLICHE GRÖSSE

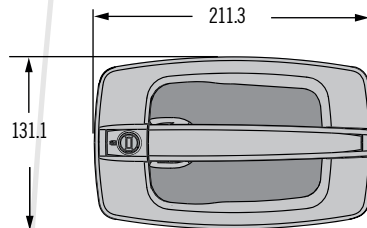
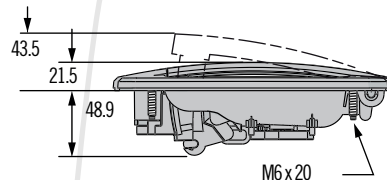

### Plattenausschnitt

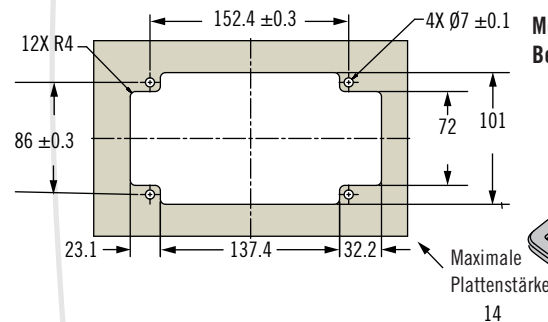

### Direkter Zug

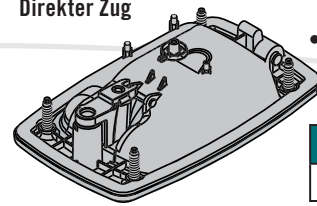

- Verwendung mit Zughebelgriff empfohlen

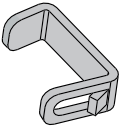

### Produktnummer

Zughebelgriff	R4-0-51292
---------------	------------

### Mehrpunkt ohne Kabelhalterung

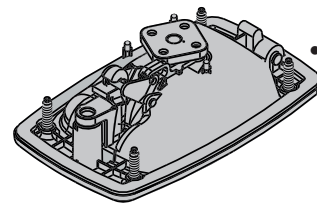

- Verwendung mit Schließstangen empfohlen

### Mehrpunkt mit Kabelhalterung

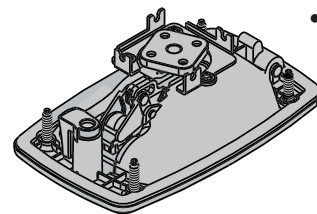

- Verwendung mit Bowdenzug empfohlen: siehe Produktzeichnung AC Cable J-AC-C für die Auswahl des Bowdenzugs.

### Mehrpunkt mit Kabelhalterung und elektronischem Betätigungselement mit Verriegelung/Entriegelung

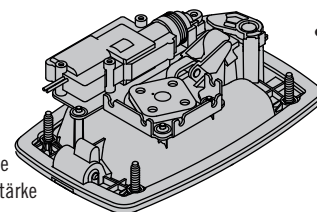

- Verwendung mit Bowdenzug empfohlen: siehe Produktzeichnung AC Cable J-AC-C für die Auswahl des Bowdenzugs.

- S** Betätigungsform
- 1 Einpunkt, direkter Zug
  - 2 Mehrpunkt, ohne Kabelhalterung
  - 3 Mehrpunkt mit Kabelhalterung
- EM-3** Mehrpunkt mit Kabelhalterung und elektronischer Verriegelung/Entriegelung (Verwenden Sie nicht die Schließoptionen 0)

- L** Schließoptionen
- 0 Kein Schloss (Verwenden Sie nicht den Betätigungsform EM-3)
  - 1 Wendschlüssel (Ohne Schlüssel - R001)
  - 2 Wendschlüssel (2 Schlüssel im Lieferumfang - R001)
  - 3 Wendschlüssel (2 Schlüssel im Lieferumfang - unterschiedlich codiert)
  - 4 Standardschlüssel (Ohne Schlüssel - CH751)
  - 5 Standardschlüssel (2 Schlüssel im Lieferumfang - CH751)
  - 6 Standardschlüssel (2 Schlüssel im Lieferumfang - unterschiedlich codiert)
  - 7 Standardschlüssel (2 Schlüssel im Lieferumfang - unterschiedlich codiert - 14603)
  - 9 Keine Steckvorrichtung installiert (Siehe Hinweise für weitere Informationen)

AC - 10 - **S** **L** 1 - 11 - **KC**

### KC Schlüsselcodes

(Für Schließoptionen 0, 1, 2, 4, 5 und 9 weglassen)

\***KD10** Verschieden codiert

(Nur verwenden wenn **L**=3 oder 6)

\***MK10** Masterschlüssel anders codiert

(Nur verwenden wenn **L**=6)

\*Lieferung jeweils 10 Stück mit 10 verschiedenen Schlüsselcodes.

Eliminieren Sie 10 für die AC-10-EM-Version (Nur für KD und MK)

Alle Maße in Millimeter, falls nicht anders angegeben

southco®

# AC-11 Betätigungselement

## Großer Griff · Bündige Montage

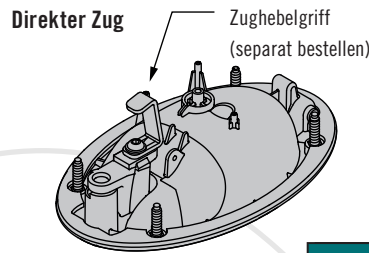
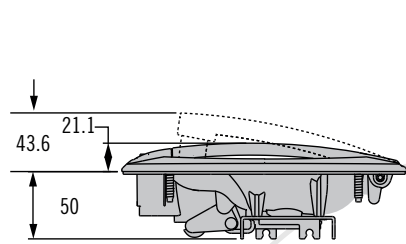

- Verwendung mit Zughebelgriff empfohlen

Produktnummer	
Zughebelgriff	R4-0-51292

Mehrpunkt ohne Kabelhalterung

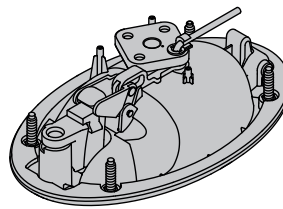

- Verwendung mit Schließstangen empfohlen

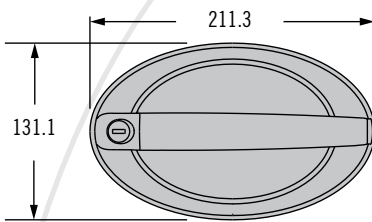

Mehrpunkt mit Kabelhalterung

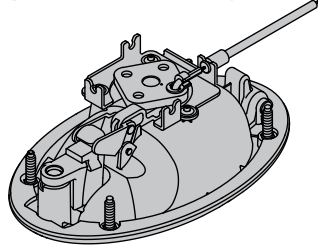

- Verwendung mit Bowdenzug empfohlen: siehe Produktzeichnung AC Cable J-AC-C für die Auswahl des Bowdenzugs.

NATÜRLICHE GRÖSSE

Plattenausschnitt

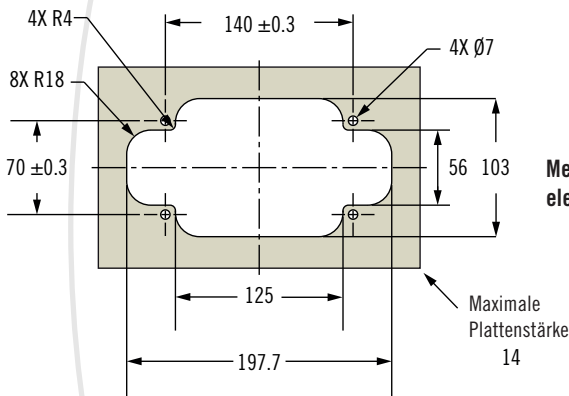

Mehrpunkt mit Kabelhalterung und elektronischer Verriegelungs-/Entriegelungsfunktion

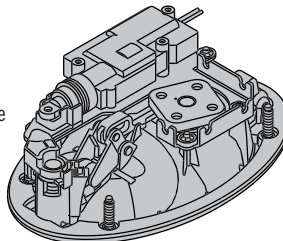

### S Betätigungsform

- 1 Einpunkt, direkter Zug
  - 2 Mehrpunkt, ohne Kabelhalterung
  - 3 Mehrpunkt mit Kabelhalterung
- EM-3 Mehrpunkt mit Kabelhalterung und elektronischer Verriegelung/Entriegelung

### L Schließoptionen

- 0 Kein Schloss
- 1 Wendschlüssel (Ohne Schlüssel - R001)
- 2 Wendschlüssel (2 Schlüssel im Lieferumfang - R001)
- 3 Wendschlüssel (2 Schlüssel im Lieferumfang - unterschiedlich codiert)
- 4 Standardschlüssel (Ohne Schlüssel - CH751)
- 5 Standardschlüssel (2 Schlüssel im Lieferumfang - CH751)
- 6 Standardschlüssel (2 Schlüssel im Lieferumfang - unterschiedlich codiert)
- 7 Standardschlüssel (2 Schlüssel im Lieferumfang - unterschiedlich codiert - 14603)
- 9 Keine Steckvorrichtung installiert (Siehe Hinweise für weitere Informationen)

AC - 11 - S L 1 - 11 - KC

### KC Schlüsselcodes

- (Für Schließoptionen 0, 1, 2, 4, 5 und 9 weglassen)
- \*KD10 Verschieden codiert (Nur verwenden wenn L=3 oder 6)
  - \*MK10 Masterschlüssel anders codiert (Nur verwenden wenn L=6)
  - \*Lieferung jeweils 10 Stück mit 10 verschiedenen Schlüsselcodes.

- Montage von der Rückseite
- Bündige Montage
- Einpunkt-, Mehrpunkt- oder direkte Zugbetätigung
- Optional ohne Schloss
- Mehrere Schlüsselcodierungen
- Elektronische Verriegelungs-/Entriegelungsfunktion

### Werkstoff und Oberfläche

Gehäuse, Griff und Verbindungen: glasfaserverstärktes Nylon, schwarz  
 Gewindebolzen und Kabelhalterung: Stahl, Zink, Nickel  
 Gehäuse- und Griffdichtungen: Selbstklebender Schaumstoff, schwarz

### Hinweise zur Installation

Montagemutter (M6 x 1) nicht im Lieferumfang.  
 Drehmoment zum Befestigen der Montagemutter max. 7 N·m

### Hinweise

Sehen Sie bitte den 'Kabel-Teilenummerngenerator' auf Southco.com

### Betriebsinformation für die elektronische Betätigung

Spannung: 12V ± 1.2V

Strom: 2.5A - 3A

Pulsdauer: 225ms ± 25ms

### Bestimmen der Produktnummer Hinweise:

Empfohlene Einrasthalterung für die Rotationsplatte bei Verwendung mit Schließstangen/Bowdenzügen: Southco Produktnummer R4-0-43922. Siehe Produktzeichnung J-R4-0-43922 für weitere Details und Optionen.

Für die Auswahl des Schließzylinders, detaillierte Informationen zur Codierung und einen vollständigen Überblick über das SOUTHCO® Codierungssystem siehe den Abschnitt PK Schließzylindersystem.

Für individuelle Schlüsselcodierungen wenden Sie sich bitte an unseren Kundendienst.



# AC-15 Betätigungselement

## Großer Griff – Aufliegende Montage

- Montage von der Rückseite
- Aufliegende Montage
- Direkte Betätigung durch Ziehen
- Mehrere Schlüsselcodes
- Optional ohne Schloss

### Werkstoff und Oberfläche

Gehäuse, Griff und Verbindung:  
glasfaserverstärktes Nylon, schwarz

Gewindeinsatz: Messing,  
naturbelassen

Gehäuse- und Griffdichtungen:  
selbstklebender Schaumstoff,  
schwarz

### Hinweise zur Installation

Montagehardware (M6 x 1) nicht  
im Lieferumfang. Empfohlene  
Schraubenlänge = Plattenstärke  
+ 10.0

Einbaudrehmoment der  
Montagemutter max. 7 N·m

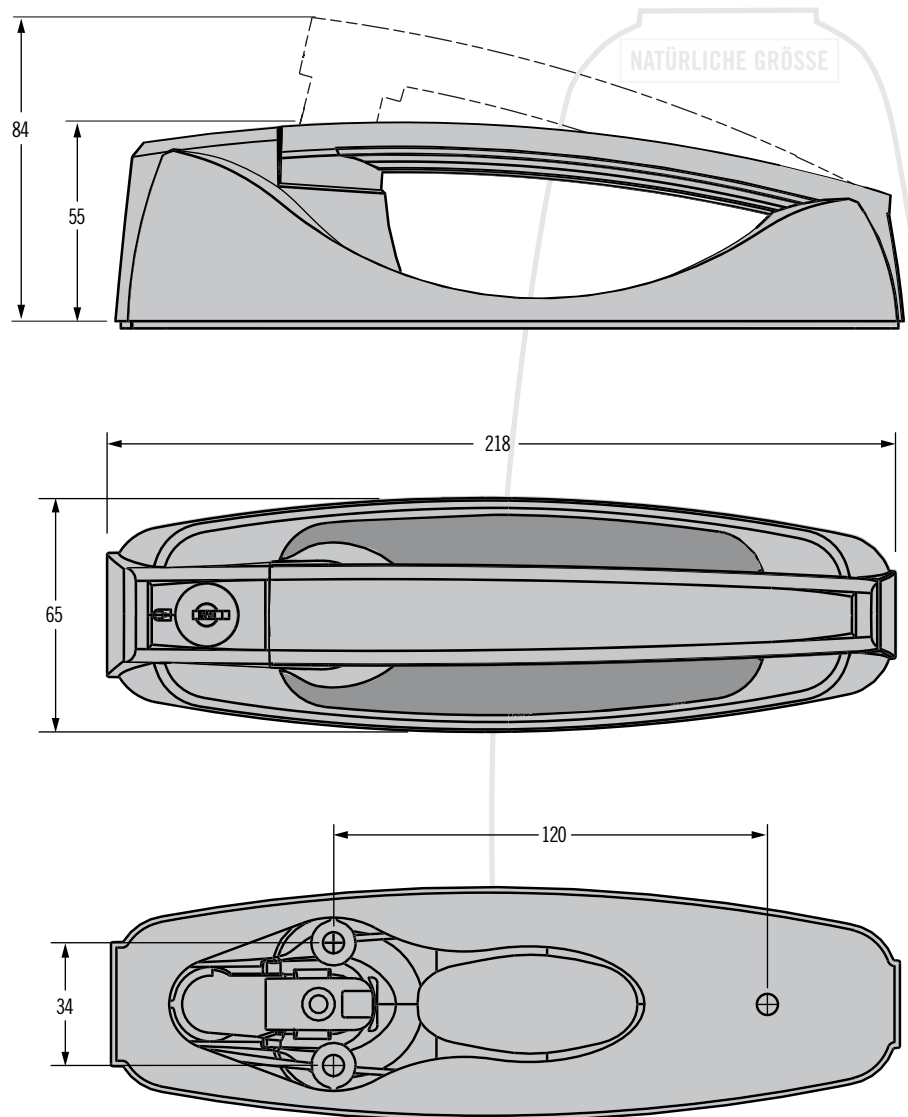

### Bestimmen der Produktnummer

#### Hinweis:

Für die Auswahl des  
Schließzylinders, detaillierte  
Informationen zur Codierung und  
einen vollständigen Überblick über  
das *SOUTHCO*<sup>®</sup>

Codierungssystem  
siehe den Abschnitt PK  
Schließzylindersystem..

Für individuelle  
Schlüsselcodierungen,  
wenden Sie sich bitte an Southco.

AC - 15 - 1 **L** 1 - 11 - **KC**

#### **L** Schließoptionen

- 0 Kein Schloss
- 1 Wendeschlüssel (Ohne Schlüssel - R001)
- 2 Wendeschlüssel (2 Schlüssel im Lieferumfang - R001)
- 3 Wendeschlüssel (verschieden codiert - 2 Schlüssel im Lieferumfang)
- 4 Standardschlüssel (Ohne Schlüssel - CH751)
- 5 Standardschlüssel (2 Schlüssel im Lieferumfang - CH751)
- 6 Standardschlüssel (verschieden codiert - 2 Schlüssel im Lieferumfang)
- 9 Kein Zylinderschloss installiert (Siehe Hinweise für weitere Informationen)

#### **KC** Schlüsselcodes

(Für Sicherungsoptionen 0, 1, 2, 4, 5 und 9 weglassen)

\***KD10** verschieden codiert (Nur verwenden wenn **L** = 3 oder 6)

\***MK10** Masterschlüssel anders codiert (Nur verwenden wenn **L** = 6)

\*In Einheiten von 10 Stück erhältlich mit jeweils 10 verschiedenen  
Schlüsselcodes

### Zughebelgriff

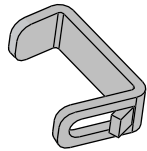
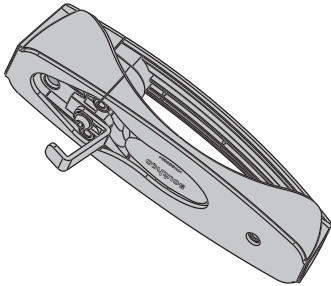

Produktnummer	
Zughebelgriff	R4-0-51292

### Plattenausschnitt

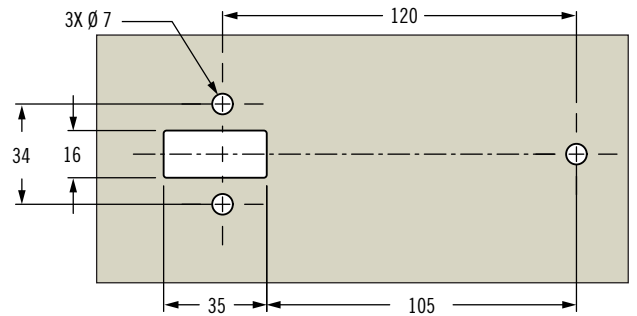

### Bowdenzug-Griff

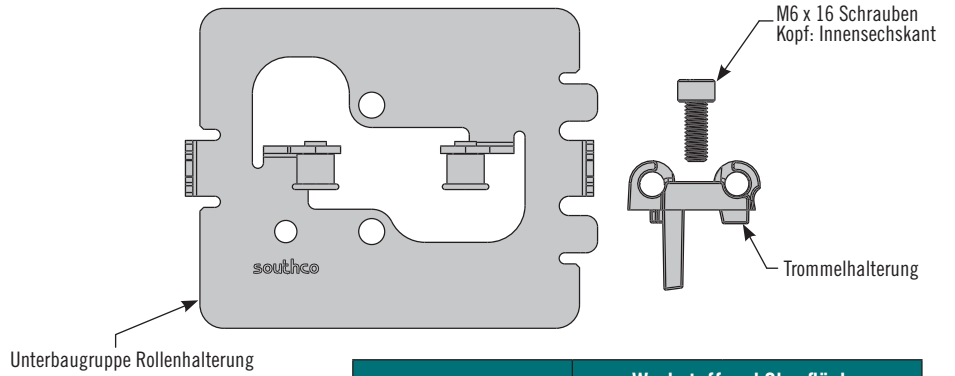
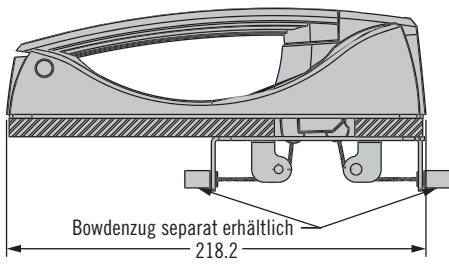

Produktnummer Bowdenzug-Griff (Kit)	Werkstoff und Oberfläche	
	Rollenhalterung	Trommelhalterung
AC-15-901-79	Stahl, verzinkt	Aluminiumdruckguss

### Plattenausschnitt

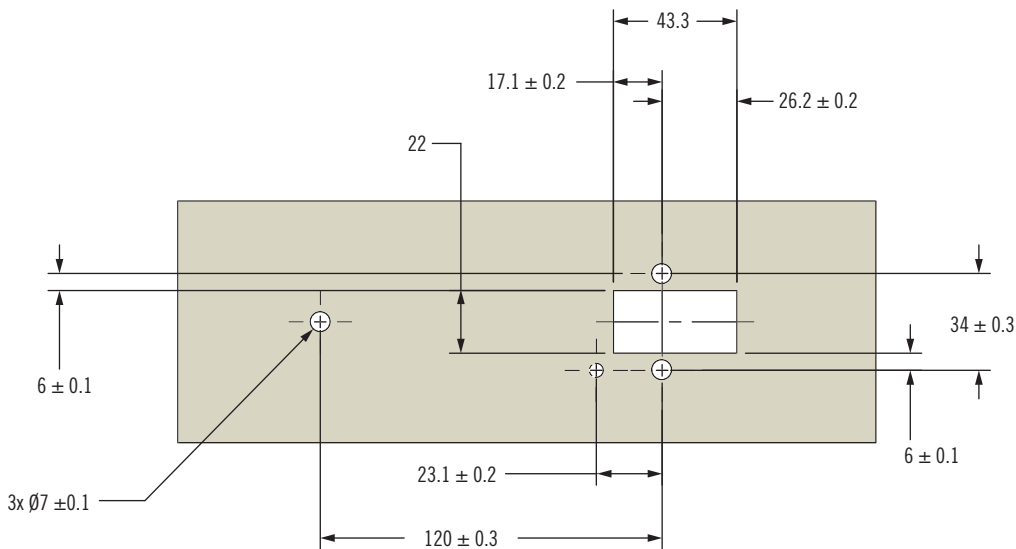



# AC-30 Mehrpunkt Betätigungselement Druckknopf

- Einpunkt- oder Mehrpunkt-Betätigung möglich
- An Plattenstärke anpassbar
- Verschiedene Schlüsselcode-Optionen
- Einloch-Montage

## Werkstoff und Oberfläche

Druckknopf: Nylon  
Gehäuse: Zink oder Edelstahl  
Zylinderschloss: Zink  
Clip, Sicherungsscheibe, Niete: Edelstahl, passiviert

## Hinweis

Für die Bestimmung des Kabels, sehen Sie bitte den 'Kabel-Teilenummerngenerator' auf [Southco.com](http://Southco.com)

## Darstellung mit eingebauter Auslösemechanik

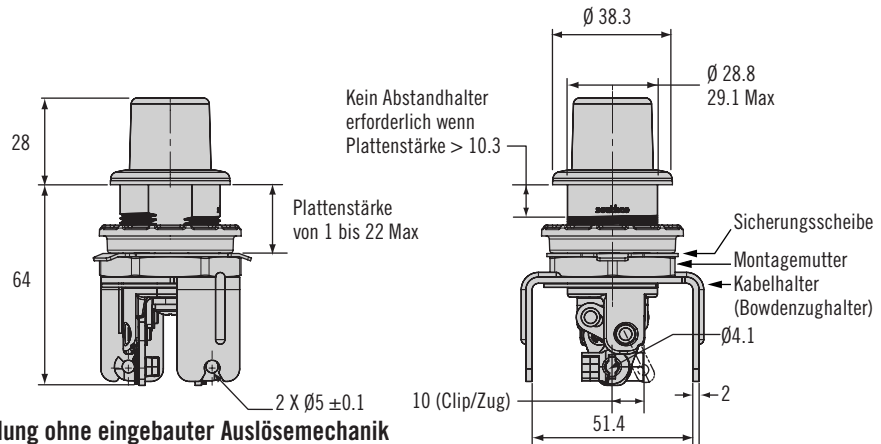

## Darstellung ohne eingebauter Auslösemechanik

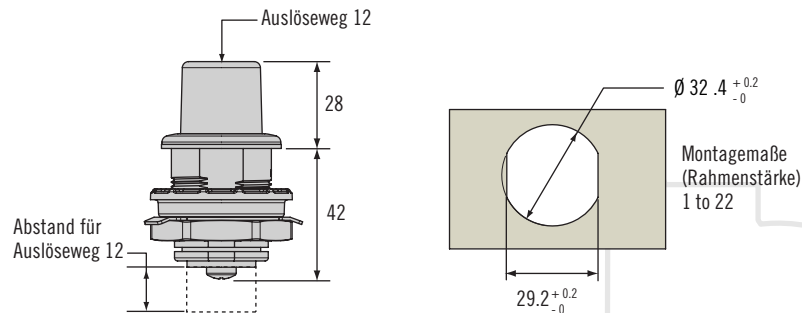

NATÜRLICHE GRÖSSE

## Bestimmen der Produktnummer

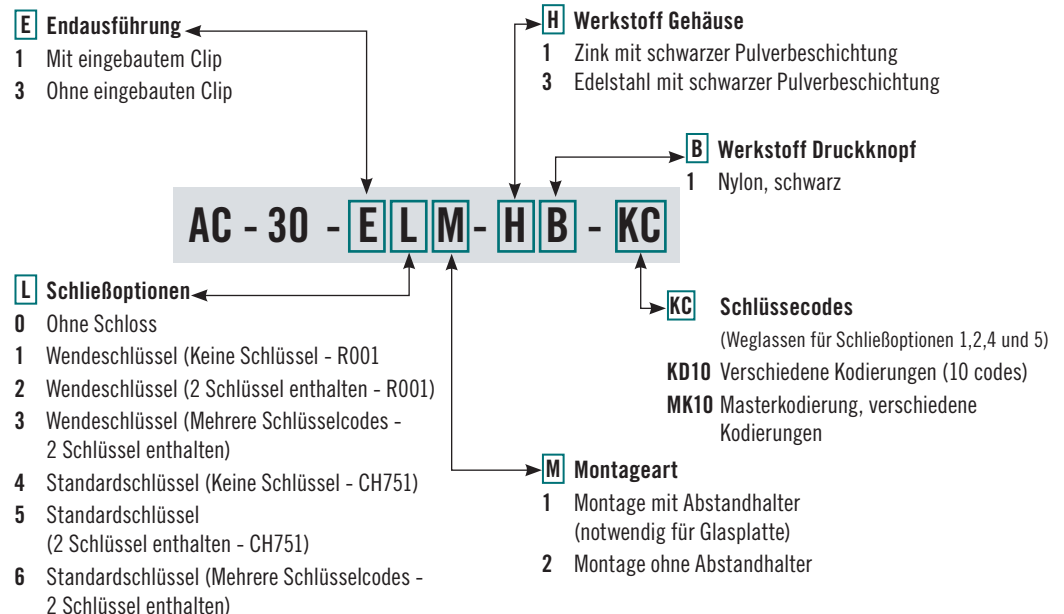

# AC-40 Mehrpunkt Betätigungselement

## Griffhebel mit Drucktaste



### Darstellung mit eingebauter Auslösemechanik

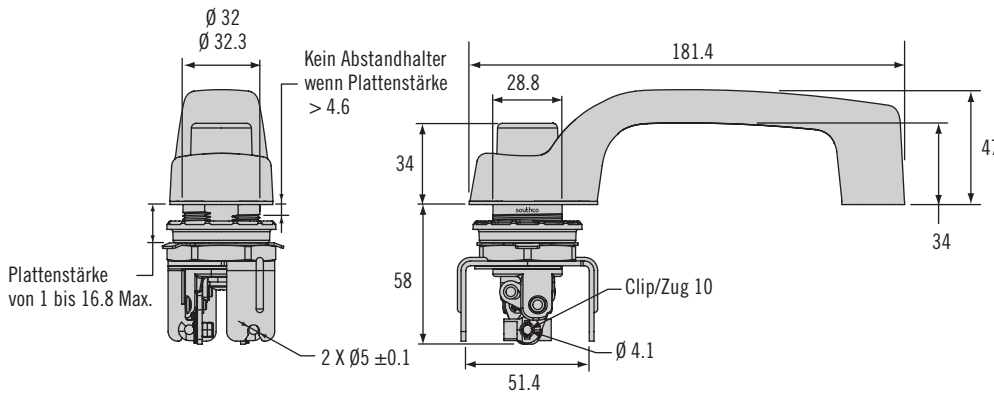

### Darstellung ohne eingebauter Auslösemechanik

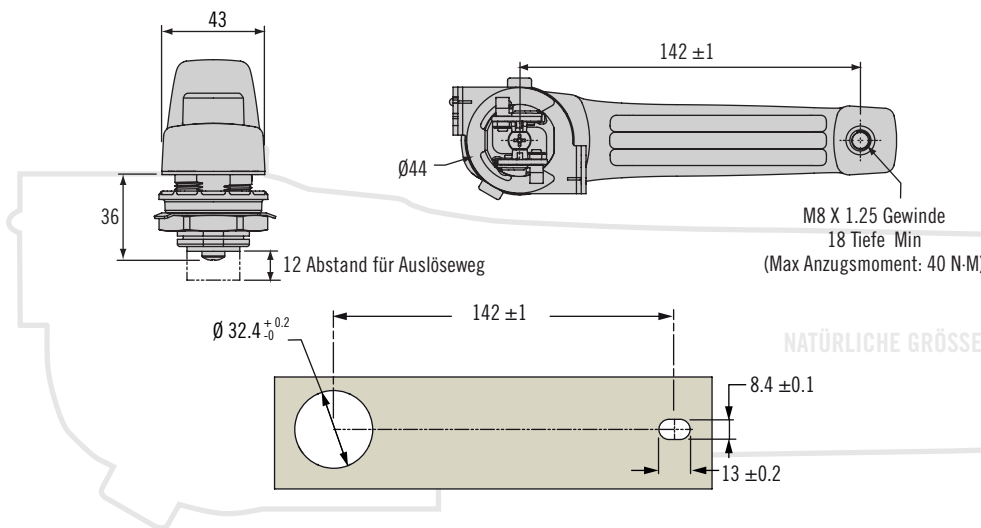

- Einpunkt- oder Mehrpunkt-Betätigung möglich
- An Plattenstärke anpassbar
- Verschiedene Schlüsselcode-Optionen
- Ergonomischer Greifkomfort

### Werkstoff und Oberfläche

Druckknopf: Nylon  
 Gehäuse: Zinkdruckguß oder Edelstahl  
 Zylinderschloss: Zinkdruckguß  
 Clip, Sicherungsscheibe, Niete: Edelstahl, passiviert

### Hinweis

Für die Bestimmung des Kabels, sehen Sie bitte den 'Kabel-Teilenummerngenerator' auf [Southco.com](http://Southco.com)

### Bestimmen der Produktnummer

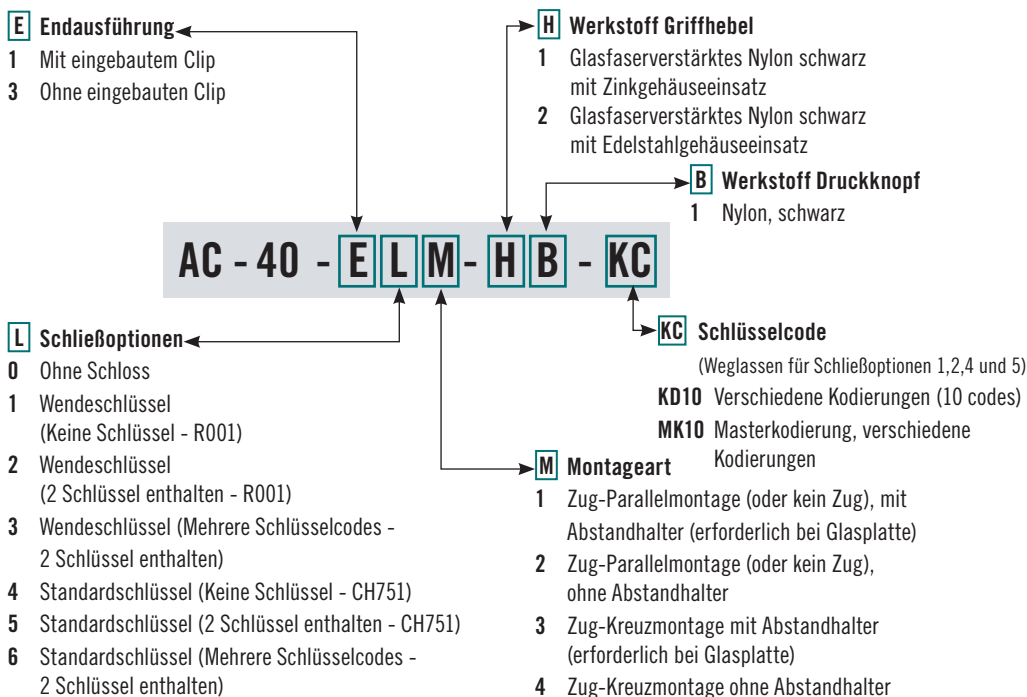





## AC Einpunkt Betätigungselement Knebelgriff

- **Aufliegende Montage**
- **Großzügiger Griff**
- **Zum Betätigen ziehen**

### Werkstoff und Oberfläche

Gehäuse: PC/ABS, schwarz  
Knebelgriff und Führung: glasfaserverstärktes Nylon, schwarz  
Kunststoff-Muffe: Polyacetal, schwarz  
Feder: Edelstahl, passiviert

### Hinweis

Für die Bestimmung des Kabels, sehen Sie bitte den 'Kabel-Teilenummerngenerator' auf Southco.com

### Produktnummer

Siehe Tabelle

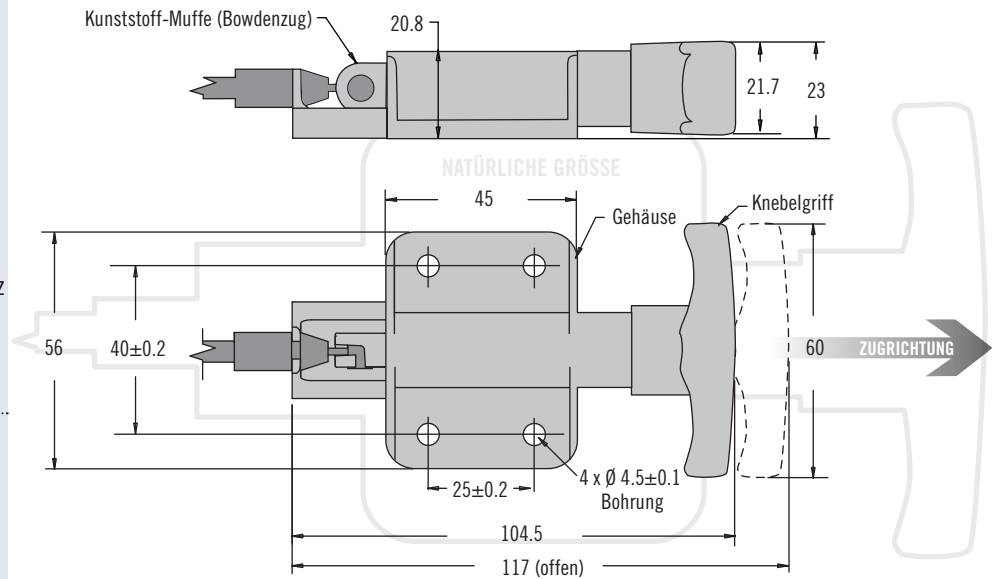

### Produktnummer

AC-60-101-11



## AC Einpunkt Betätigungselement Kunststoff-Griffplatte und -Gehäuse

- **Montage von der Frontseite**
- **Bündig**
- **Zwei Optionen für Bowdenzugführung**

### Werkstoff und Oberfläche

Griffplatte und Gehäuse: glasfaserverstärktes Nylon, schwarz  
Feder: Edelstahl, passiviert

### Hinweis

Für die Bestimmung des Kabels, sehen Sie bitte den 'Kabel-Teilenummerngenerator' auf Southco.com

### Produktnummer

Siehe Tabelle

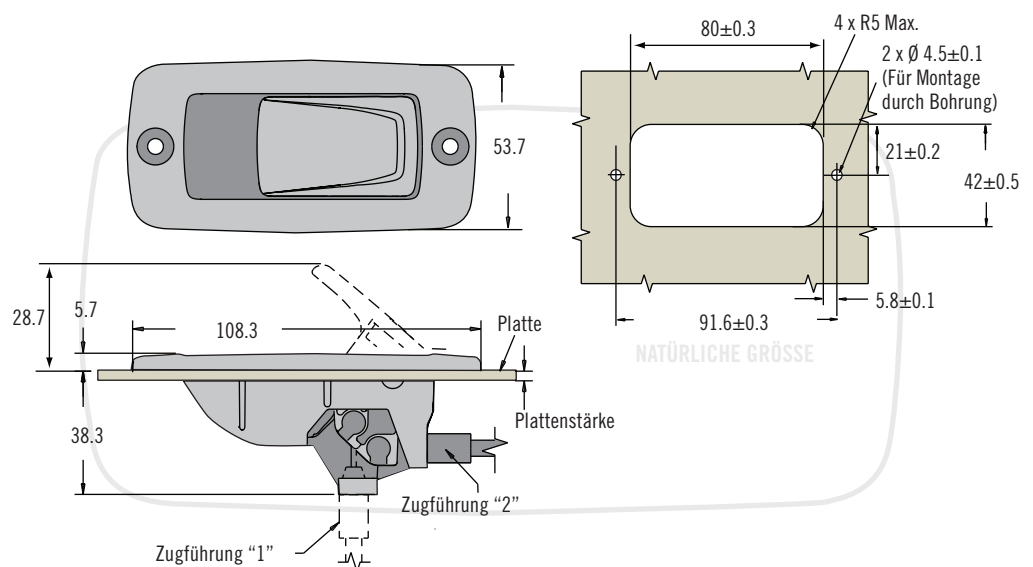

### Produktnummer

AC-70-101-11

### Zugrichtung

Führung "1"

Führung "2"

### Plattenstärke

12.5 max.

16 max.

### Zug

11.1

13.2

# AC Einpunkt Betätigungselement

## Druckknopf

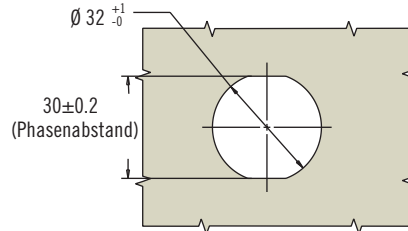
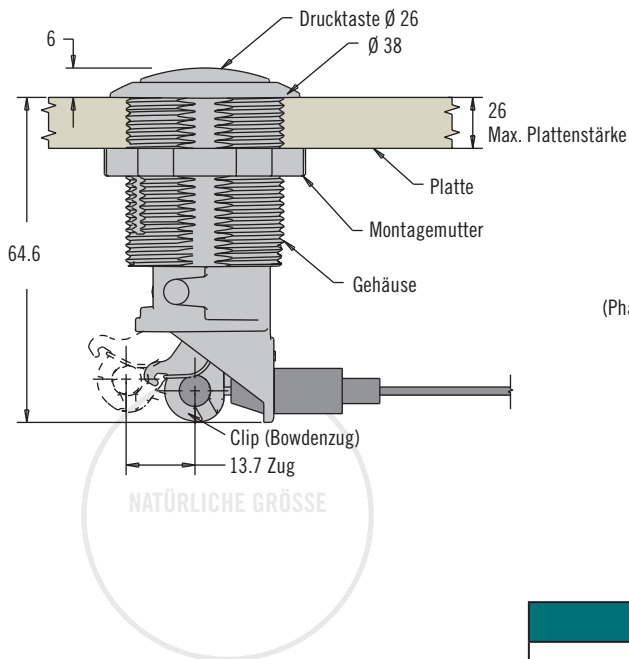

Produktnummer
AC-80-101-11

- Bündig
- Montageteile im Lieferumfang

### Werkstoff und Oberfläche

Druckknopf und Gehäuse:  
 PC/ABS, schwarz

Clip: glasfaserverstärktes Nylon,  
 schwarz

Feder: Edelstahl, passiviert

### Hinweis

Für die Bestimmung des Kabels,  
 sehen Sie bitte den 'Kabel-  
 Teilenummerngenerator' auf  
 Southco.com

### Produktnummer

Siehe Tabelle

# AC Einpunkt-Betätigungselement

## Aluminum-Griffplatte und -Gehäuse

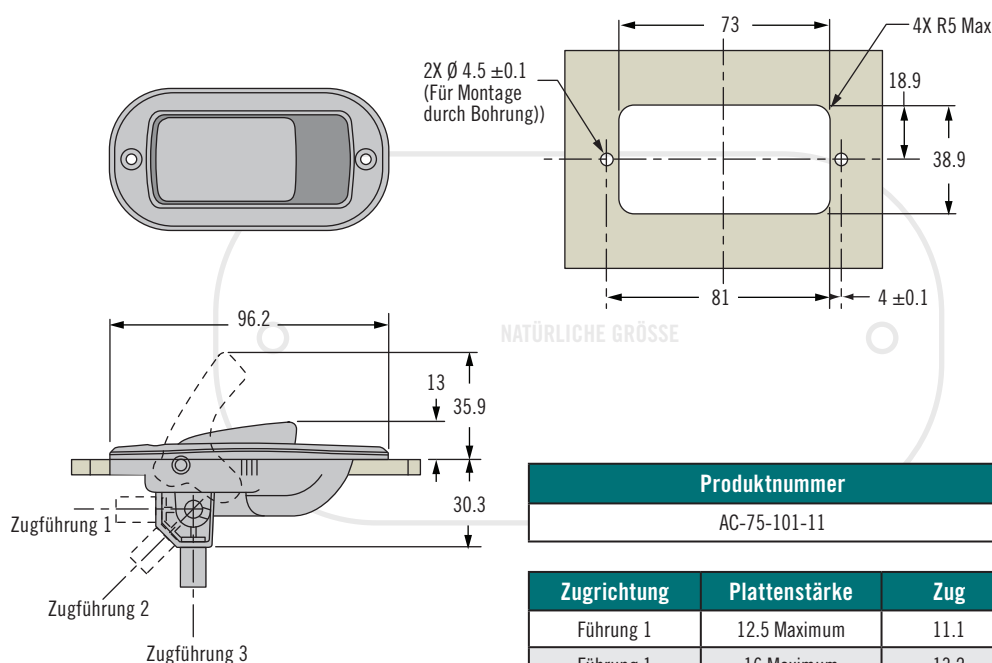

Produktnummer
AC-75-101-11

Zugrichtung	Plattenstärke	Zug
Führung 1	12.5 Maximum	11.1
Führung 1	16 Maximum	13.2
Führung 1	16 Maximum	13.2

- Montage von der Vorderseite
- Drei Montageoptionen für Bowdenzug
- Flaches Profil
- Robuster Werkstoff

### Werkstoff und Oberfläche

Griffplatte und Gehäuse:  
 Aluminium, schwarz  
 pulverbeschichtet

### Hinweis

Für die Bestimmung des Kabels,  
 sehen Sie bitte den 'Kabel-  
 Teilenummerngenerator' auf  
 Southco.com

### Produktnummer

Siehe Tabelle



# AC-50 Einpunkt- Betätigungselement

## Griff mit Druckauslösung

- Einpunkt-Betätigung
- Passt sich Rohrkonstruktionen oder abgerundeten Montageflächen an

### Werkstoff und Oberfläche

Gehäuse, Griff: Glasfaserverstärktes Nylon, schwarz

### Hinweise zur Installation

Einbaudrehmoment der Montagemuttern max. 2 N·m (Senkkopfschrauben oder Nieten empfohlen)

### Hinweis

Für die Bestimmung des Kabels, sehen Sie bitte den 'Kabel-Teilenummerngenerator' auf Southco.com

### Griff mit Druckauslösung

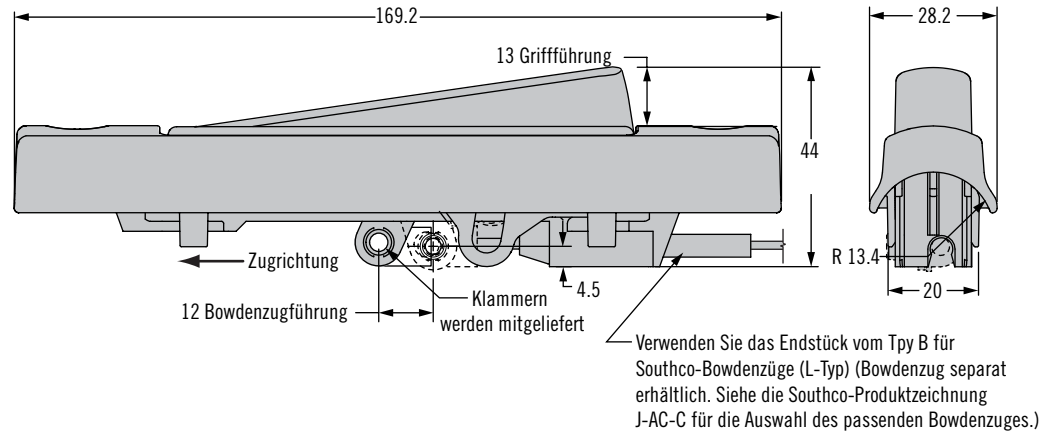

### Produktnummer

AC-50-101-11



### Montagemaße

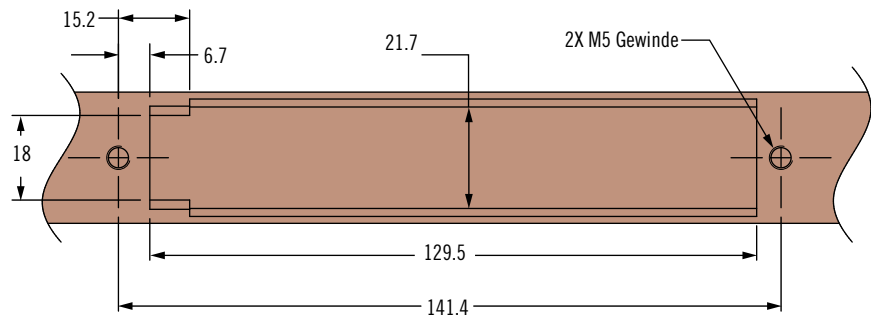

Montagesatz für Griff mit Druckauslösung

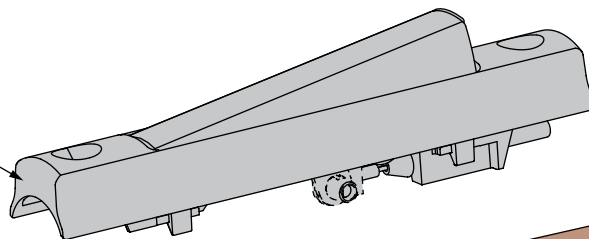

Kundenseitiges Installationsrohr

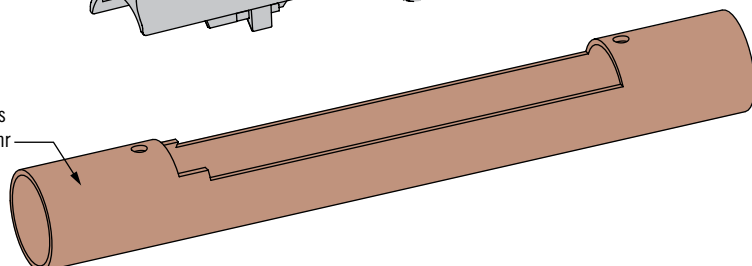

# AC Einpunkt- Betätigungselemente

## Edelstahl · Ausführung M1



### 38mm Version

Abbildung in natürlicher Größe

### 50mm Version

Abbildung in natürlicher Größe

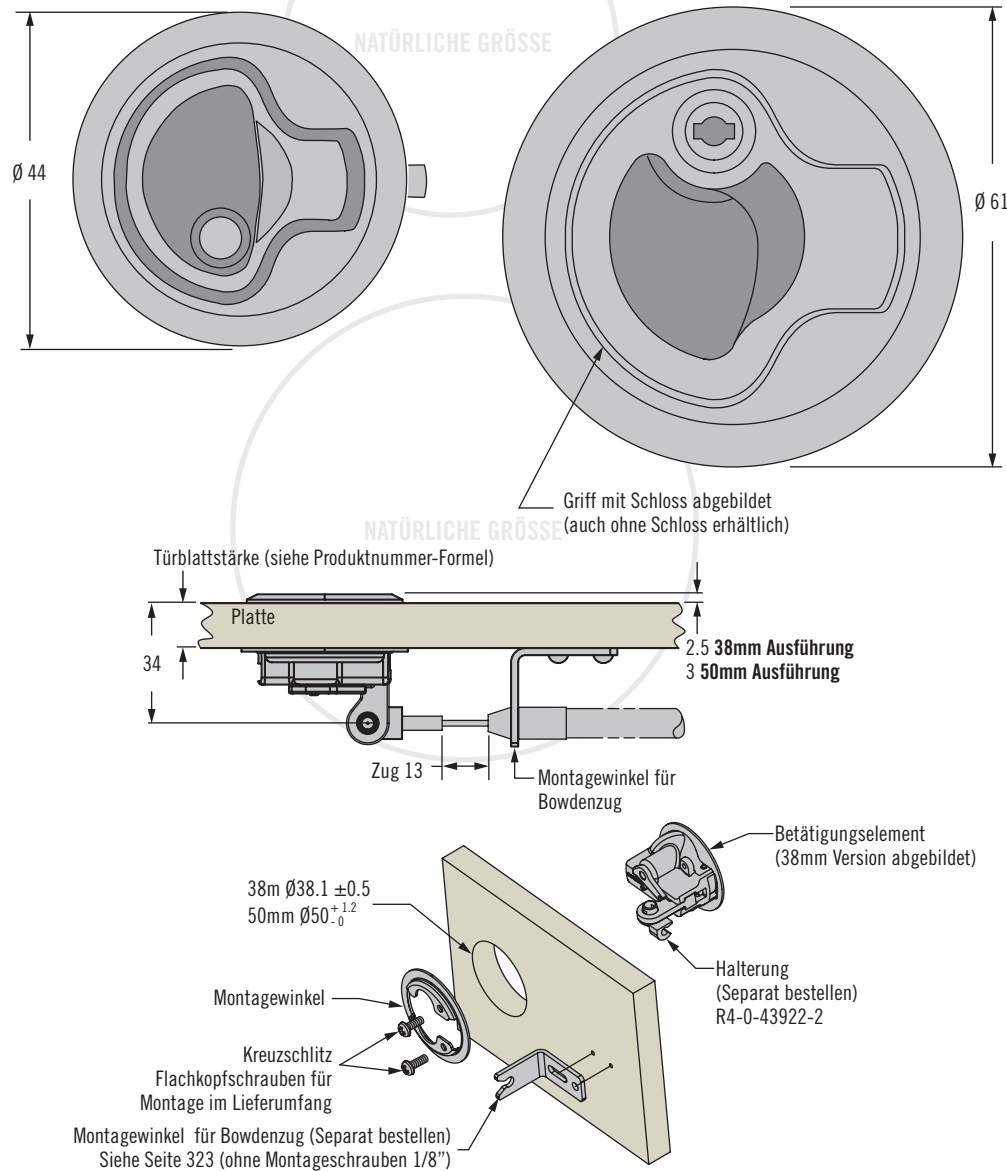

- Praktische Einloch-Montage (rund)
- Abschließbare Ausführungen
- Erstklassige Oberfläche und Korrosionsbeständigkeit

### Werkstoff und Oberfläche

Verschluss: Edelstahlguss 316, glanzpoliert  
 Distanzhülse: Nylon, schwarz  
 Andere Oberflächen auf Anfrage

### Zubehör (38mm Ausf.)

Distanzhülse : M1-510-96-1  
 1 Schlüssel im Lieferumfang, weitere Schlüssel unter Produktnummer M7-88-9121324-S

Installationsschrauben: M1-510-96-4

### Zubehör (50mm Ausf.)

Für Sicherungsoption 4 Schlüssel (1 Paar): Produktnummer M1-546  
 Für Sicherungsoption 7 Schlüssel mit Schutzkappe, Codierung S008 (1 Paar): Produktnummer M1-546-39-S008



### Bowdenzüge

Flexibler konfektionierter Bowdenzug aus seewasserfestem Edelstahl, der in anwendungsspezifischen Längen erhältlich ist.

Größen	Schließoptionen	Produktnummer	Türblattstärke	Montagewinkel für Bowdenzug
38mm	Mit Schloss (2 Schlüssel geliefert)	AC-M1-15-41-8	9 mm	R4-0-50253-1
			12 mm	R4-0-50253-2
	Ohne Schloss	AC-M1-15-61-8	9 mm	R4-0-50253-1
			12 mm	R4-0-50253-2
50mm	Mit Schloss (2 Schlüssel geliefert)	AC-M1-42-8	9 mm	R4-0-50253-1
			AC-M1-43-8	9 mm
	Ohne Schloss	AC-M1-62-8		9 mm
			AC-M1-63-8	9 mm
	Gleiche Schließung Code S008	AC-M1-72-8		9 mm
			AC-M1-73-8	9 mm



## 64 Schnappverschlüsse

Öffnet durch Ziehen · Mit bündiger Griffplatte

Mehrpunkt-Verriegelungen · "Groß"

- Bündige Installation
- Verschiedene Montagearten
- Optionen mit und ohne Zylinderschloss

### Werkstoff und Oberfläche

Edelstahl, poliert, Stahl, verzinkt oder schwarz pulverbeschichtet

### Zubehör

Standardschlüssel, nur Code CH751 (2 Schlüssel am Ring)  
Produktnummer: PK-10-01



Schlüssel mit Schutzkappe, nur Code CH751 (2 Schlüssel am Ring)  
Produktnummer: PK-10-01-05



### Hinweis

Für die Bestimmung des Kabels, sehen Sie bitte den 'Kabel-Teilenummerngenerator' auf [Southco.com](http://Southco.com)

### Bestimmen der Produktnummer

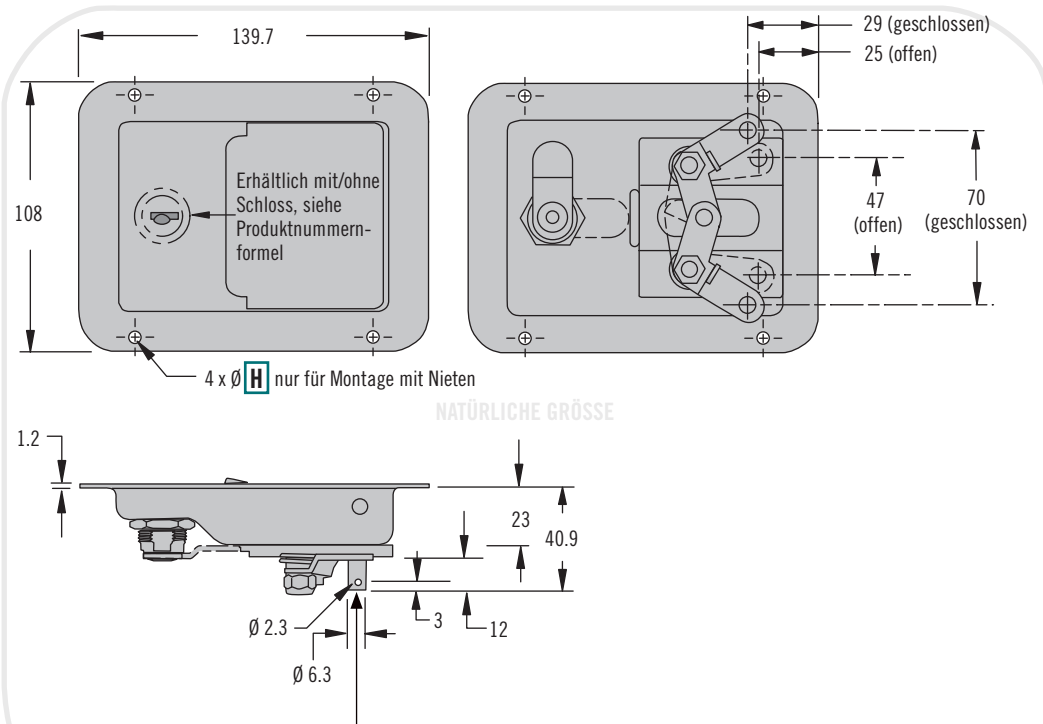

(2 PL) Bei Verwendung mit AC Bowdenzügen ist ein Ösen-Anschlussstück zu benutzen. Verwenden Sie einen Splint zur Sicherung des Endstücks (nicht im Lieferumfang).

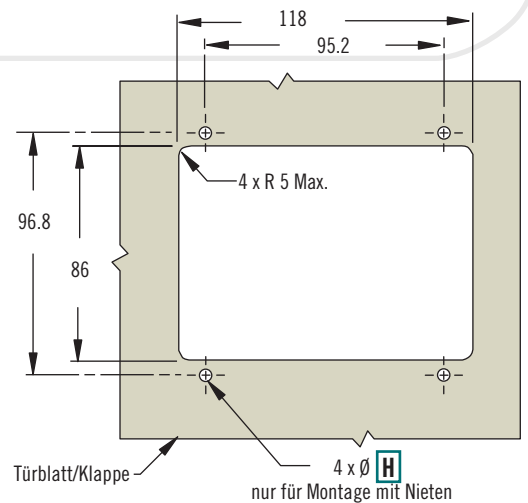

#### H Wanne (Montage)

- 0 Schweißen
- 1 Nieten (Ø 4.9 Bohrung)
- 2 Nieten (Ø 5.2 Bohrung)

#### M Werkstoff

- 10 Stahl, verzinkt
- 20 Edelstahl, poliert
- 50 Stahl, schwarz pulverbeschichtet

64 - 40 - 4 L H - M

#### L Zylinderschloss

- 0 Ohne Schloss
- 1 Mit Schloss, nur Code CH751 (2 Schlüssel im Lieferumfang)