



# AC-20 Attuatore a punti multipli

## Levetta di sblocco

- Capacità di attivazione a punti singoli o multipli
- Compatibile con un'ampia gamma di chiusure rotative
- A tenuta

### Materiale e finitura

Alloggiamento: nylon caricato a vetro, nero

Levetta: lega di zinco, rivestita a polvere nera o cromata

### Note per l'installazione

Coppia di serraggio massima su dadi di montaggio forniti 3 N·m

### Note

Per selezionare i cilindri e visionare una presentazione completa del sistema *SOUTHCO*® Key-Choice vedere pagina 190

Può essere configurato con 1 o 2 cavi, vedere pagina 272. Si consiglia il cavo di tipo 7

### Numero parte

V. tabella

DIMENSIONE REALE

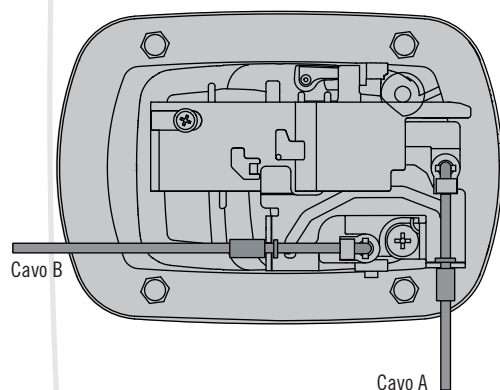
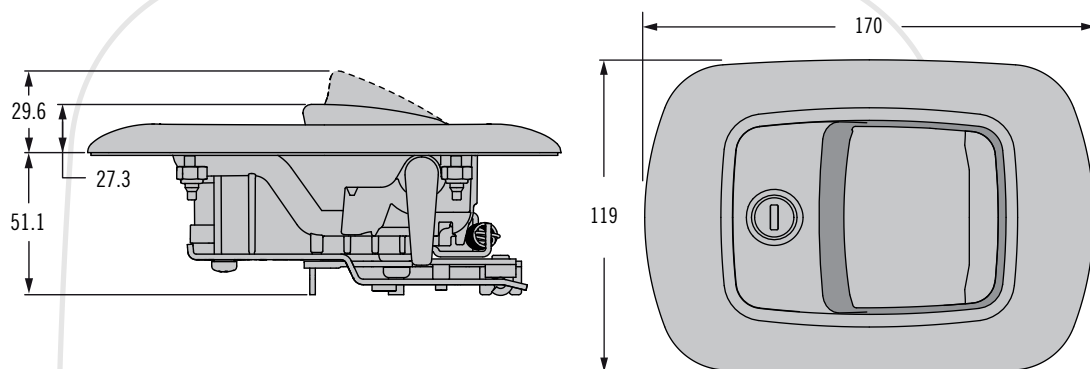

### Preparazione del pannello

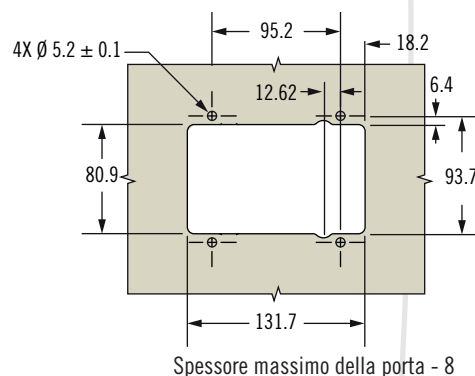

**PP** Finitura della levetta  
**30** Cromo lucido  
**50** Rivestimento a polvere nera

**AC - 20 - 3 L 1 - PP - KC**

### **L** Opzioni di serratura

- 1 Chiave reversibile (senza chiavi - R001)
- 2 Chiave reversibile (2 chiavi fornite - R001)
- 3 Chiave reversibile (codici chiave diversi - 2 chiavi fornite)
- 4 Chiave standard (senza chiavi - CH751)
- 5 Chiave standard (2 chiavi fornite - CH751)
- 6 Chiave standard (codici chiave diversi - 2 chiavi fornite)
- 9 Cilindro non installato (vedere le note per maggiori informazioni)

### **KC** Codici chiave

- (Omettere per le opzioni di serratura 1, 2, 4, 5 e 9)  
 \***KD10** Con chiavi diverse (da usare solo se **L**=3 o 6)  
 \***MK10** Con chiavi master diverse (da usare solo se **L**=6)  
 \*Fornite in multipli di 10 con 10 codici chiave diversi.

# R3-22 Attuatore a punti multipli

## Levetta di sblocco

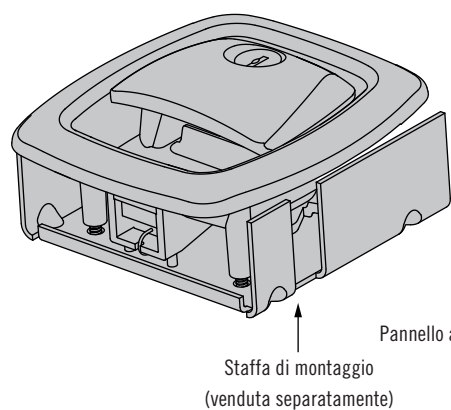
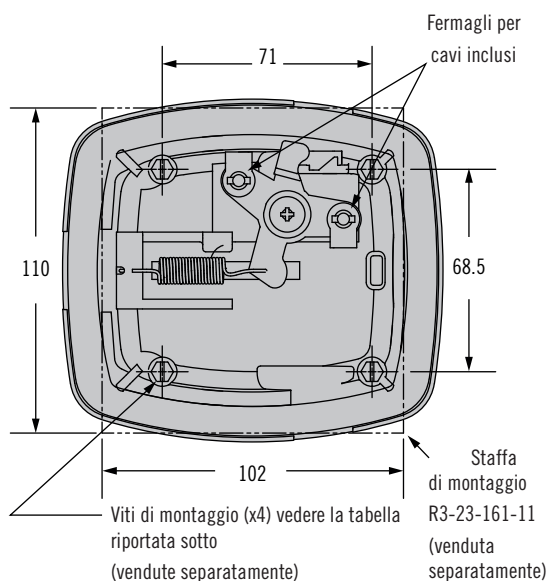
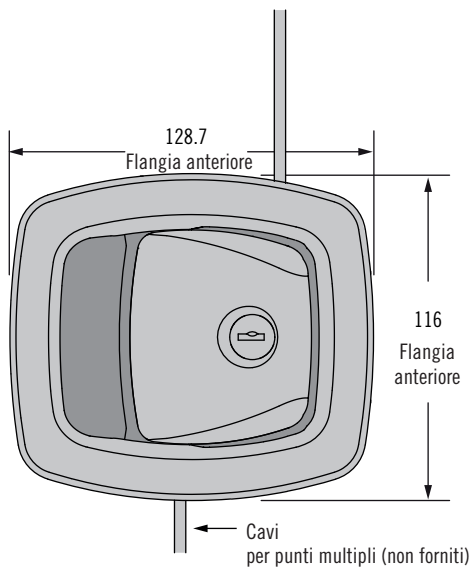

### Preparazione del pannello

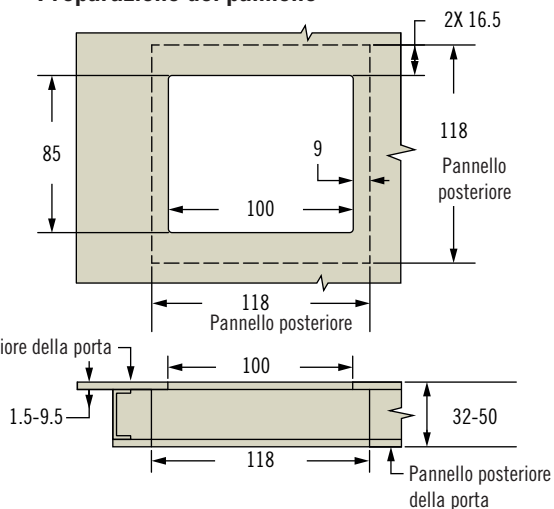

**R3 - 22 - 3 L 0 - F 0**

#### L Opzioni di serratura

- 0 Senza serratura
- 1 Chiave reversibile (senza chiavi - R001)
- 2 Chiave reversibile (2 chiavi fornite - R001)
- 4 Chiave standard (senza chiavi - CH751)
- 5 Chiave standard (2 chiavi fornite - CH751)
- 9 Cilindro non installato (vedere le note per maggiori informazioni)

#### F Finitura

- 1 Cromata lucida
- 5 Rivestimento verniciato a polvere nera
- 7 Rivestimento verniciato a polvere bianca

- Capacità di attivazione a punti singoli o multipli
- Compatibile con un'ampia gamma di chiusure rotative
- A tenuta

#### Materiale e finitura

Gruppo chiusura: lega di zinco, rivestito a polvere nera o bianca o cromato. Staffa di montaggio: acciaio, zincato

#### Note per l'installazione

Coppia di serraggio massima su viti di montaggio: 2.8 N·m

#### Note

Per selezionare i cilindri e visionare una presentazione completa del sistema *SOUTHCO*® Key-Choice vedere pagina 190

Può essere configurato con 1 o 2 cavi. Si consiglia il cavo di tipo 7. Staffa montaggio per cavi vendita separatamente. (Vedere pagina 323).

#### Numero parte

Ordinare chiusura, staffa e viti di montaggio separatamente

Per la chiusura vedere la tabella

Per la staffa di montaggio, ordinare il numero di parte R3-23-161-11

Vedere la tabella per le viti di montaggio

#### Numero di parte per le viti della staffa di montaggio R3-23-161-11

Spessore porta anteriore	Vite autofilettante N. 8 (ordinarne 4 per chiusura)
1,5 - 4,8	R3-23-250-01
4,8 - 9,5	R3-23-250-02



# Attuatore AC-10

## Maniglia grande · Montaggio a filo

- Installazione a montaggio posteriore
- Versione con montaggio a filo
- Compatibile con chiusure a uno o più punti o ad azionamento diretto
- Molteplici opzioni di codici chiave
- Opzione senza serratura
- Opzione di blocco/sblocco elettronico

### Materiale e finitura

Corpo, maniglia, leveraggio: nylon caricato a vetro, nero

Spinotto filettato e fermi staffe portacavo: acciaio, zinco-nichelato

Sede e guarnizioni maniglia: schiuma adesiva, nera

### Note per l'installazione

Dado di montaggio (M6 x 1) non fornito. La coppia di serraggio dei dadi di montaggio non deve superare 7 N·m

### Note

L'AC-10 può utilizzare solo connettori corti (cavo Tipo 6 o 7).

### Informazioni di azionamento dell'attuatore elettronico

Tensione: 12 V ±1,2 V

Corrente: 2,5 A - 3 A

Durata dell'impulso: 225 ms ±25 ms

### Selezione del numero di parte

#### Note:

Per l'uso con aste/ cavi, si consiglia di utilizzare il ritengo a scatto per la piastra del dispositivo di rotazione: numero di parte Southco R4-0-43922. Consultare lo schema tecnico J-R4-0-43922 per ulteriori informazioni e opzioni.

Per selezionare i cilindri, visualizzare informazioni dettagliate sulle chiavi e visionare una presentazione completa del sistema *SOUTHCO*® Key-Choice, vedere la sezione relativa ai cilindri PK.

Per richiedere codici chiave esclusivi contattare il servizio clienti.

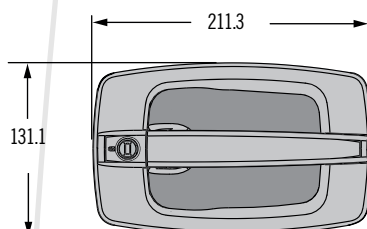
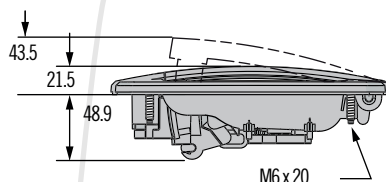

### Preparazione del pannello

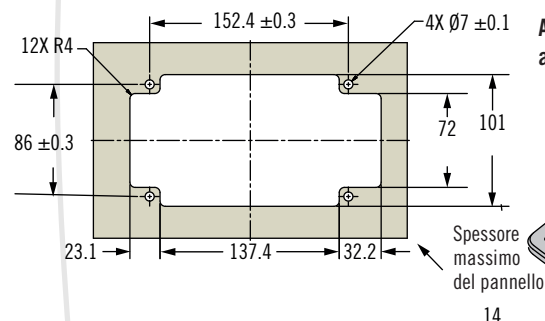

### Azionamento diretto

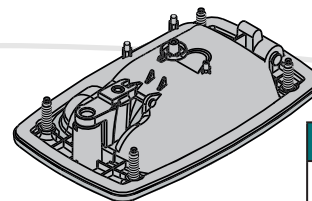

- Si consiglia di utilizzare l'attuatore con levetta di azionamento

#### Numero parte

Levetta di azionamento	R4-0-51292
------------------------	------------

### A punti multipli, senza staffa per cavo

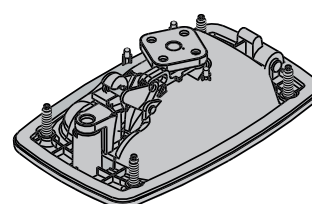

- Si consiglia l'utilizzo con aste

### A punti multipli, con staffa per cavo

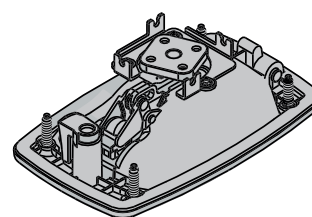

- Si consiglia l'utilizzo con cavi: vedere lo schema tecnico dei cavi AC J-AC-C per la selezione dei cavi.

### A punti multipli con staffa per cavo e attuatore di blocco/sblocco elettronico

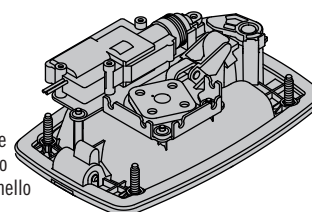

- Si consiglia l'utilizzo con cavi: vedere lo schema tecnico dei cavi AC J-AC-C per la selezione dei cavi.

### S Stile di azionamento

- 1 A punto singolo, azionamento diretto
- 2 A punti multipli, senza staffa per cavo
- 3 A punti multipli, con staffa per cavo
- EM-3 A punti multipli con staffa per cavo e blocco/sblocco elettronico (Non utilizzare l'opzione di serratura 0)

### L Opzioni di serratura

- 0 Senza serratura (Non utilizzare lo stile di azionamento EM-3)
- 1 Chiave reversibile (senza chiavi - R001)
- 2 Chiave reversibile (2 chiavi fornite - R001)
- 3 Chiave reversibile (codici chiave diversi - 2 chiavi fornite)
- 4 Chiave standard (senza chiavi - CH751)
- 5 Chiave standard (2 chiavi fornite - CH751)
- 6 Chiave standard (codici chiave diversi - 2 chiavi fornite)
- 7 Chiave reversibile (2 chiavi fornite - 14603)
- 9 Cilindro non installato (vedere le note per maggiori informazioni)

AC - 10 - S L 1 - 11 - KC

### KC Codici chiave

- (Omettere per le opzioni di serratura 0, 1, 2, 4, 5 e 9)
- \*KD10 Con chiavi diverse (da usare solo se L=3 o 6)
  - \*MK10 Con chiavi master diverse (da usare solo se L=6)

\*Forniti in multipli di 10 con 10 codici chiave diversi.

# AC-11 Attuatore

## Maniglia grande · Montaggio a filo

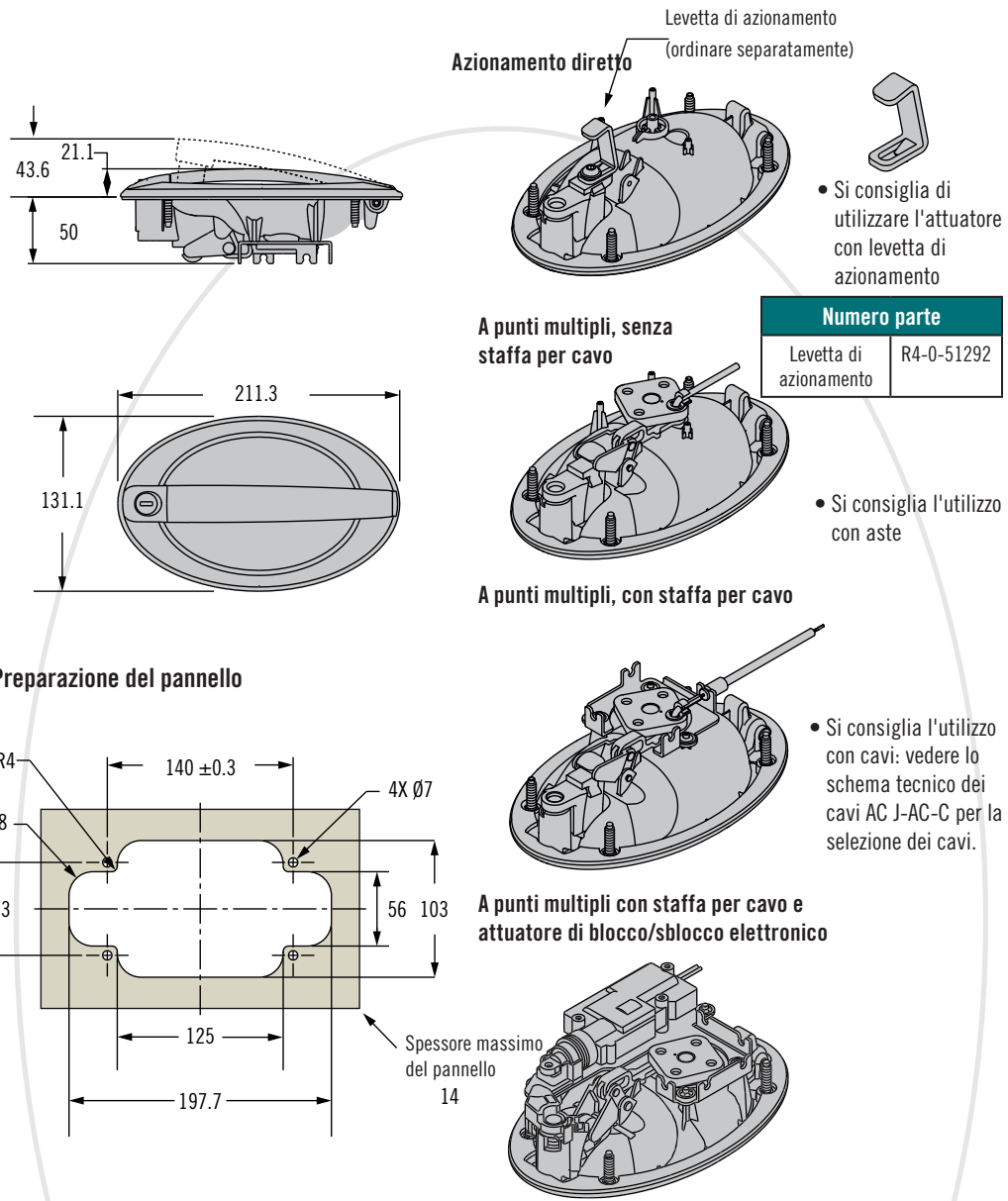

- **Installazione a montaggio posteriore**
- **Versione con montaggio a filo**
- **Azionamento a uno o più punti o diretto**
- **Molteplici opzioni di codici chiave**
- **Opzione senza serratura**
- **Opzioni di blocco/sblocco elettronico**

### Materiale e finitura

Corpo, maniglia, leveraggio: nylon caricato a vetro, nero  
 Spinotto filettato e fermi staffe portacavo: acciaio, zinco-nichelato  
 Sede e guarnizioni maniglia: schiuma adesiva, nera

### Note per l'installazione

Dado di montaggio (M6 x 1) non fornito. La coppia di serraggio dei dadi di montaggio non deve superare 7 N·m

### Note

L'AC-11 può utilizzare solo connettori corti (cavo Tipo 6 o 7).

### Informazioni di azionamento dell'attuatore elettronico

Tensione: 12V ± 1.2V  
 Corrente: 2.5A - 3A  
 Durata dell'impulso: 225ms ± 25ms

### Selezione del numero di parte Note:

Per l'uso con aste/ cavi, si consiglia di utilizzare il ritegno a scatto per la piastra del dispositivo di rotazione: numero di parte Southco R4-0-43922. Consultare lo schema tecnico J-R4-0-43922 per ulteriori informazioni e opzioni.  
 Per selezionare i cilindri, visualizzare informazioni dettagliate sulle chiavi e visionare una presentazione completa del sistema SOUTHCO® Key-Choice, vedere la sezione relativa ai cilindri PK.  
 Per richiedere codici chiave esclusivi contattare il servizio clienti.

### Preparazione del pannello

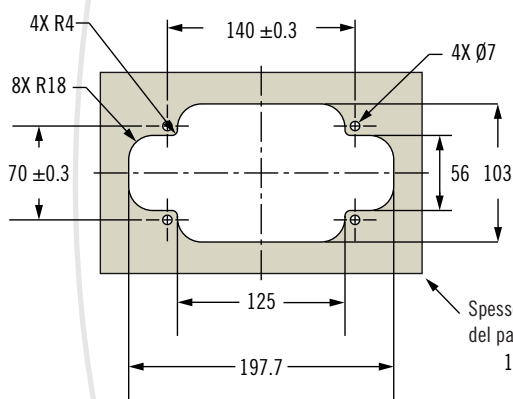

### S Stile di azionamento

- 1 A punto singolo, azionamento diretto
- 2 A punti multipli, senza staffa per cavo
- 3 A punti multipli, con staffa per cavo
- EM-3 A punti multipli con staffa per cavo e blocco/sblocco elettronico

### L Opzioni di serratura

- 0 Senza serratura
- 1 Chiave reversibile (senza chiavi - R001)
- 2 Chiave reversibile (2 chiavi fornite - R001)
- 3 Chiave reversibile (codici chiave diversi - 2 chiavi fornite)
- 4 Chiave standard (senza chiavi - CH751)
- 5 Chiave standard (2 chiavi fornite - CH751)
- 6 Chiave standard (codici chiave diversi - 2 chiavi fornite)
- 7 Chiave reversibile (2 chiavi fornite - 14603)
- 9 Cilindro non installato (vedere le note per maggiori informazioni)

### KC Codici chiave

(Omettere per le opzioni di serratura 0, 1, 2, 4, 5 e 9)  
 \*KD10 Con chiavi diverse (da usare solo se L=3 o 6)  
 \*MK10 Con chiavi master diverse (da usare solo se L=6)

\*Forniti in multipli di 10 con 10 codici chiave diversi.

AC - 11 - S L 1 - 11 - KC



## Attuatore AC-15

Maniglia grande • Montaggio in superficie

- Installazione a montaggio posteriore
- Versione con montaggio in superficie
- Azionamento diretto
- Molteplici opzioni di codici chiave
- Opzione senza serratura

### Materiale e finitura

Corpo, maniglia, leveraggio:

nylon caricato a vetro, nero

Inseri filettati: ottone, naturale

Sede e guarnizioni maniglia:

schiuma adesiva, nera

### Note per l'installazione

Dado di montaggio (M6 x 1) non fornito. Lunghezza consigliata della vite=spessore pannello + 10,0 (,39)

La coppia di serraggio dei dadi di montaggio non deve superare 7 N·m (62 in-lbf)

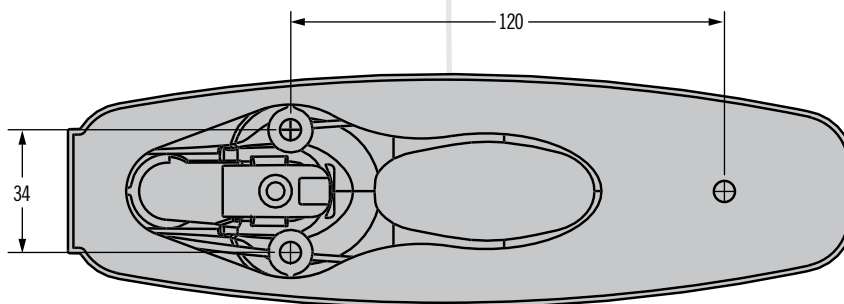
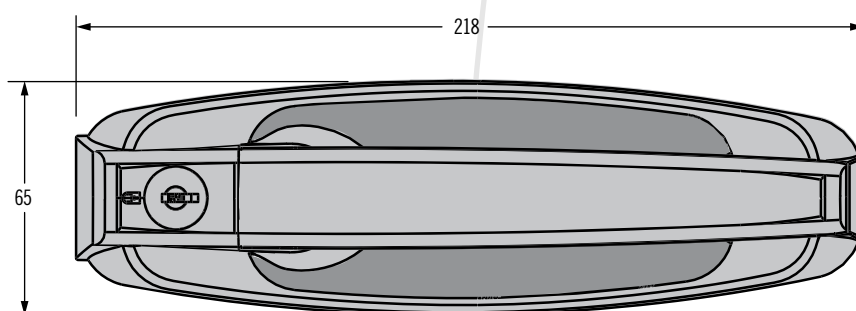
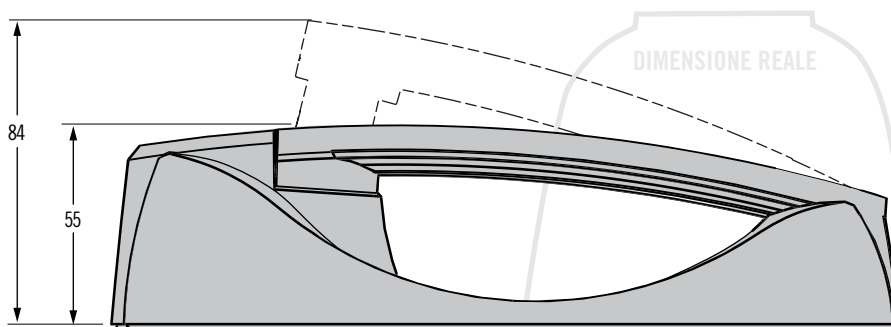

### Selezione del numero di parte

#### Note:

Per selezionare i cilindri, visualizzare informazioni dettagliate sulle chiavi e visionare una presentazione completa del sistema *SOUTHCO*<sup>®</sup>

v. sezione relativa ai cilindri PK.

Per richiedere codici chiave esclusivi

contattare il servizio assistenza clienti.

**AC - 15 - 1 L 1 - 11 - KC**

**L**

Opzioni di serratura

- 0 Senza serratura
- 1 Chiave reversibile (senza chiavi - R001)
- 2 Chiave reversibile (2 chiavi fornite - R001)
- 3 Chiave reversibile (codici chiave diversi - 2 chiavi fornite)
- 4 Chiave standard (senza chiavi - CH751)
- 5 Chiave standard (2 chiavi fornite - CH751)
- 6 Chiave standard (codici chiave diversi - 2 chiavi fornite)
- 9 Cilindro non installato (per ulteriori informazioni, v. note)

**KC** Codici chiave

(Omettere per le opzioni di serratura 0, 1, 2, 4, 5 e 9)

\***KD10** Con chiavi diverse (da usare solo se **L**=3 o 6)

\***MK10** Con chiavi master diverse (da usare solo se **L**=6)

\*Forniti in multipli di 10 con 10 codici chiave

## Levetta di azionamento

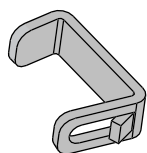
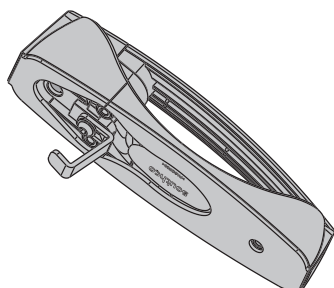

### Numero parte

Levetta di azionamento	R4-0-51292
------------------------	------------

## Preparazione del pannello

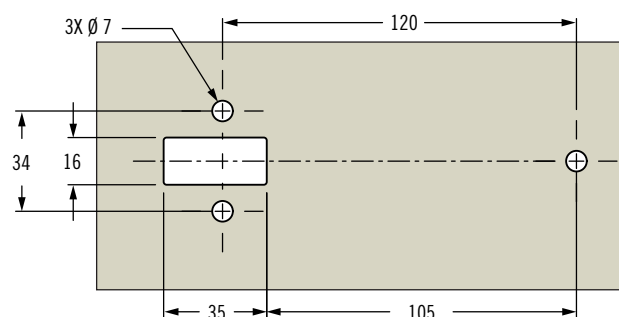

## Cavo tirante

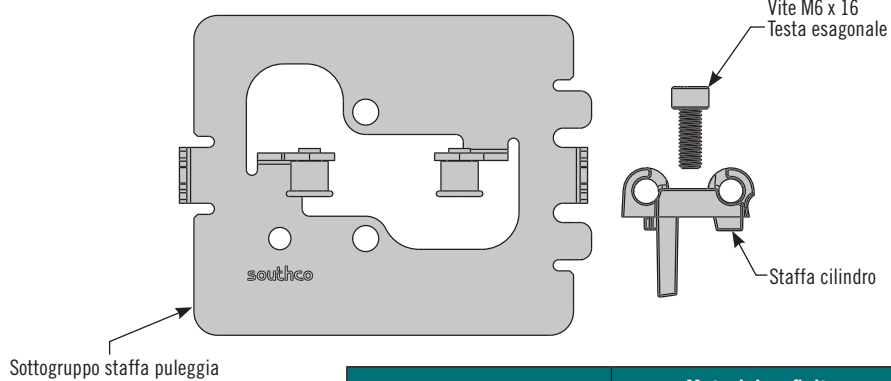
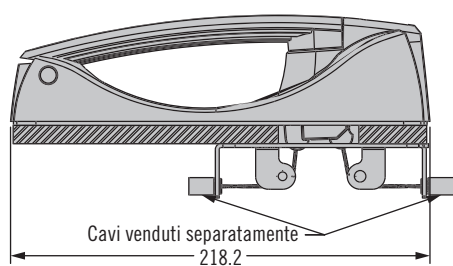

	Materiale e finitura	
Numero di parte kit cavo tirante	Staffa puleggia	Staffa cilindro
AC-15-901-79	Acciaio, zincato	Alluminio pressofuso

## Preparazione del pannello

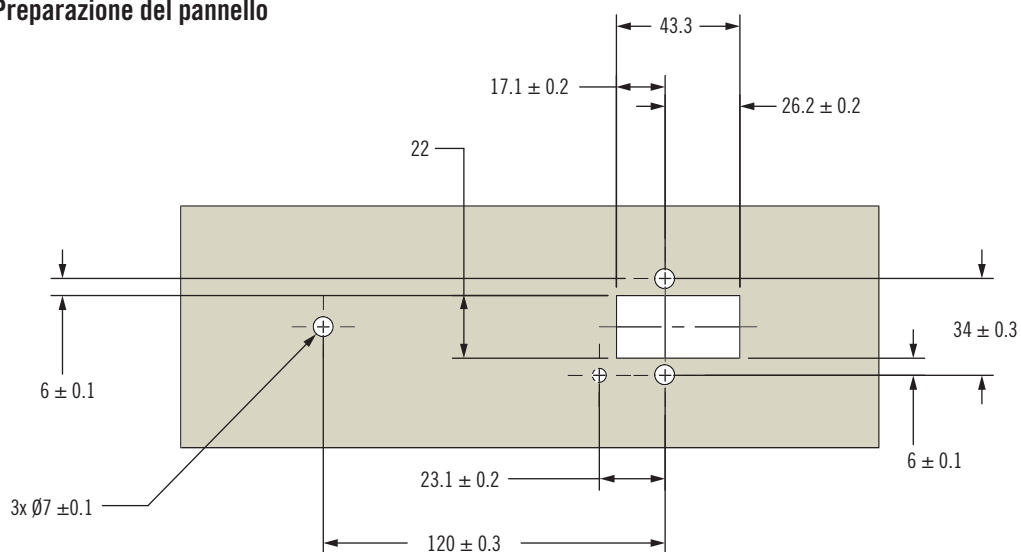



# AC-30 Attuatore a punti multipli

## A pulsante

- Compatibile con chiusure a uno più punti
- Adattabile a pannelli di vari spessori
- Molteplici opzioni di codici chiave
- Installazione a foro singolo

### Materiali e finiture

Pulsante: nailon  
Sede: zinco o acciaio inox  
Cilindro serratura: zinco  
Camma, rondella, rivetto:  
Acciaio inox, passivato

### Note

Per la configurazione dei cavi, vedere Strumento di selezione dei cavi su Southco.com

### Con attacco camma in figura

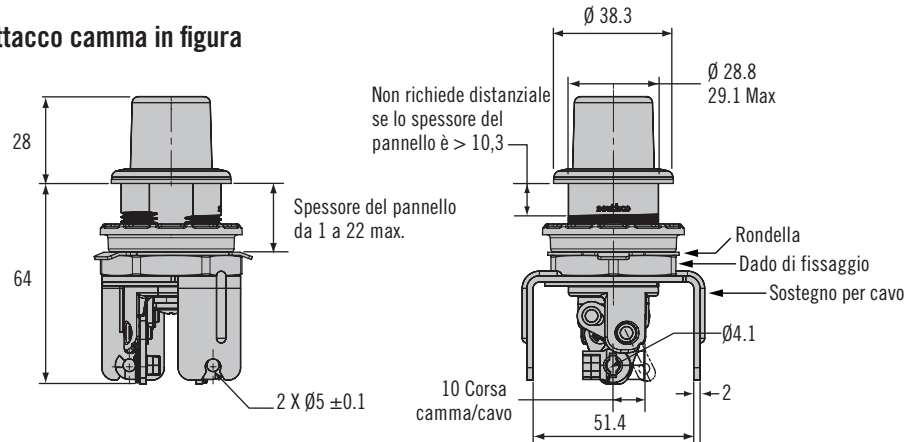

### Senza attacco camma in figura

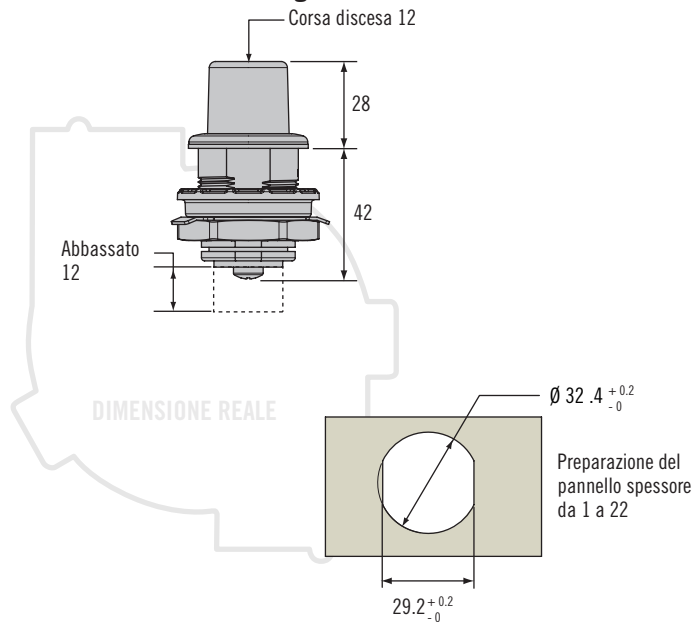

### Selezione del numero di parte

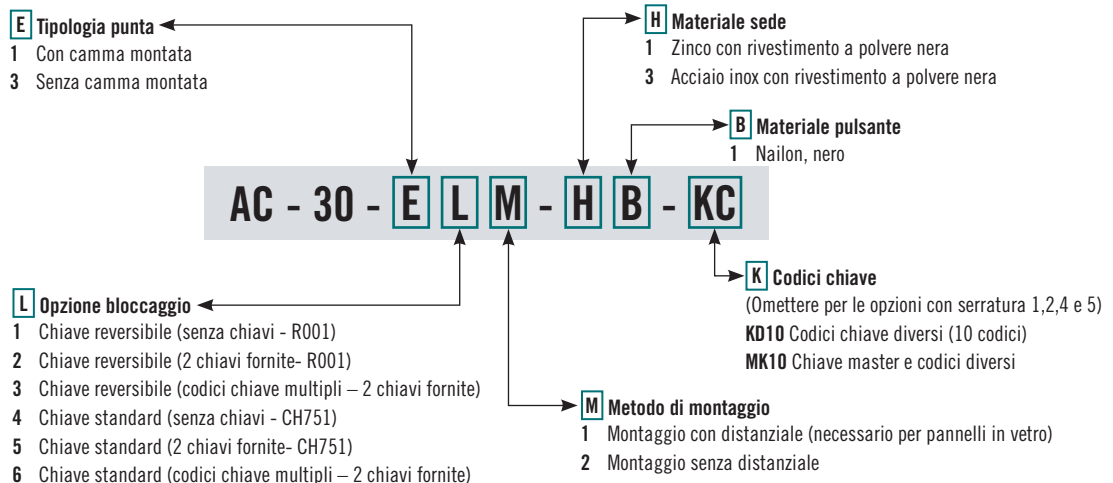

# AC-40 Attuatore a punti multipli

## Maniglia a pulsante



315

### Con attacco camma in figura

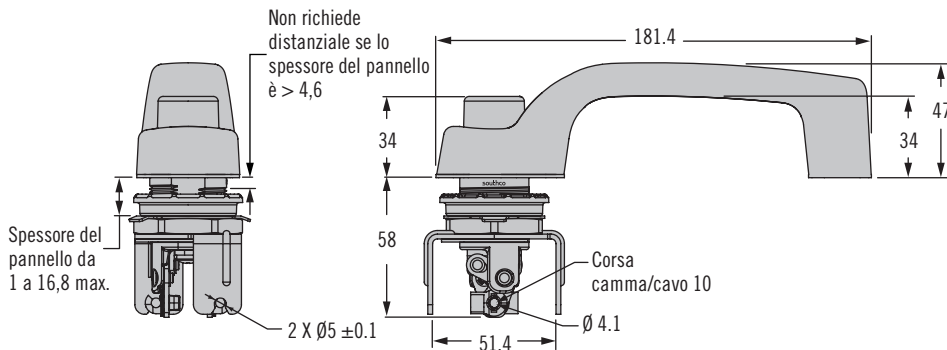

### Senza attacco camma in figura

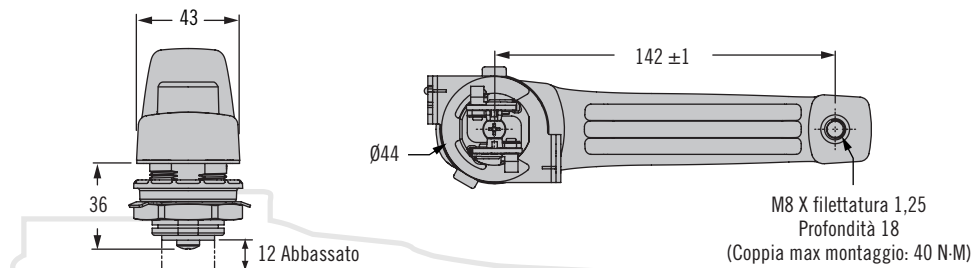

DIMENSIONE REALE

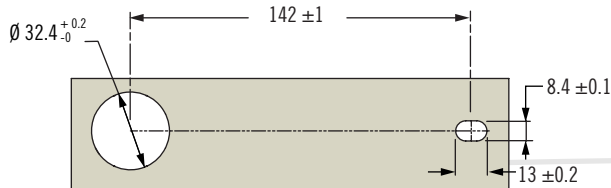

- Compatibile con chiusure a uno o più punti
- Adattabile a pannelli di vari spessori
- Molteplici opzioni di codici chiave
- Facile presa

### Materiali e finiture

Pulsante: nylon

Sede: lega di zinco o acciaio inox

Cilindro serratura: lega di zinco

Camma, rondella, rivetto:

Acciaio inox, passivato

### Note

Per la configurazione dei cavi, vedere Strumento di selezione dei cavi su [Southco.com](http://Southco.com)

### Selezione del numero di parte

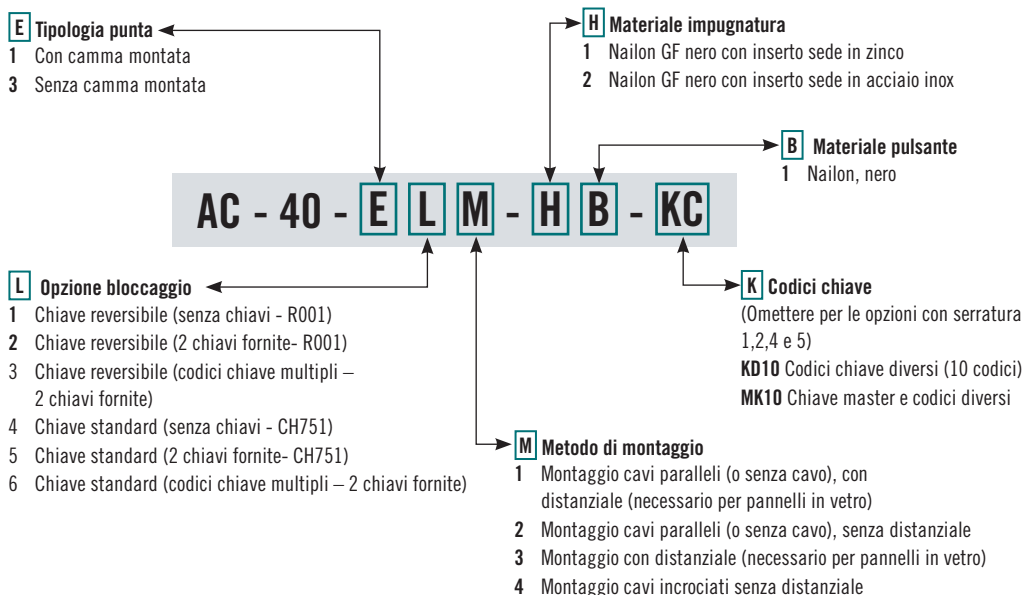





## AC Attuatore a un punto Impugnatura a T

- Montaggio in superficie
- Presa ampia e comoda
- Tirare per azionare

### Materiali e finiture

Corpo: PC/ABS, nera  
Impugnatura a T e guida: nylon caricato a vetro, nero  
Fermaglio: acetale, nero  
Molla: Acciaio inox, passivato

### Note

Per la configurazione dei cavi, vedere Strumento di selezione dei cavi su Southco.com

### Numero di parte

V. tabella

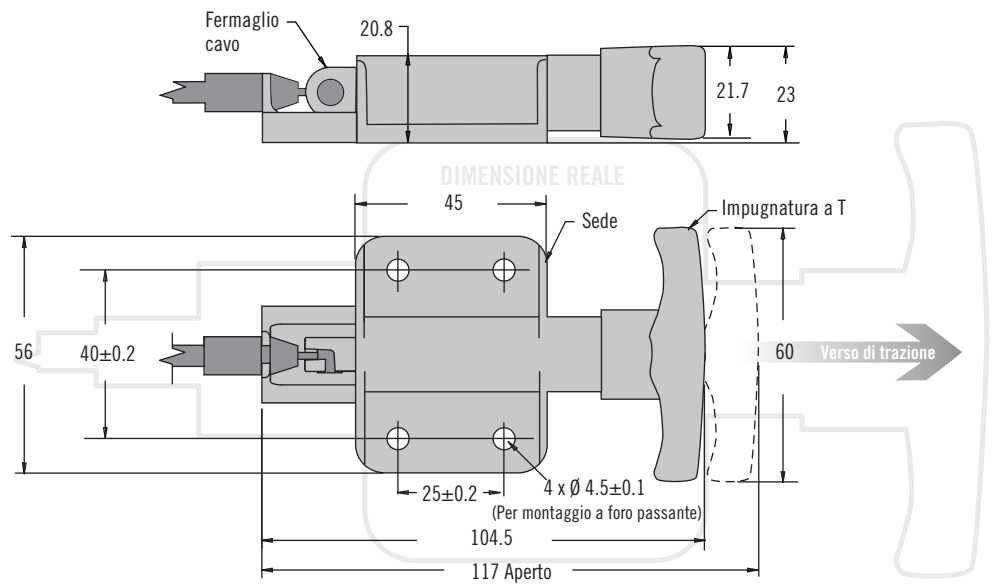

### Numero di parte

AC-60-101-11



## AC Attuatore a un punto Leva e corpo in plastica

- Installazione a montaggio anteriore
- A filo
- Opzioni di montaggio a due cavi

### Materiali e finiture

Leva e corpo: nylon caricato a vetro, nero  
Molla: Acciaio inox, passivato

### Note

Per la configurazione dei cavi, vedere Strumento di selezione dei cavi su Southco.com

### Numero di parte

V. tabella

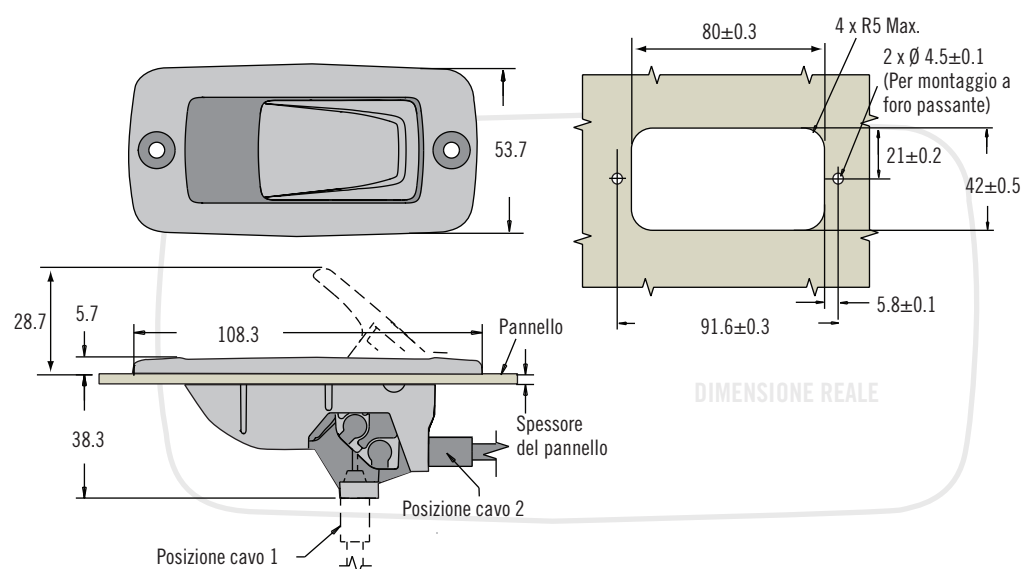

### Numero di parte

AC-70-101-11

Orientamento cavo	Spessore pannello	Corsa cavo
Posizione 1	12,5 massimo	11,1
Posizione 2	16 massimo	13,2

# AC Attuatore a un punto

## A pulsante



317

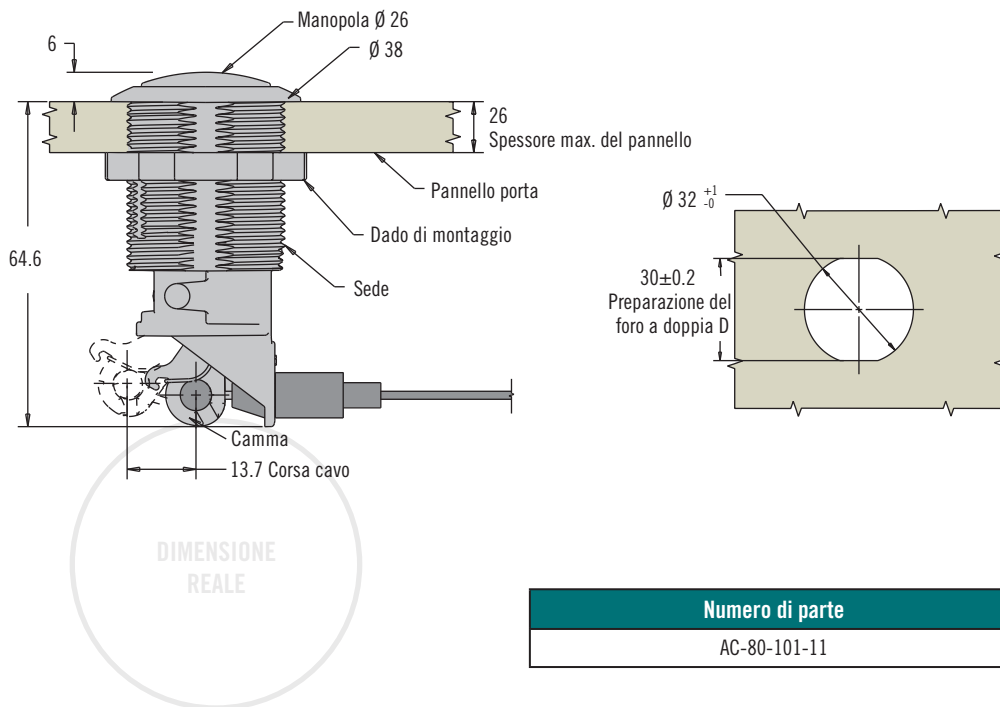

Numero di parte
AC-80-101-11

- A filo
- Viteria di montaggio fornita

### Materiali e finiture

Maniglia a pulsante e corpo: PC/ABS, nero  
 Camma: nailon caricato a vetro, nero  
 Molla: Acciaio inox, passivato

### Note

Per la configurazione dei cavi, vedere Strumento di selezione dei cavi su Southco.com

### Numero di parte

V. tabella

# AC Attuatore a un punto

## Leva e corpo in alluminio

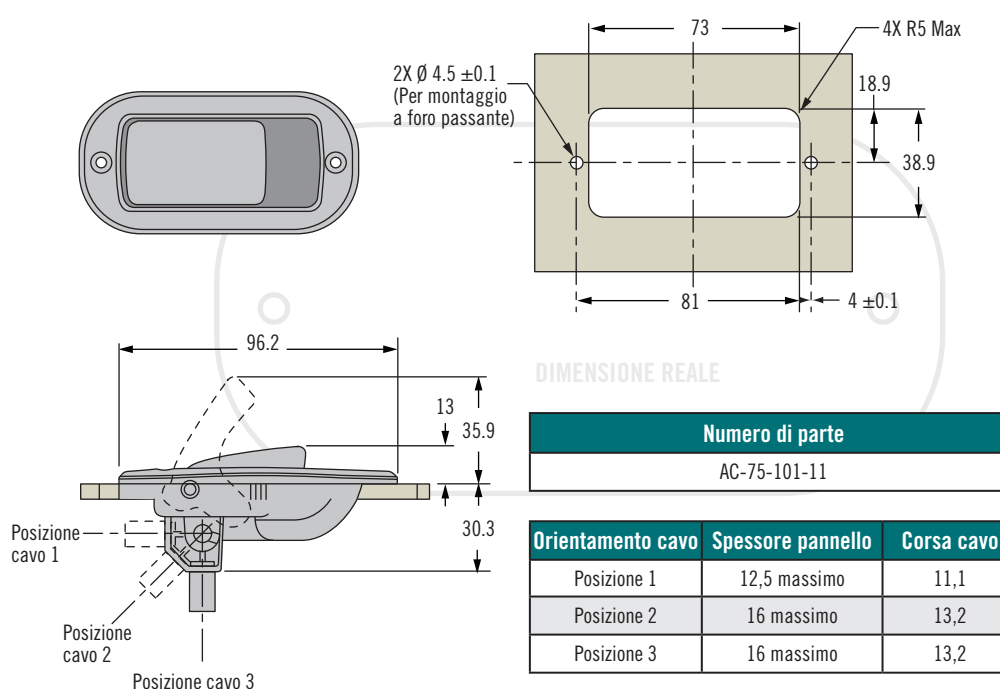

Numero di parte
AC-75-101-11

- Installazione a montaggio anteriore
- Opzioni di montaggio a tre cavi
- Basso profilo
- Materiale robusto

### Materiali e finiture

Leva e corpo: alluminio, rivestimento a polvere nera

### Note

AC-75 utilizzabili solo con connettori corti (cavo Tipo 6 o 7).

### Numero di parte

V. tabella

Orientamento cavo	Spessore pannello	Corsa cavo
Posizione 1	12,5 massimo	11,1
Posizione 2	16 massimo	13,2
Posizione 3	16 massimo	13,2



# AC-50 Attuatore a un punto

## Maniglia a pressione

- Azionamento mediante un unico punto
- Adatto al montaggio su elementi tubolari o superfici arrotondate

### Materiali e finiture

Corpo, maniglia: nailon caricato a vetro, nero

### Note per l'installazione

La coppia di serraggio delle viti non deve superare 2 N·m max. (si consiglia l'uso di viti o rivetti a testa piana)

### Note

Per la configurazione dei cavi, vedere Strumento di selezione dei cavi su Southco.com

### Maniglia a pressione

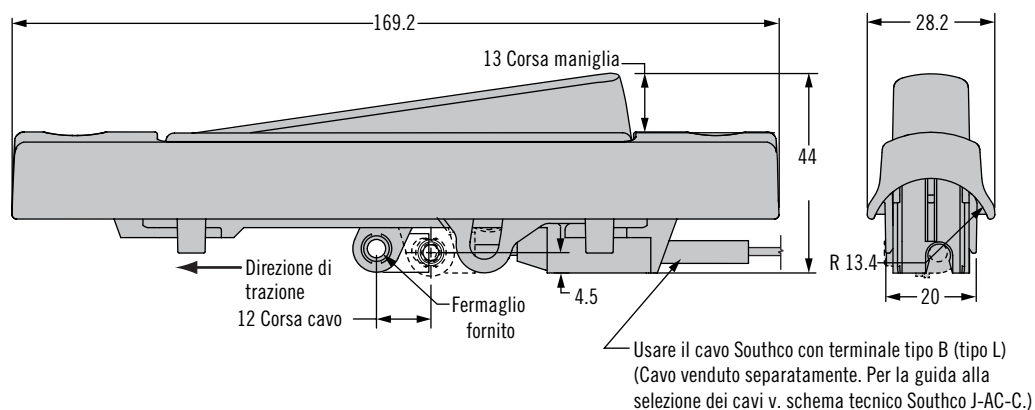

### Numero di parte

AC-50-101-11

### Preparazione del pannello

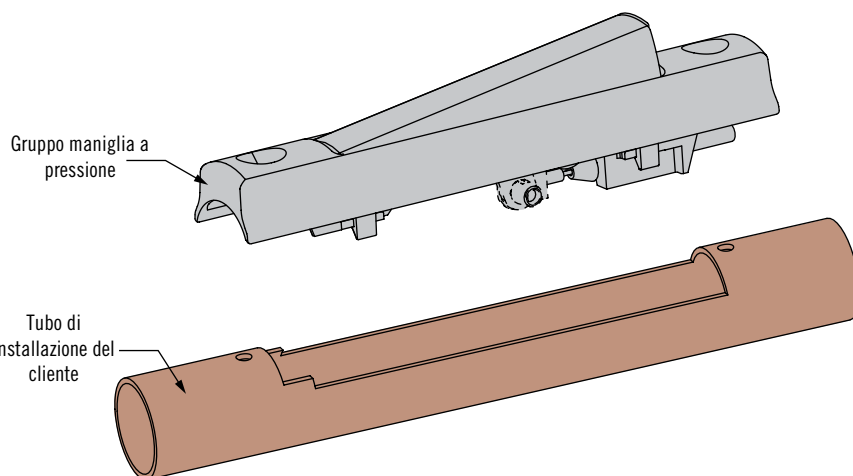
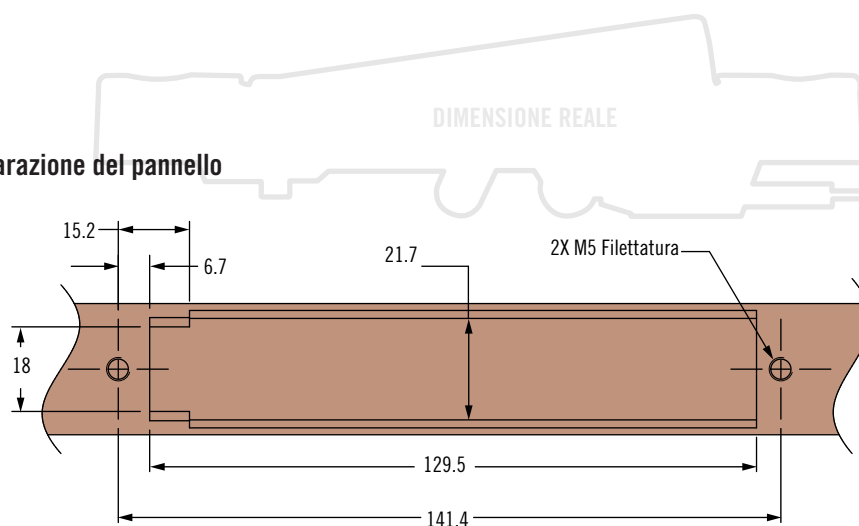

# Attuatori AC a un punto

## Acciaio inox · Attuatore stile M1



**38mm**

Dimensione reale in figura

**50mm**

Dimensione reale in figura

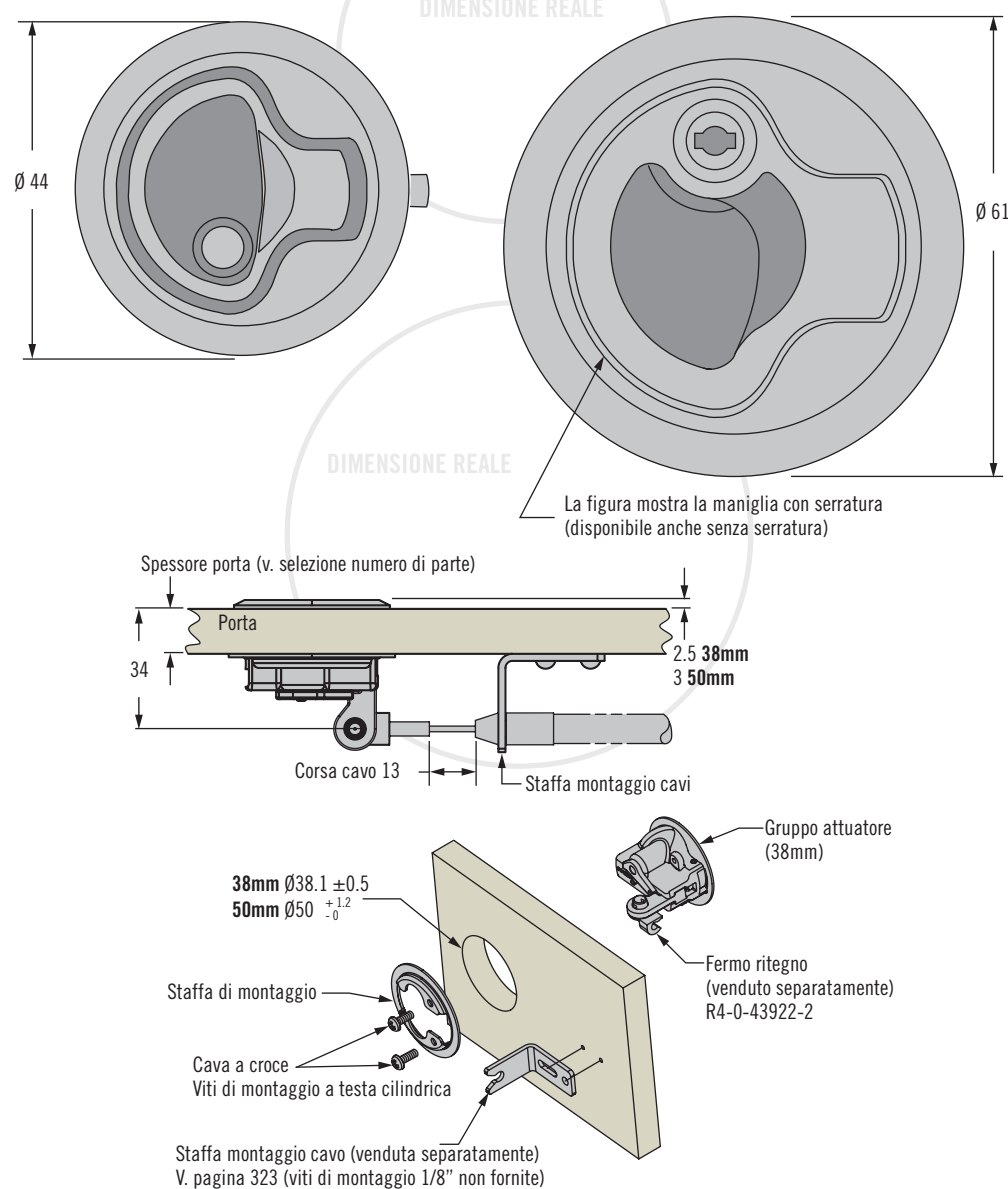

- **Installazione a foro tondo singolo**
- **Il modello con serratura limita l'accesso**
- **Finitura di qualità e resistenza alla corrosione**

### Materiali e finiture

Chiusura: acciaio inox grado 316 ad alta lucidatura  
 Distanziale: nailon, nero  
 Per informazioni su altre finiture contattare Southco

### Accessori 38mm

Distanziale: M1-510-96-1  
 Viti di montaggio: M1-510-96-4  
 Southco fornisce una chiave per chiusura; per ordinare chiavi aggiuntive M7-88-9121324-S



### Accessori 50mm

Per il modello 4 con serratura Chiave (un paio)  
 Numero di parte: M1-546  
 Per il modello 7 con serratura Chiavi con impugnatura in plastica S008 (paio)  
 Numero di parte: M1-525-39-S008



### Cavi

Realizzato in materiali di acciaio di grado nautico, il cavo può essere soggetto a più curvature e ulteriormente personalizzato su richiesta.

Dimensioni	Montaggio attuatore	Numero di parte	Spessore pannello	Staffa montaggio cavo
38mm	Con serratura (2 chiavi forniti)	AC-M1-15-41-8	9 mm	R4-0-50253-1
			12 mm	R4-0-50253-2
50mm	Senza serratura	AC-M1-15-61-8	9 mm	R4-0-50253-1
			12 mm	R4-0-50253-2
	Con serratura (2 chiavi forniti)	AC-M1-42-8	9 mm	R4-0-50253-1
			12 mm	R4-0-50253-2
	Senza serratura	AC-M1-62-8	9 mm	R4-0-50253-1
			12 mm	R4-0-50253-2
Con serratura uguale a S008	AC-M1-72-8	9 mm	R4-0-50253-1	
		12 mm	R4-0-50253-2	



## 64 Chiusura a spinta

Apertura a trazione · Attuatore maniglia a levetta · A punti multipli · Grande

- Montaggio con superficie liscia
- Stili multipli di montaggio
- Opzioni con e senza serratura

### Materiali e finiture

Acciaio inox lucidato, acciaio zincato o rivestimento a polvere nera

### Accessori

Chiave piatta, codice chiave uguale CH751 (2 chiavi per anello)  
Numero di parte: PK-10-01



Chiave con impugnatura stampata, codice chiave uguale CH751 (2 chiavi per anello)  
Numero di parte: PK-10-01-05



### Note

Per la configurazione dei cavi, vedere Strumento di selezione dei cavi su Southco.com

### Selezione del numero di parte

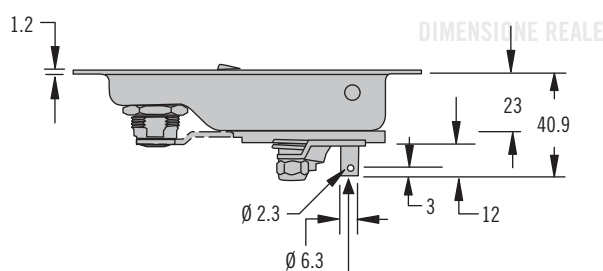
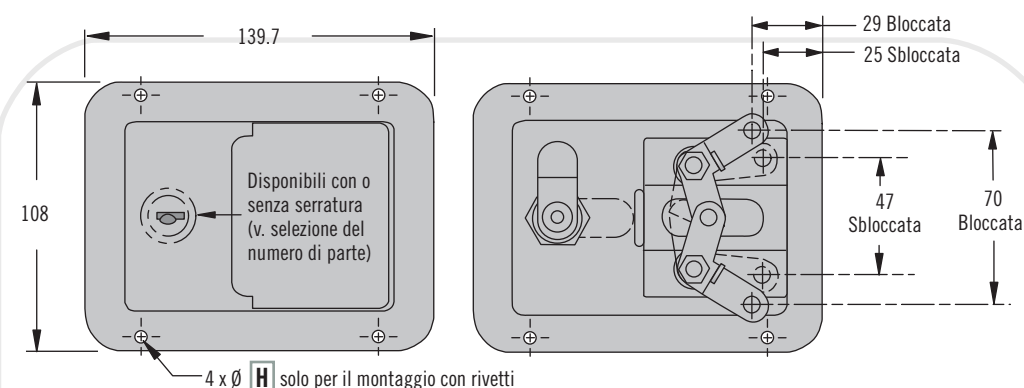

(2PL) Deve essere utilizzato un occhiello per uso con cavi AC.  
Utilizzare perno per fissare lato terminale (non fornito)

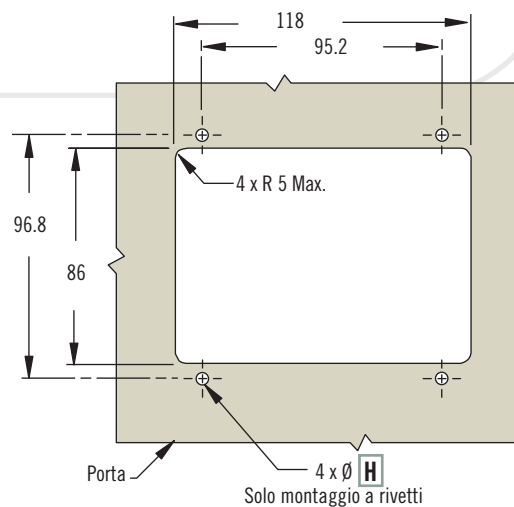

#### H Corpo

- 0 Saldatura
- 1 Rivetto con foro passante 4.9
- 2 Rivetto con foro passante 5.2

#### M Materiale

- 10 Acciaio, zincato
- 20 Acciaio inox lucidato
- 50 Acciaio, rivestimento a polvere nera

64 - 40 - 4 L H - M

#### L Tipi di serratura

- 0 Senza serratura
- 1 Codice chiave uguale CH751 (2 chiavi piatte fornite)