

Southco® Schnappverschlüsse

Bündiger Schnappverschluß mit Griffmulde

- Griffmulde zum Öffnen schieben/ziehen
- Bündiger Abschluß mit der Frontseite
- Läßt sich auch von der Innenseite öffnen
- Wahlweise mit externem Zylinderschloß erhältlich
- Wahlweise mit Blende mit Gewindebolzen erhältlich

Schnappverschlüsse
Sichtbare Verschlüsse

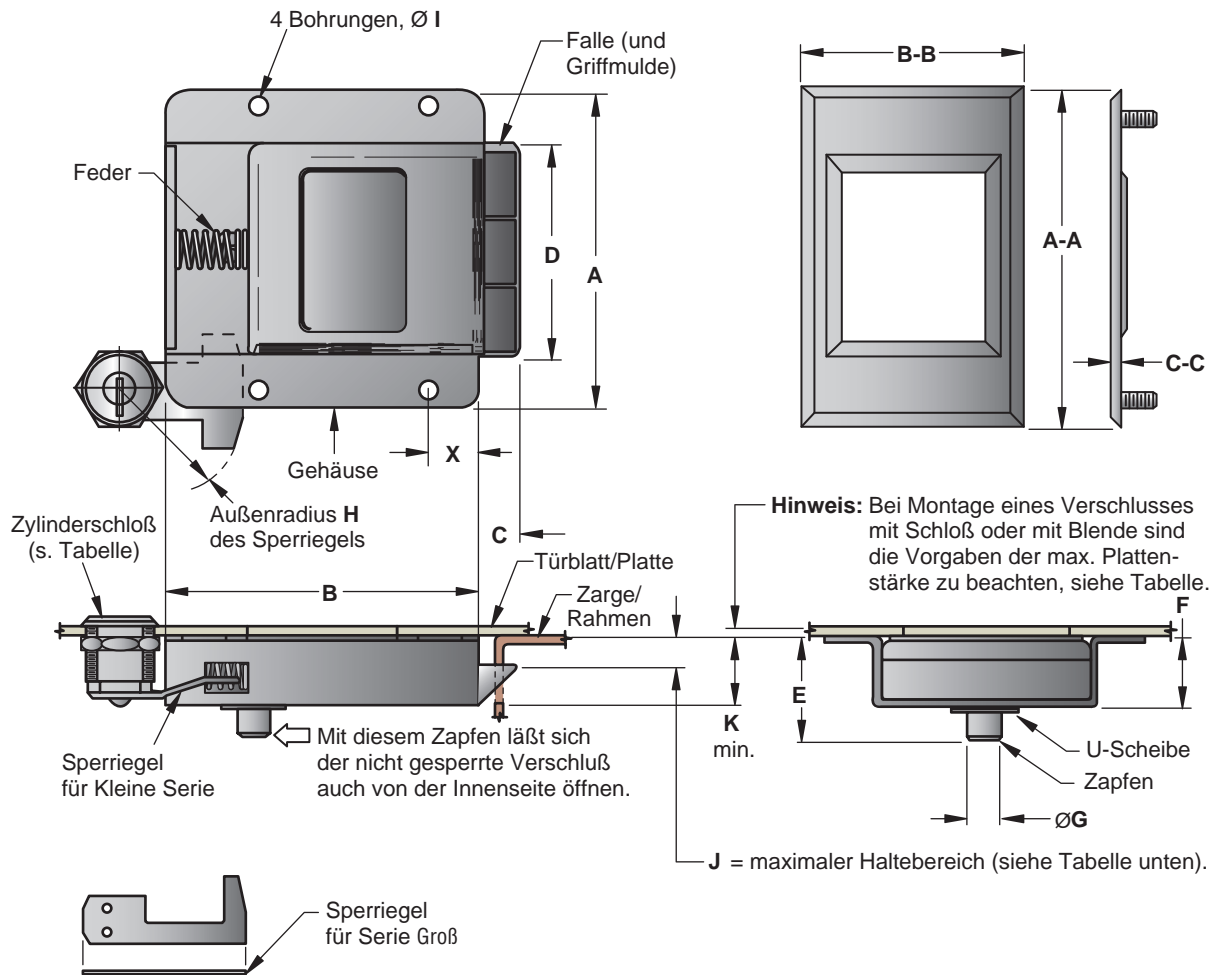

Größe	Maße des Verschlusses									Blende			Mit Schloß		Ohne Schloß	
	A	B	C	D	E	F	ØG	H	ØI	A-A	B-B	C-C	Max. Plattenstärke	Produkt-nummern	Max. Plattenstärke	Produkt-nummern
Mit Blende																
Klein	89	88	10,5	59	29,5	19	9,5	36,5	5,1	95	63,5	2,5	4	B7-50-301-10 •	4	B7-40-301-10 •
Groß	118	117	14	79	38,5	25	12,7	46	6,4	126	85	3	4,8	B7-50-501-10 •	4,8	B7-40-501-10 •
Ohne Blende																
Klein	89	88	10,5	59	29,5	19	9,5	36,5	5,1	—	—	—	5,5	B7-20-301-10 •	—	B7-10-301-10 •
Groß	118	117	14	79	38,5	25	12,7	46	6,4	—	—	—	6,4	B7-20-501-10 •	—	B7-10-501-10 •

Größe	Maße des Verschlusses															Für Montage ohne Blende		
	J Max.	K Min.	M ±0,3	N ±0,3	O ±0,2	P ±0,2	Q ±0,2	R ±0,2	S		T ±0,2	U ±0,2	Vr Max.	ØW +0,1 -0,0	X ±0,2	Y Min.	Schraube	Niet
									Min.	Max.							5 mm	Ø 5 mm
Klein	6,4	16,5	50	44	2	79,5	47,5	14,3	20,5	23,5	38	15	6,5	5,5	15,5	62	5 mm	Ø 5 mm
Groß	7,9	21,5	68	58	3	105	63,5	18,5	24,5	30	51	9	8	7	20	83	6 mm	Ø 6 mm

Montageanleitung

1. Türblatt/Platte und Rahmen (falls erforderlich) entsprechend Maßskizze vorbereiten.

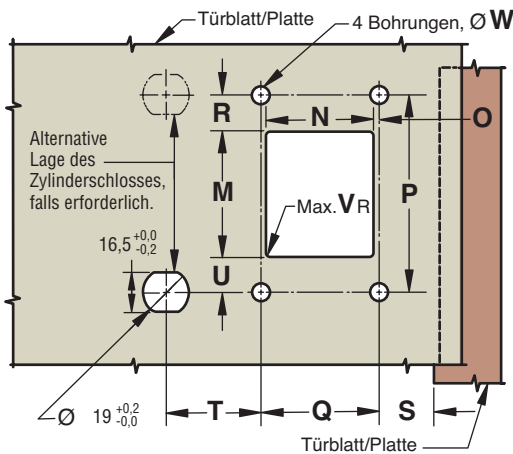

2. Die Blende und den Verschluss, wie dargestellt, installieren.

Verschlüsse ohne Blende können auch geschweißt, bzw. mit Nieten oder Schrauben befestigt werden.

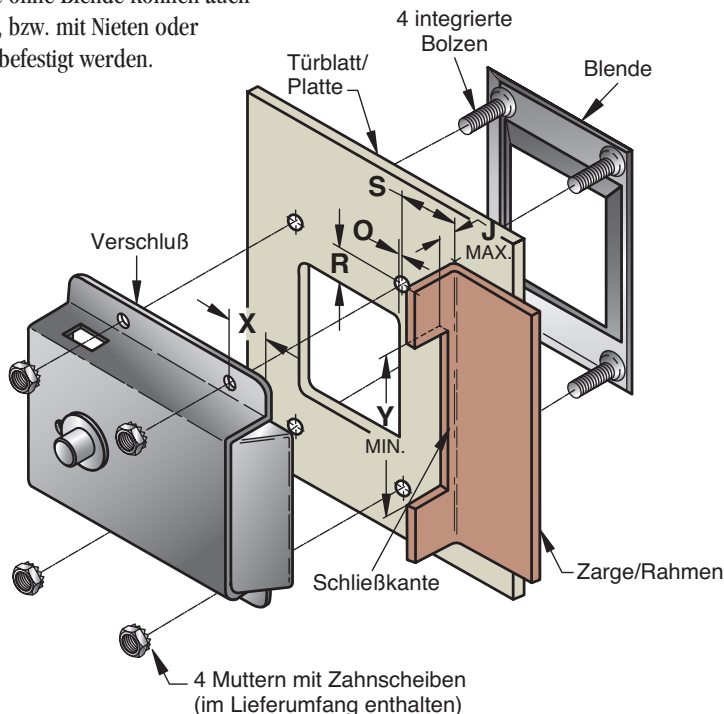

Einbau des Zylinderschlosses

Loch im Türblatt gemäß Maßskizze (Tabelle) vorbereiten.

Es ist darauf zu achten, daß der Sperrriegel ohne zu kanten in die Öffnung des Verschlussgehäuses greifen kann.

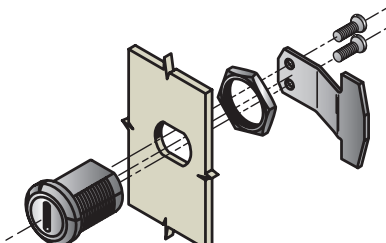

Schnappverschlüsse
Sichtbare Verschlüsse

Werkstoff und Oberfläche

Gehäuse: Stahl 1.1121, schwarz pulverbeschichtet.

Falle: Nylon, schwarz.

U-Scheibe: Polyacetal, schwarz.

Zapfen: kohlenstoffarmer Stahl, DACROTIZED*.

Blende: Stahl 1.1121, schwarz pulverbeschichtet.

Mutter mit Zahnscheibe: Stahl, verzinkt.

Zylinderschloß: Zinkdruckguß, schwarz pulverbeschichtet.

Sperrriegel: Stahl 1.1121, verzinkt, chromatiert und versiegelt.

Schrauben (Sperrriegel): Stahl, verzinkt.

Sechskantmutter (für Zylinderschloß): Zinkdruckguß mit chemischem Schutzfilm.

Schlüssel (2 Stück): Messing, vernickelt.

Mit gleichem Schließzylinder. Schließzylinder mit unterschiedlicher Schließung und Schließanlagen sind auf Anfrage lieferbar.

*Eingetragenes Warenzeichen der Metal Coatings International, Inc.

Festigkeitsrichtwerte

(Wir liefern Ihnen gerne Testmuster für die praktische Erprobung in Ihrer speziellen Anwendung)

Kleine Serie

Max. Betriebslast: 360 N

Grenzwert (Mittelwert): 640 N

Große Serie

Max. Betriebslast: 530 N

Grenzwert (Mittelwert): 1200 N

Entflammbarkeit: Nach UL94-HB gelistet

Betriebstemperatur: -18 °C bis 65 °C

Alle Maße in Millimeter

Technische Änderungen vorbehalten. Verbindlich für Maßzeichnungen und Technische Daten sind nur die neuesten Produktspezifikationen, die Sie auf Anfrage erhalten.