



C2 压缩式门锁 杠杆锁

- 锁定时为低平式
- 简易调节间距
- 按钮驱动
- 可选密封型

材料与表面处理

锌合金, 粉末喷涂或镀铬和钢, 镀锌

性能详述

最大静载荷: 200N

密封说明

使用选装的边缘密封垫和密封固定螺纹实现 NEMA4 / IP65 密封

安装说明

*螺钉和锁紧垫圈组件M5x16。若门板厚度超过5, 请使用以下公式计算螺钉长度: 门板厚度 + 12

配件

橡胶缓冲垫:

零件号: C2-25-301-82

(减少最多或最少间距至1.6mm)



钥匙

请参阅第121页

零件号选择

参阅表格

附注

有关锁芯选择和索斯科® 钥匙选择系统的完整概述信息, 请参阅第190页

C2非密封

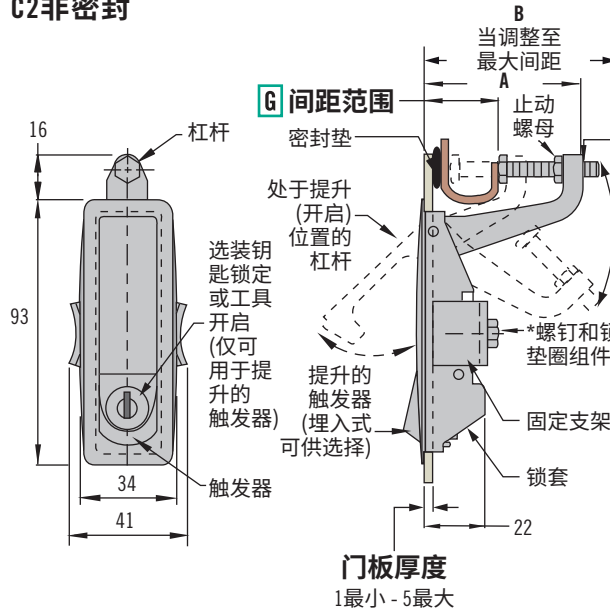

C2密封

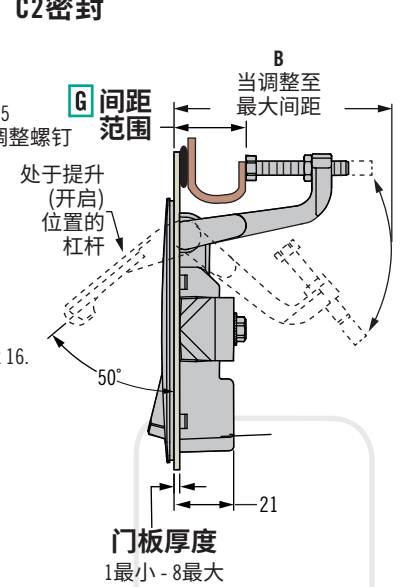

L 锁型

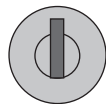

钥匙锁定
与CH751
钥匙相配

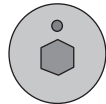

4mm内六角



2mm号十字头

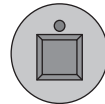

铁道标准

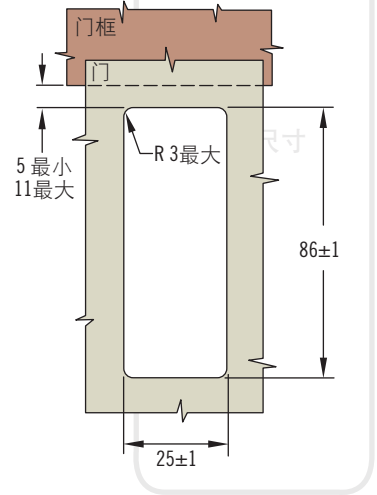

L 锁型

- 1 不带钥匙的提升触发器
- 2 钥匙锁定的提升触发器, 与CH751 钥匙相配(提供两把扁平钥匙)
- 3 埋入式触发器 不带钥匙
- 4 4mm内六角头 提升的触发器
- 10 2号十字头提升的触发器
- 13 带钥匙不带锁芯(锁芯选项 请参阅第190页)
- 14 铁路标准

F 表面处理

- 1 纹状镀铬
- 5 黑色粉末喷涂

P 包装选项

- 3 分层包装 单独包装的门锁 此处忽略不计

C2 - S G - L F - P

S 密封选项

- 3 非密封
- 4 密封

G 间距范围	A	B
2	1 - 24	35
3	23 - 46	57

尺寸单位为毫米, 除非另有声明

C2 压缩式门锁 杠杆锁 · 门禁指示灯



门禁指示灯

绿色 - 未上锁状态
红色 - 进入(操作中)

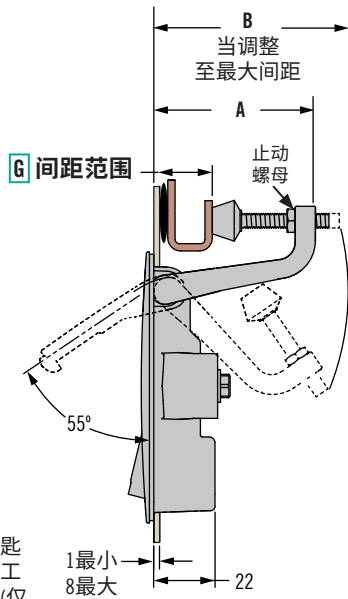
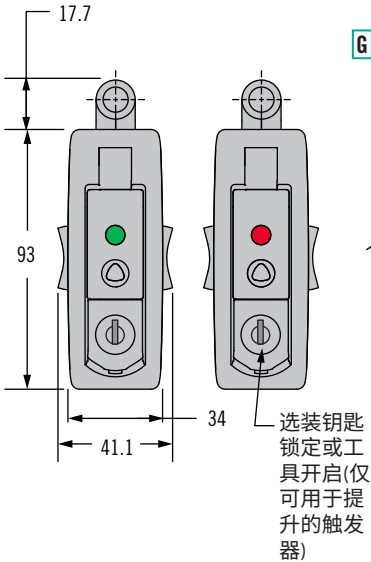

门板预制件

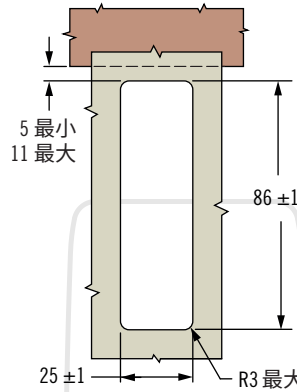

实际尺寸

- 可视门禁状态
- 简易调节间距
- 按钮驱动
- 内置减震器螺钉

材料与表面处理

锌合金, 粉末涂层或镀铬和钢, 镀锌

性能详述

最大静载荷: 200 N

密封说明

使用提供的密封垫实现 NEMA4 和 IP65。

安装说明

* 对于厚度大于5的门板, 请使用以下公式

计算螺钉长度:

门板厚度 + 12

钥匙

请参阅第121页

指示灯重置钥匙

零件号: C2-26-301-05

红灯转绿灯时须配备使用



L 锁型



钥匙锁定
与CH751钥匙
相配



4 (0.16)
内六角



2号
十字头



铁路
标准型



一字
槽型

L 锁型

- 1 不带钥匙的提升触发器
- 2 钥匙锁定的提升触发器
与CH751钥匙相配
(提供两把扁平钥匙)
- 3 埋入式触发器不带钥匙
- 4 4mm内六角头提升的
触发器
- 10 2号十字头提升的触发器
- 13 带钥匙不带锁芯
(锁芯选项请参阅第 190 页)
- 14 铁路标准
- 16 一字槽型

C2 - A4 **G** - **L** **F** - **P**

F 表面处理

- 1 纹状镀铬
- 5 黑色粉末喷涂

P 包装选项

- 3 分层包装
单独包装的门锁
此处忽略不计。

零件号选择

参阅表格

注意事项

锁芯选择和全面索斯科®
钥匙选择系统, 请参阅
第190页

Make Safety Visible™
by Southco

G 间距范围	A	B
2	1 - 18	35
3	17 - 39	57



C2 压缩式门锁

杠杆锁·推锁式

- 锁定时为低平式
- 简易调节间距
- 按钮驱动
- 减震器

材料和表面处理

锌合金, 粉末涂层或镀铬和钢, 镀锌

性能详述

最大静载荷: 200 N

安装说明

*螺钉和锁紧垫圈 M5 x 16。

请使用以下公式计算螺钉长度:
若门板厚度超过 5, 门板
厚度 + 12

钥匙

请参阅第121页

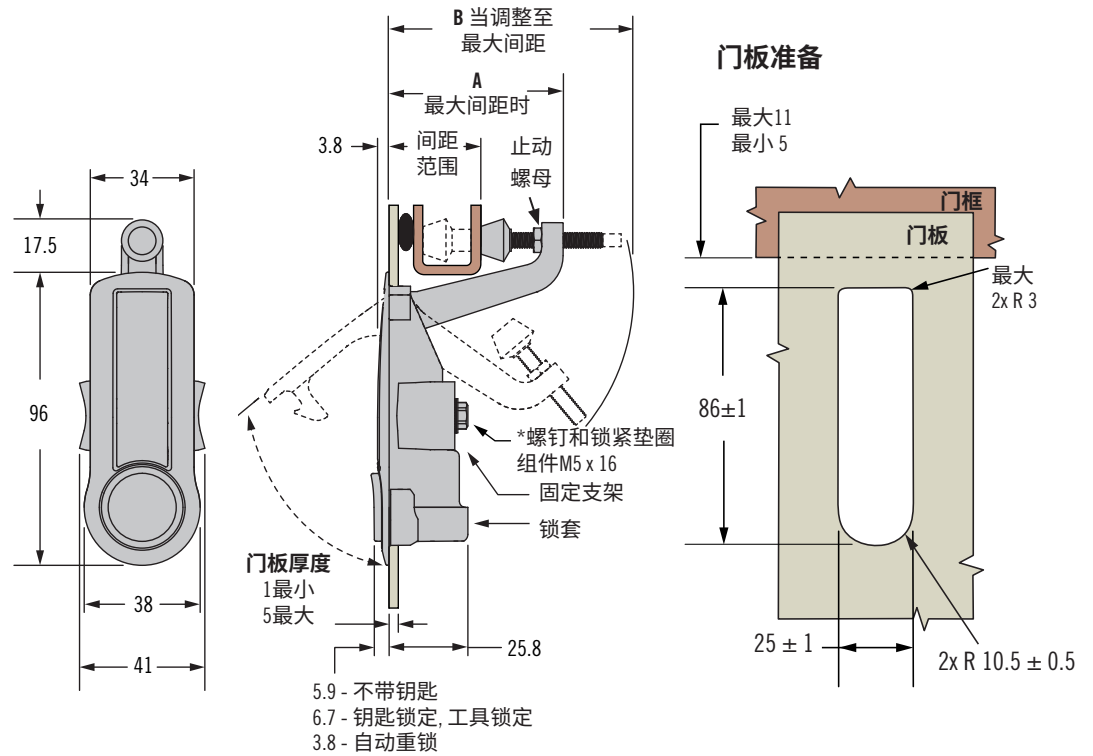

L 锁型

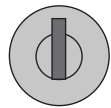

钥匙锁定与
CH751 钥匙相配

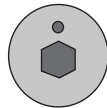

4
内六角

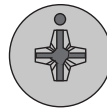

2号十字头

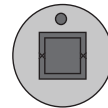

铁路
标准型

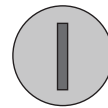

一字
槽型

零件号选择

参阅表格

附注

锁芯选择和全面索斯科®
钥匙选择系统, 请参阅
第190页

L 锁型

- 1 不带钥匙
- 2 带钥匙 CH751 (提供两把扁平钥匙)
- 4 4 mm 内六角
- 10 2号十字头
- 13 不带锁芯 (锁芯选项请参阅第190页)
- 14 铁路标准型
- 15 8mm 内六角
- 16 一字槽型
- 22 带钥匙 CH751
(钥匙保持在未锁定位置)
- 34 自动重锁: 4mm内六角头埋入式触发器
- 310 自动重锁: 2号十字头埋入式触发器
- 314 自动重锁: 铁路标准埋入式触发器
- 315 自动重锁: 8mm内六角头埋入式触发器
- 316 自动重锁: 一字槽型埋入式触发器

F 表面处理

- 1 光亮铬
- 5 黑色粉末涂层

P 包装选项

- 3 分层包装
(单独包装的门锁
此处忽略不计)

C2 - 5 G - L F - P

G 间距范围	A	B
2	1-18	35
3	18-40	57