

D1 Cierres *DZUS*[®] de 1/4 de Vuelta Dart

Vástagos · Nylon relleno de vidrio

Material y Acabado

Nylon- fibra de vidrio, negro

Fórmula de ajuste

Añadir 2.3 al espesor del panel y recalcular el ETM al utilizar el conjunto de vástago retráctil

Para seleccionar el conjunto correcto:

1. Seleccione la base

Elija una base de las páginas 475-477

2. Seleccione un retén y los accesorios

de la página 477 y añada los valores de ajuste

3. Especifique la longitud del vástago

Calcule el espesor total de material (ETM) utilizando la fórmula dada por la base seleccionada.

Encuentre el rango de ETM utilizando la tabla de selección de longitud de vástago (a la derecha), observando la columna (A, B, C o D) para la base seleccionada.

4. Complete la Referencia del vástago

especificando el tipo de cabeza **H**, longitud del vástago **K** y material **M**

Ejemplo: Para base remachada D1-004-001-010, utilice la columna A Para el valor del ETM calculado 5.2, K = 55

Para modelo de cabeza con ranura en acero, la Referencia completa es: D1-004-055-030

Un ejemplo completo puede encontrarse en página 435.

Selección de la Referencia

H Tipos de Cabeza - Accionamiento mediante Herramienta

Con Ranura

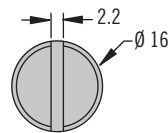

Hexagonal

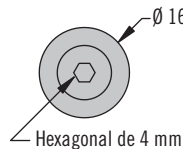

H Tipos de Cabeza - Accionamiento Manual

Pomo Ranurado

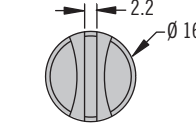

Mariposa

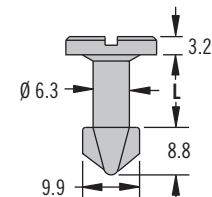
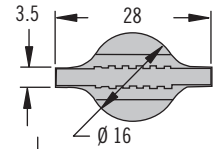

Conjunto de Vástago Estándar

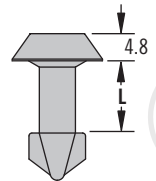
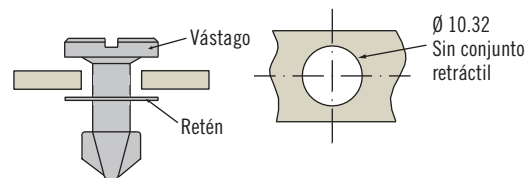

TAMAÑO REAL

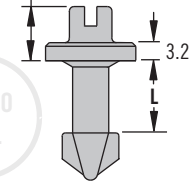

Conjunto de Vástago Retráctil



Tabla de Longitud del Vástago

A		B		C		D		K	L
Rango de ETM para: D1-004-001-010		Rango de ETM para: D1-004-00(F)-010		Rango de ETM para: D1-004-92(F)-010		Rango de ETM para: D1-004-91(F)-010 D1-004-01(F)-010			
Min.	Máx.	Min.	Máx.	Min.	Máx.	Min.	Máx.		
2.54	3.80	~	~	4.32	5.58	4.13	5.39	045	11.4
3.81	5.07	3.81	5.07	5.59	6.85	5.40	6.66	050	12.7
5.08	6.34	5.08	6.34	6.86	8.12	6.67	7.93	055	14.0
6.35	7.61	6.35	7.61	8.13	9.39	7.94	9.20	060	15.2
7.62	8.88	7.62	8.88	9.40	10.66	9.21	10.47	065	16.5
8.89	10.15	8.89	10.15	10.67	11.93	10.48	11.74	070	17.8
10.16	11.42	10.16	11.42	11.94	13.20	11.75	13.01	075	19.1
11.43	12.69	11.43	12.69	13.21	14.47	13.02	14.28	080	20.3
12.70	13.96	12.70	13.96	14.48	15.74	14.29	15.55	085	21.6
13.97	15.23	13.97	15.23	15.75	17.01	15.56	16.82	090	22.9
15.24	16.50	15.24	16.50	17.02	18.28	16.83	18.09	095	24.1
16.51	17.77	16.51	17.77	18.29	19.55	18.10	19.36	100	25.4

H Tipo de cabeza

- 004 Con ranura
- 125 Mariposa
- 166 Hexagonal
- 444 Con pomo ranurado

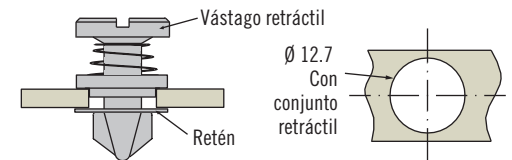
D1 - H - K - 030 SE

K Longitud

Introducir el número correspondiente a la tabla de selección mostrada arriba

SE Retráctil

- SE Conjunto retráctil
- Omitir sólo para vástago estándar

D1 Cierres *DZUS*® de 1/4 de Vuelta Dart

Bases · Acetal

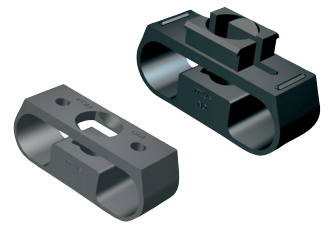

475

Base para Remachar

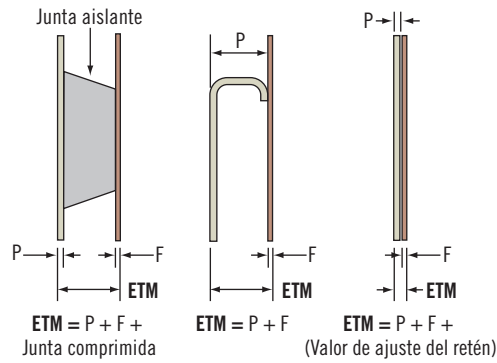
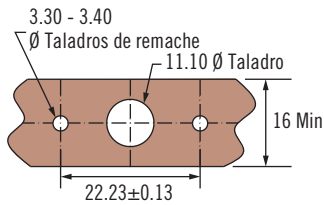
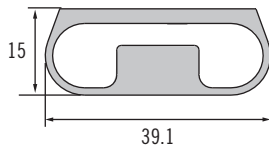
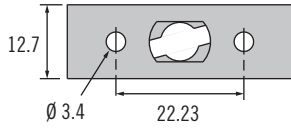

TAMAÑO REAL

Referencia	Columna de Selección de Vástago
D1-004-001-010	A

Material y Acabado

Acetal, negro

Nota

Después de haber seleccionado la base, utilice la letra **A** para la selección del vástago y siga las instrucciones de la página 474

82

85

D8

D9

D1

D4

D5

D7

NY



Referencia

Ver tabla

Base Encastrada Posterior

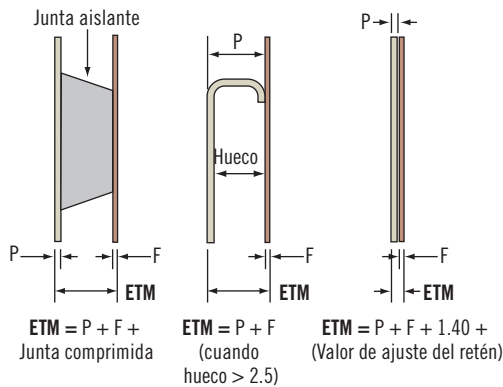
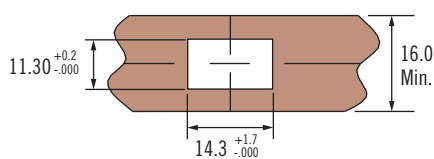
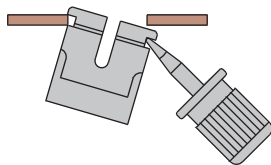
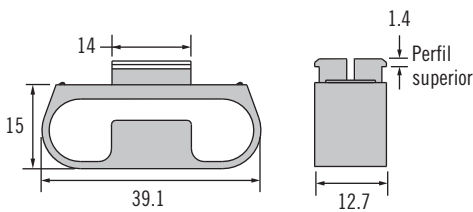

TAMAÑO REAL

F Espesor del Bastidor		Referencia	Columna de Selección de Vástago
Min.	Máx..		
.90	1.27	D1-004-002-010	B
1.63	2.00	D1-004-003-010	
2.30	2.64	D1-004-004-010	
3.00	3.40	D1-004-005-010	
3.65	4.00	D1-004-006-010	

Material y Acabado

Acetal, negro

Nota

Utilice la columna de selección de vástago indicada para elegir la longitud del vástago de la tabla de la página 474

Referencia

Ver tabla



D1 Cierres *DZUS*[®] de 1/4 de Vuelta Dart

Bases · Acetal

Material y Acabado

Acetal, negro

82

85

D8

D9

D1

D4

D5

D7

NY

Referencia

Ver tabla

Nota

Utilice la columna de selección de vástago indicada para elegir la longitud del vástago de la tabla de la página 474

Base Encastrada Posterior - Mini

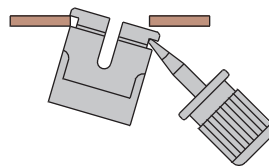
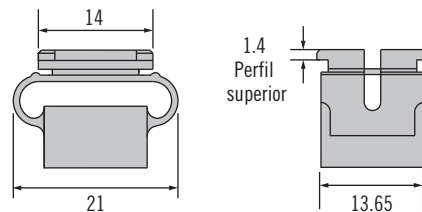

F Espesor del Bastidor		Referencia	Columna de Selección de Vástago
Min.	Max.		
0.81	1.27	D1-004-012-010	D
1.29	2.54	D1-004-013-010	

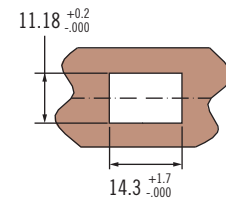
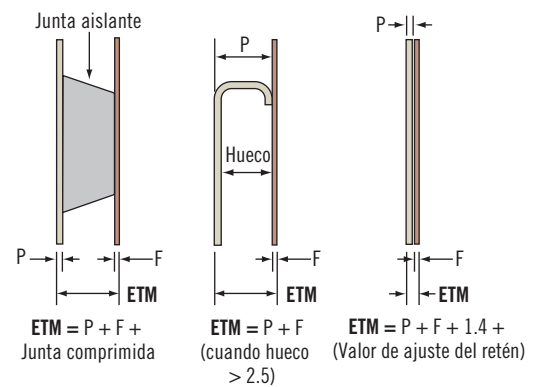

Material y Acabado

Acetal, negro

Base Encastrada Frontal - Mini

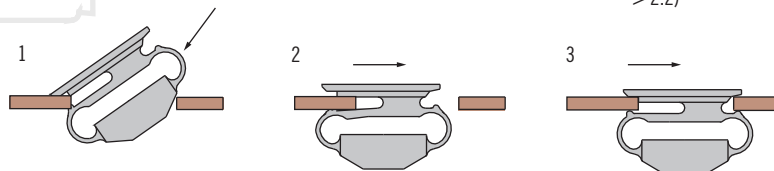
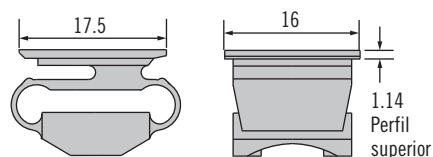

F Espesor del Bastidor		Referencia	Columna de Selección de Vástago
Min.	Max.		
0.90	1.25	D1-004-911-010	D
1.30	1.75	D1-004-912-010	
1.80	2.25	D1-004-913-010	
2.30	2.75	D1-004-914-010	
2.80	3.25	D1-004-915-010	

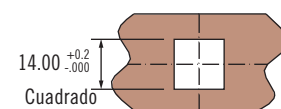

Referencia

Ver tabla

Nota

Utilice la columna de selección de vástago indicada para elegir la longitud del vástago de la tabla de la página 474

D1 Cierres DZUS® de 1/4 de Vuelta Dart

Bases · Retenes · Accesorios

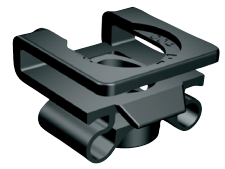

477

Base de Pinza

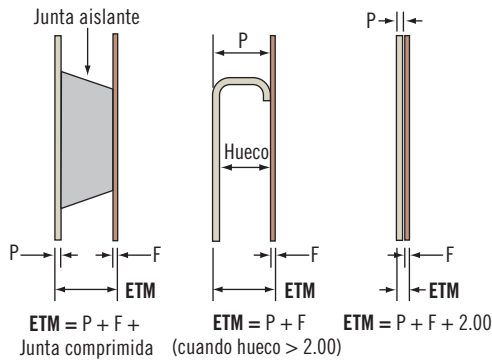
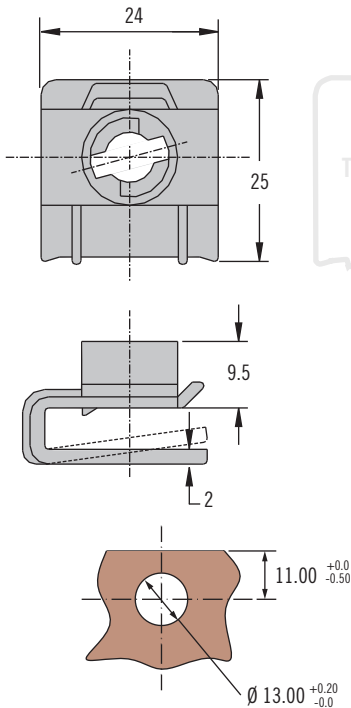

F Espesor del Bastidor		Referencia	Columna de Selección de Vástago
Min.	Max.		
0.70	2.30	D1-004-921-010	C
2.30	3.90	D1-004-922-010	
3.9	5.5	D1-004-923-010	

Material y Acabado

Acetal, negro

82

85

D8

D9

D1

D4

D5

D7

NY

Referencia

Ver tabla

Nota

Utilice la columna de selección de vástago indicada para elegir la longitud del vástago de la tabla de la página 474

Retén con Ranura

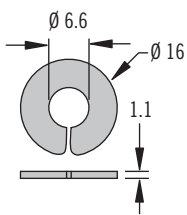

Muelles Eyectores

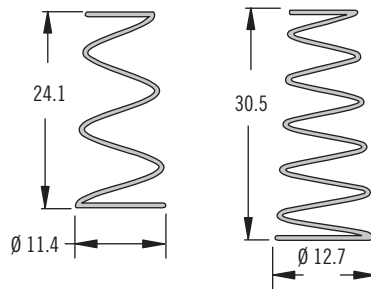

Cazoleta Retráctil

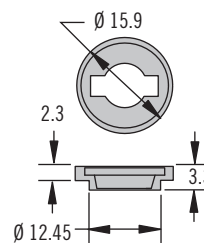

Material y Acabado

Ver tabla

Referencia

Ver tabla

Nota

Valor de ajuste:

Al utilizar cualquier accesorio, el valor del ETM aumenta

Añada el valor de ajuste a su espesor de panel exterior (P) al calcular el ETM (ver ejemplo en página 435)

Tipo	K Rango	Referencia	Material	Valor de Ajuste
Retén con ranura	Todos	D1-004-000-010	Acetal, negro	Añadir 1.1
Muelles eyectores	045 a 070	D1-X1135-2S	Acero inoxidable	Añadir 2.3
Muelles eyectores	075 a 100	D1-X1137-2S	Acero inoxidable	
Cazoleta retráctil	Todos	D1-X1129	Acetal, negro	