



D8 DZUS® PANEX 1/4转快锁式紧固件

螺栓·尺寸4

材料及表面处理

螺栓：钢，镀锌铬酸盐或镀铬
手环盖：ABS，黑色

82

85

D8

D9

D1

D4

D5

D7

NY

H 头型 - 工具驱动

圆形一字头

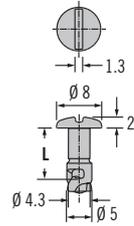

内六角头

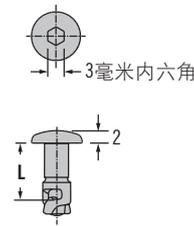

十字头

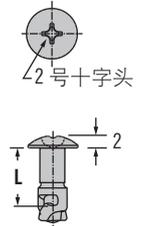

H 头型 - 手动驱动

翼形

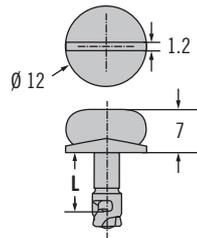

手环形

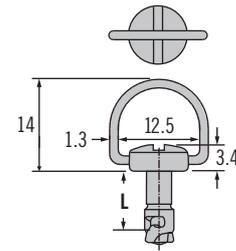

安装说明

手环盖：挡圈须置于螺栓头底部，使其与表面齐平

挡圈零件号

D8-324-100-040 (请参阅第455页)

选装手环盖

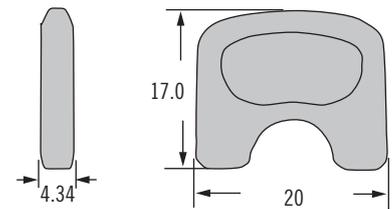

手环盖零件号

D8-4-B-000

螺栓面板准备

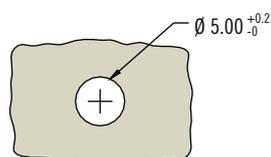

D8 DZUS® PANEX 1/4转快锁式紧固件

螺栓选择·尺寸4



零件号选择

H 头型

- 1 一字头
- 2 内六角头
- 3 翼形
- 4 手环形
- 7 十字头

K 长度

输入以下选择表格中的数字

D8 - 314 - H K - F

F 表面处理

- 170 镀铬
- 190 镀锌
- 191 镀锌,黑色

螺栓长度表

A		B		C		D		E		K	L ±.15
TMT范围: D8-334-400-121 D8-334-500-121		TMT范围: D8-334-300-121 D8-334-310-121 D8-334-700-121		TMT范围: D8-334-200-190		TMT范围: D8-334-100-300		TMT范围: D8-334-110-190			
最小	最大	最小	最大	最小	最大	最小	最大	最小	最大		
1.0	1.9	1.5	2.4	~	~	~	~	~	~	08	8
2.0	2.9	2.5	3.4	~	~	~	~	~	~	09	9
3.0	3.9	3.5	4.4	~	~	0.7	1.6	1.7	2.6	10	10
4.0	4.9	4.5	5.4	~	~	1.7	2.6	2.7	3.6	11	11
5.0	5.9	5.5	6.4	1.5	2.4	2.7	3.6	3.7	4.6	12	12
6.0	6.9	6.5	7.4	2.5	3.4	3.7	4.6	4.7	5.6	13	13
7.0	7.9	7.5	8.4	3.5	4.4	4.7	5.6	5.7	6.6	14	14
8.0	8.9	8.5	9.4	4.5	5.4	5.7	6.6	6.7	7.6	15	15
9.0	9.9	9.5	10.4	5.5	6.4	6.7	7.6	7.7	8.6	16	16
10.0	10.9	10.5	11.4	6.5	7.4	7.7	8.6	8.7	9.6	17	17
11.0	11.9	11.5	12.4	7.5	8.4	8.7	9.6	9.7	10.6	18	18
12.0	12.9	12.5	13.4	8.5	9.4	9.7	10.6	10.7	11.6	19	19
13.0	13.9	13.5	14.4	9.5	10.4	10.7	11.6	11.7	12.6	20	20
14.0	14.9	14.5	15.4	10.5	11.4	11.7	12.6	12.7	13.6	21	21
15.0	15.9	15.5	16.4	11.5	12.4	12.7	13.6	13.7	14.6	22	22
16.0	16.9	16.5	17.4	12.5	13.4	13.7	14.6	14.7	15.6	23	23
17.0	17.9	17.5	18.4	13.5	14.4	14.7	15.6	15.7	16.6	24	24
18.0	18.9	18.5	19.4	14.5	15.4	15.7	16.6	16.7	17.6	25	25
19.0	19.9	19.5	20.4	15.5	16.4	16.7	17.6	17.7	18.6	26	26
20.0	20.9	20.5	21.4	16.5	17.4	17.7	18.6	18.7	19.6	27	27
21.0	21.9	21.5	22.4	17.5	18.4	18.7	19.6	19.7	20.6	28	28
22.0	22.9	22.5	23.4	18.5	19.4	19.7	20.6	20.7	21.6	29	29
23.0	23.9	23.5	24.4	19.5	20.4	20.7	21.6	21.7	22.6	30	30

选择合适的紧固件:

1.选择搭扣

参阅第452-454页选择搭扣

2.选择挡圈和配件

参阅第455页选择并注明调节值

3.指定螺栓长度

使用所选搭扣的计算公式计算被锁物的总厚度(TMT)。使用长度选择表(左)查找TMT范围,使用所选搭扣给定的列(A、B、C、D或E)查找K。

4.完成螺栓零件号

通过指定头型H、螺栓长度K和材料M

例如:

对于铆接型

D8-334-400-121, 请使用A栏

若TMT值计算为5.2, 则K=12

对于钢、镀锌材料中的一字头型, 完整的零件号为:

D8-314-112-190

参阅第435页的完整示例。



D8 DZUS® PANEX 1/4转快锁式紧固件

搭扣·尺寸4

材料及表面处理

钢, 浸锌涂层

82

安装说明

使用Ø3铆钉安装

85

D8

零件号

参阅表格

D9

D1

附注

在第451页上的螺栓长度表中
选择螺栓长度时, 可使用图示
的螺栓选择栏

D4

D5

D7

铆接型

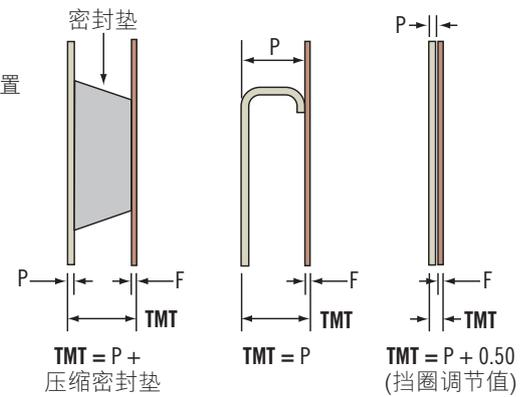
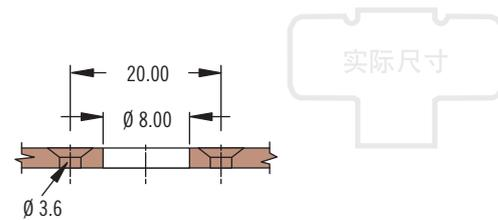
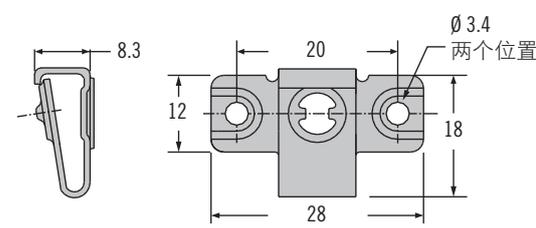

零件号	螺栓选择栏
D8-334-400-121	A

材料及表面处理

钢, 浸锌涂层

NY

零件号

参阅表格

附注

在第451页上的螺栓长度表中
选择螺栓长度时, 可使用图示
的螺栓选择栏

焊接型

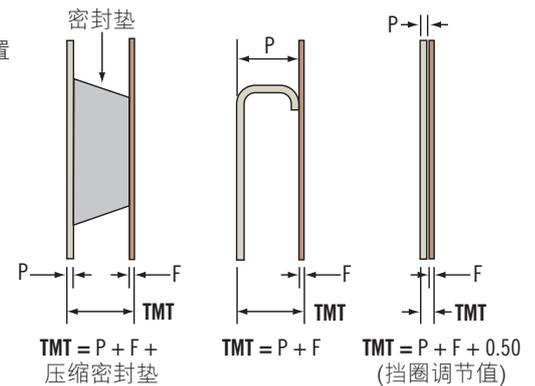
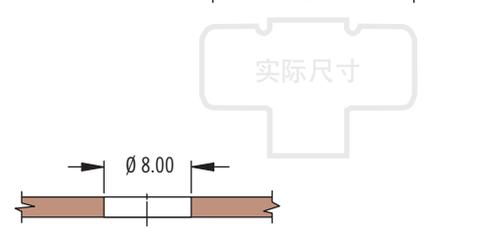
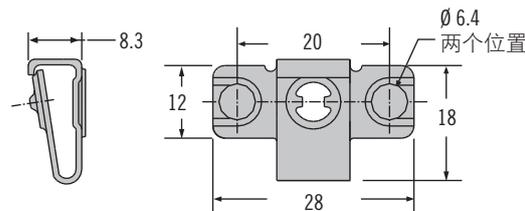

零件号	螺栓选择栏
D8-334-500-121	A

材料及表面处理

钢, 浸锌涂层

零件号

参阅表格

附注

在第451页上的螺栓长度表中
选择螺栓长度时, 可使用图示
的螺栓选择栏

侧面固定型

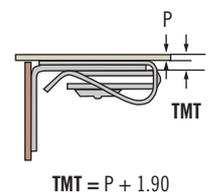
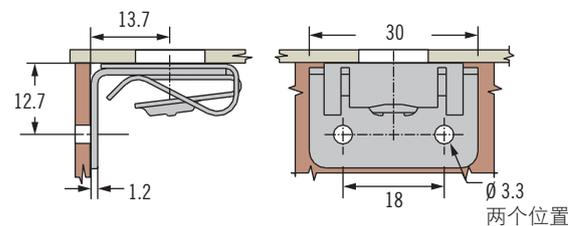

零件号	螺栓选择栏
D8-334-310-121	B

D8 DZUS® PANEX 1/4转快锁式紧固件

搭扣·尺寸4



453

夹紧型

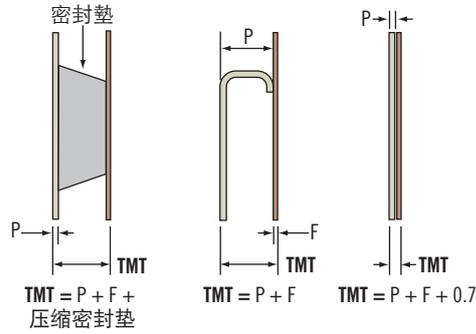
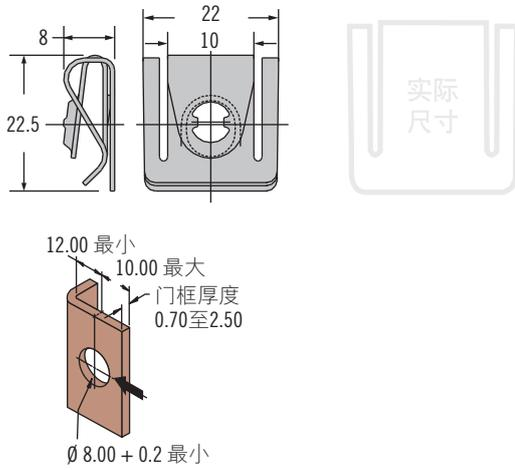

零件号	螺栓选择栏
D8-334-300-121	B

材料及表面处理

钢, 浸锌涂层

82

85

D8

D9

D1

D4

D5

D7

NY

↓

夹紧型 - 前端固定

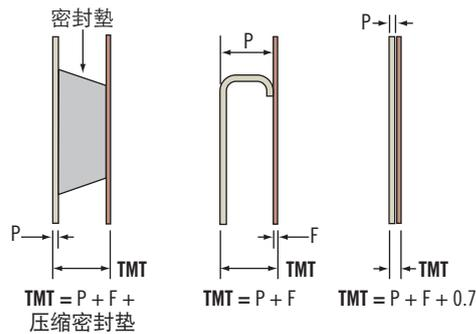
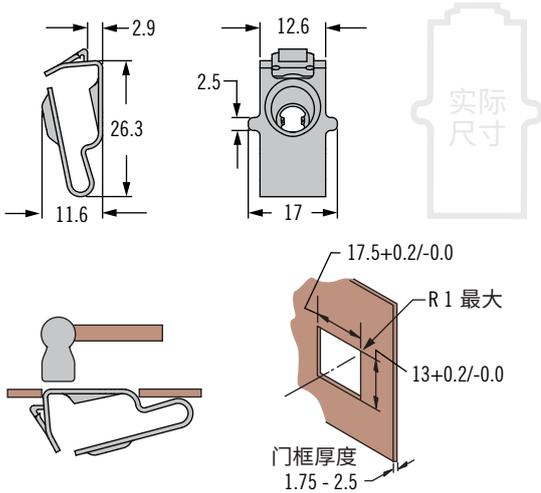

零件号	螺栓选择栏
D8-334-700-121	B

材料及表面处理

钢, 浸锌涂层

零件号

参阅表格

附注

在第451页上的螺栓长度表中选择螺栓长度时, 可使用图示的螺栓选择栏

卡入型 - 前端固定

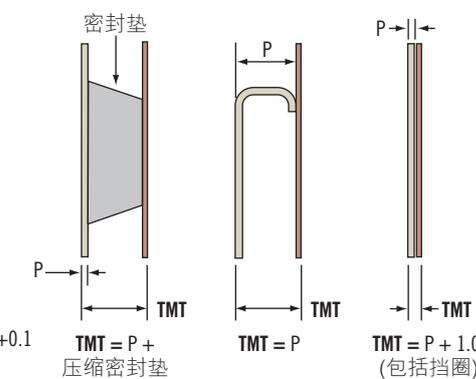
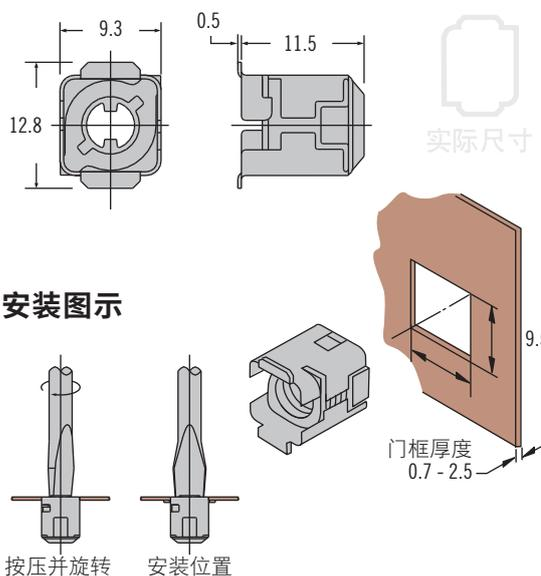

零件号	螺栓选择栏
D8-334-200-190	C

材料及表面处理

钢, 镀锌

零件号

参阅表格

附注

在第451页上的螺栓长度表中选择螺栓长度时, 可使用图示的螺栓选择栏



D8 DZUS® PANEX 1/4转快锁式紧固件

搭扣·尺寸4

材料及表面处理

黄铜和钢，镀锌或不锈钢

安装说明

按压搭扣，使其与门框齐平

附注

图示的安装搭扣与门框齐平。要去除门框和外面板之间的缝隙，安装厚度必须 \geq 所选挡圈的厚度。需将此厚度增加至TMT。

压入型 - 前端固定

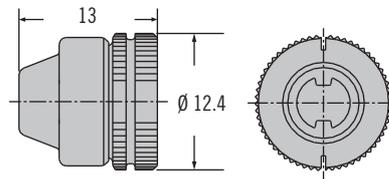

实际尺寸

实体安装

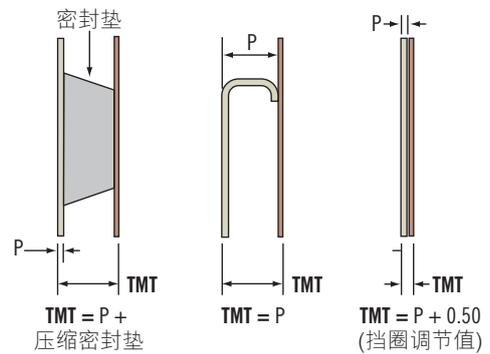
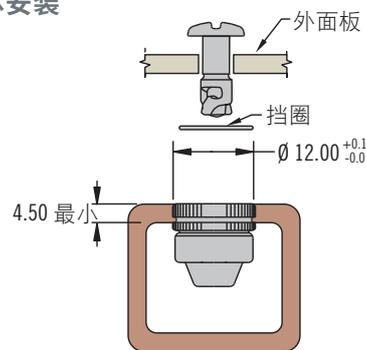

封闭安装

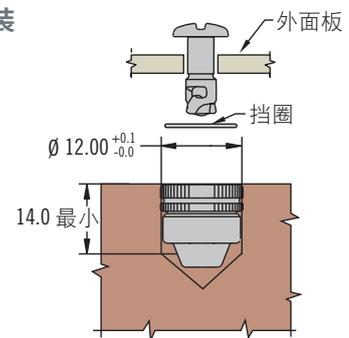

零件号

参阅表格

附注

在第451页上的螺栓长度表中选择螺栓长度时，可使用图示的螺栓选择栏

零件号	螺栓选择栏
D8-334-100-300	D

材料及表面处理

钢，镀锌

附注

适用于硬度为RB85或更低的低碳钢、铝和退火状态的不锈钢
请参阅第627页的安装指南

压入型 - 自紧型

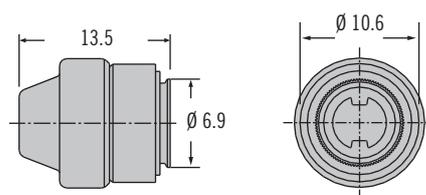

实际尺寸

零件号

参阅表格

附注

在第451页上的螺栓长度表中选择螺栓长度时，可使用图示的螺栓选择栏

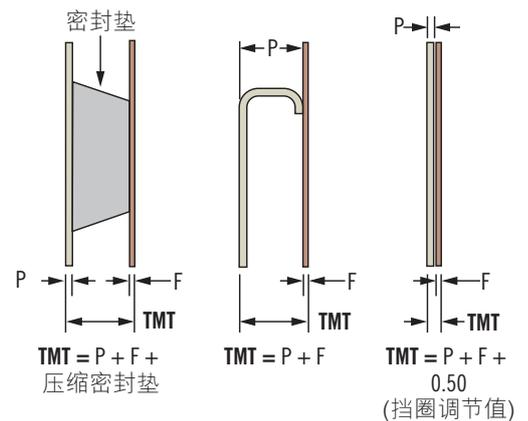
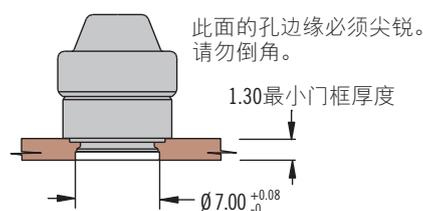

零件号	螺栓选择栏
D8-334-110-190	E

D8 DZUS® PANEX 1/4转快锁式紧固件

挡圈·配件·尺寸4



按压式挡圈

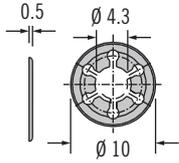

按压式塑料挡圈

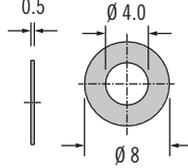

材料及表面处理

参阅表格

零件号

参阅表格

类型	零件号	材料	调节值
按压式塑料	D8-324-100-040	高密度聚乙烯, 本色	包含于TMT计算中
按压式	D8-324-101-200	不锈钢	

82

85

D8

D9

D1

D4

D5

D7

NY



固定弹簧(必须用钢挡圈固定)

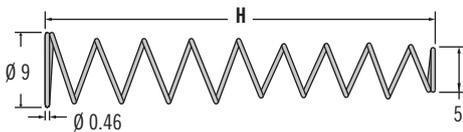

带固定弹簧

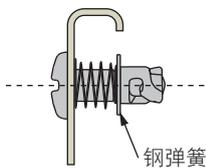

不带固定弹簧

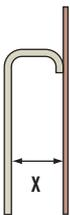
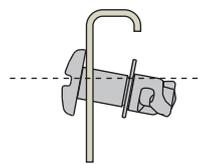

零件号	H	X最小	X最大
D8-324-200-200	48	14	44
D8-324-201-200	20	5	16



D8 DZUS® PANEX 1/4转快锁式紧固件

螺栓·尺寸6

材料及表面处理

螺栓：钢，镀锌铬酸盐，镀铬或不锈钢

钥匙：钢，镀锌铬酸盐

手环盖：ABS，黑色

配件

防撬螺栓钥匙：

零件号：D8-316-007-969



H 头型 - 工具驱动

圆形一字头

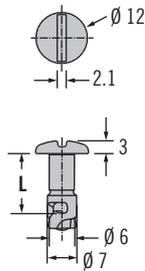

内六角头

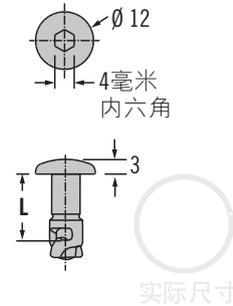

十字头

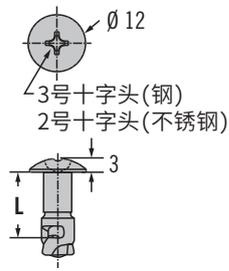

防撬型

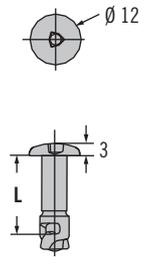

H 头型 - 手动驱动

翼形

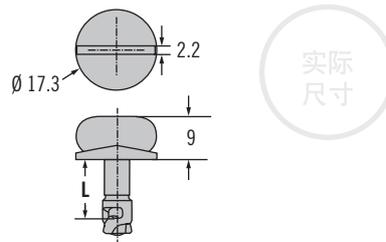

手环

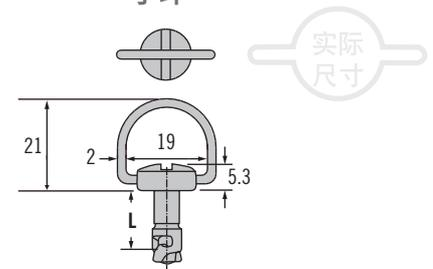

安装说明

手环盖：挡圈须置于螺栓头底部，使其与表面齐平

挡圈零件号

D8-326-100-040

(请参阅第461页)

选装手环盖

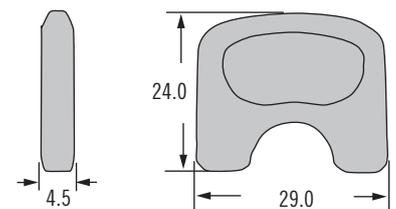

手环盖零件号

D8-6-B-000

螺栓面板准备

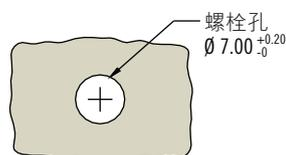

D8 DZUS® PANEX 1/4转快锁式紧固件

螺栓选择·尺寸6



零件号选择

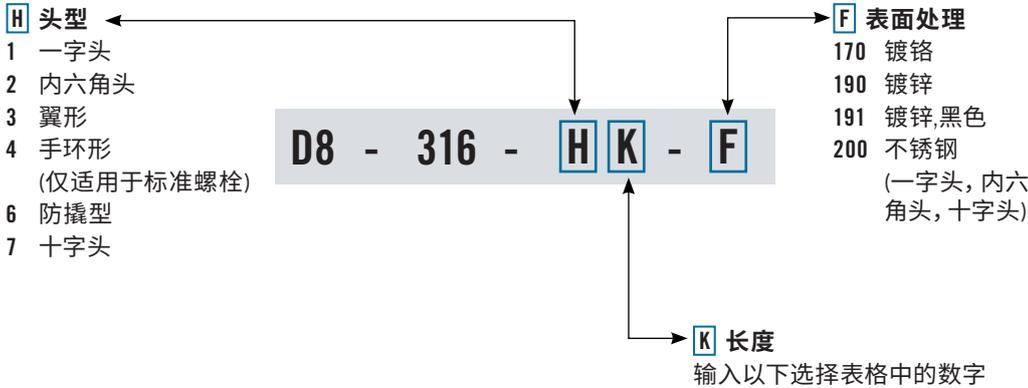

选择合适的紧固件：

1. 选择搭扣

参阅第458-460页选择搭扣

2. 选择挡圈和配件

参阅第461页选择并注明调节值

3. 指定螺栓长度

使用所选搭扣的计算公式计算被锁物的总厚度(TMT)。

使用螺栓长度选择表(左)查找TMT范围, 使用所选搭扣给定的列(A、B、C、D或E)。

4. 完成螺栓零件号

通过指定头型**H**、螺栓长度**K**和材料**M**

例如：

对于铆接型

D8-336-400-121, 请使用A栏

若TMT值计算为5.2, 则3K=12

对于钢材料中的一字头型, 完整的零件号为: D8-316-112-190

可参阅第435页的完整示例。

螺栓长度表

A		B		C		D		E		K	L ±.15
TMT范围: D8-336-400-121 D8-336-500-121		TMT范围: D8-336-300-121 D8-336-310-121 D8-336-330-121 D8-336-700-121		TMT范围: D8-336-200-190		TMT范围: D8-336-100-300		TMT范围: D8-336-110-190			
最小	最大	最小	最大	最小	最大	最小	最大	最小	最大		
~	~	1.5	2.4	~	~	~	~	~	~	09	9
2.5	3.4	2.5	3.4	~	~	~	~	~	~	10	10
3.5	4.4	3.5	4.4	~	~	~	~	~	~	11	11
4.5	5.4	4.5	5.4	~	~	0.7	1.6	1.7	2.6	12	12
5.5	6.4	5.5	6.4	~	~	1.7	2.6	2.7	3.6	13	13
6.5	7.4	6.5	7.4	~	~	2.7	3.6	3.7	4.6	14	14
7.5	8.4	7.5	8.4	~	~	3.7	4.6	4.7	5.6	15	15
8.5	9.4	8.5	9.4	0.8	1.7	4.7	5.6	5.7	6.6	16	16
9.5	10.4	9.5	10.4	1.8	2.7	5.7	6.6	6.7	7.6	17	17
10.5	11.4	10.5	11.4	2.8	3.7	6.7	7.6	7.7	8.6	18	18
11.5	12.4	11.5	12.4	3.8	4.7	7.7	8.6	8.7	9.6	19	19
12.5	13.4	12.5	13.4	4.8	5.7	8.7	9.6	9.7	10.6	20	20
13.5	14.4	13.5	14.4	5.8	6.7	9.7	10.6	10.7	11.6	21	21
14.5	15.4	14.5	15.4	6.8	7.7	10.7	11.6	11.7	12.6	22	22
15.5	16.4	15.5	16.4	7.8	8.7	11.7	12.6	12.7	13.6	23	23
16.5	17.4	16.5	17.4	8.8	9.7	12.7	13.6	13.7	14.6	24	24
17.5	18.4	17.5	18.4	9.8	10.7	13.7	14.6	14.7	15.6	25	25
18.5	19.4	18.5	19.4	10.8	11.7	14.7	15.6	15.7	16.6	26	26
19.5	20.4	19.5	20.4	11.8	12.7	15.7	16.6	16.7	17.6	27	27
20.5	21.4	20.5	21.4	12.8	13.7	16.7	17.6	17.7	18.6	28	28
21.5	22.4	21.5	22.4	13.8	14.7	17.7	18.6	18.7	19.6	29	29
22.5	23.4	22.5	23.4	14.8	15.7	18.7	19.6	19.7	20.6	30	30



D8 DZUS® PANEX 1/4转快锁式紧固件

搭扣·尺寸6

材料及表面处理

钢, 浸锌涂层或不锈钢

82

安装说明

使用Ø3铆钉安装

85

D8

零件号

参阅表格

D9

D1

附注

在第457页上的螺栓长度表中
选择螺栓长度时, 可使用图示
的螺栓选择栏

D4

D5

D7

铆接型

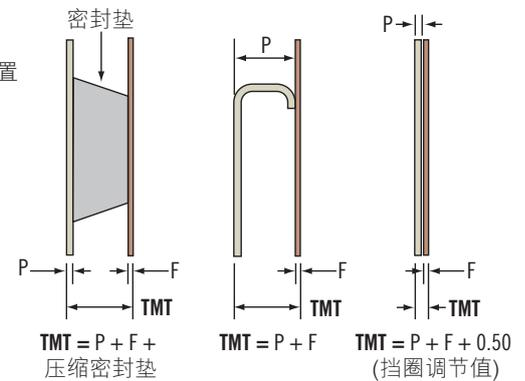
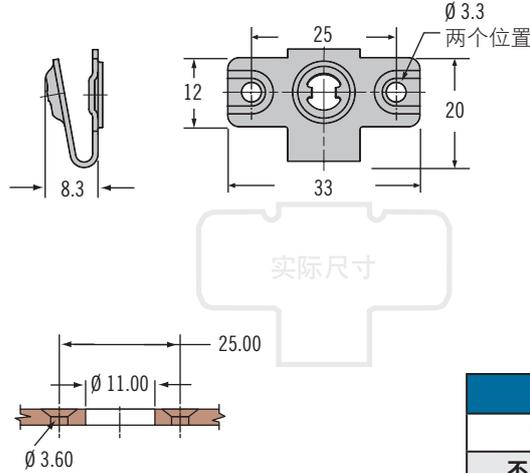

零件号		螺栓选择栏
钢	D8-336-400-121	A
不锈钢	D8-336-400-200	

材料及表面处理

钢, 浸锌涂层

NY

焊接型

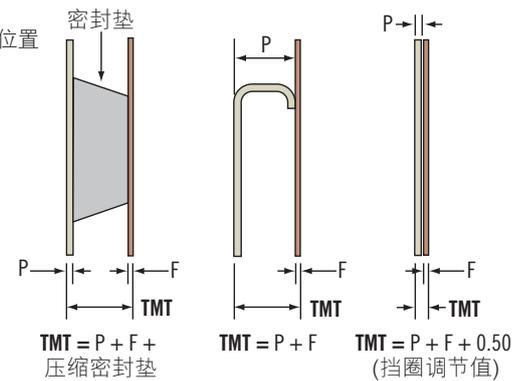
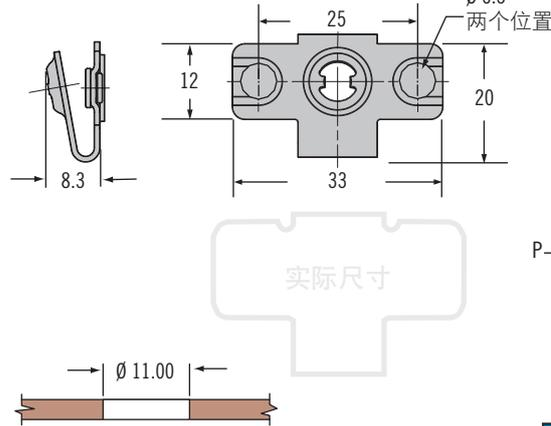

零件号	螺栓选择栏
D8-336-500-121	A

材料及表面处理

钢, 浸锌涂层

侧面固定型

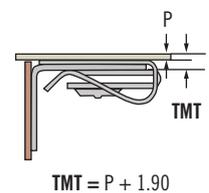
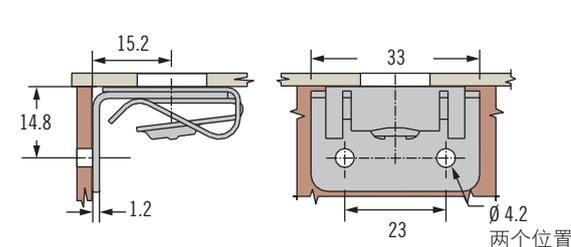

零件号

参阅表格

附注

在第457页上的螺栓长度表中
选择螺栓长度时, 可使用图示
的螺栓选择栏

零件号	螺栓选择栏
D8-336-310-121	B

D8 DZUS® PANEX 1/4转快锁式紧固件

搭扣·尺寸6



夹紧型

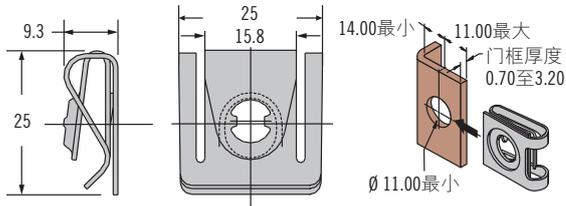

夹紧型-小型

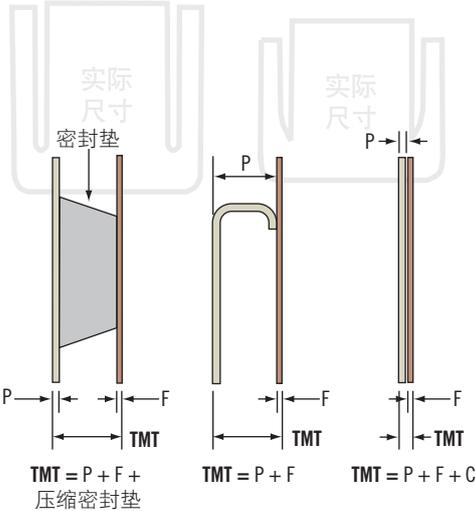
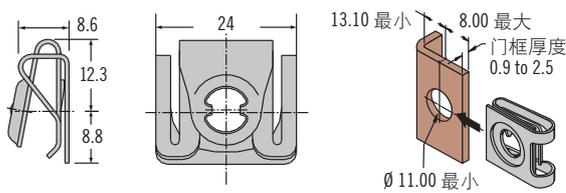

类型	材料	零件号	C	螺栓选择栏
夹紧型	钢	D8-336-300-121	0.8	B
夹紧型-小型	钢	D8-336-330-121	0.7	
夹紧型-小型	不锈钢	D8-336-330-200		

材料及表面处理

钢, 浸锌涂层或不锈钢

零件号

参阅表格

附注

在第457页上的螺栓长度表中选择螺栓长度时, 可使用图示的螺栓选择栏

夹紧型-前端固定

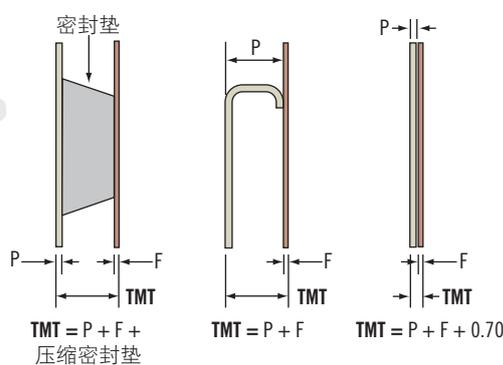
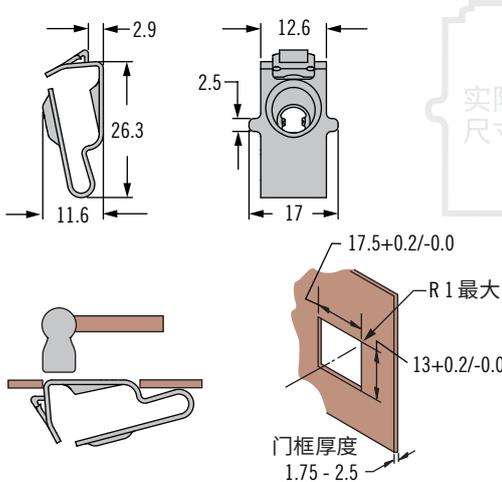

零件号	螺栓选择栏
D8-336-700-121	B

材料及表面处理

钢, 浸锌涂层

零件号

参阅表格

附注

在第457页上的螺栓长度表中选择螺栓长度时, 可使用图示的螺栓选择栏

卡入型-前端固定

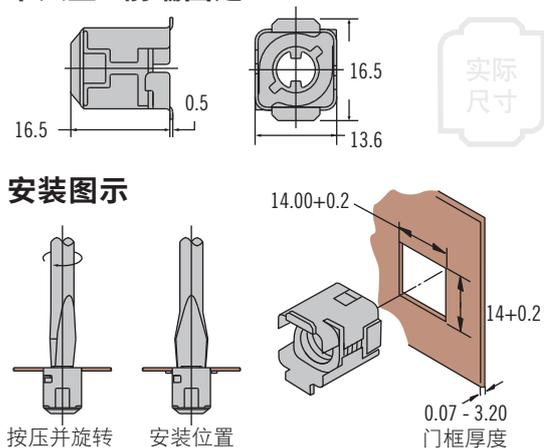

安装图示

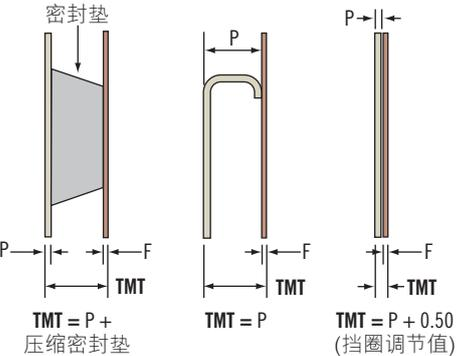
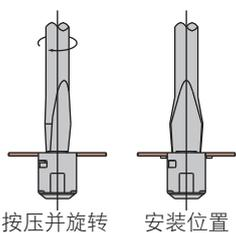

零件号	螺栓选择栏
D8-336-200-190	C

材料及表面处理

钢, 镀锌

零件号

参阅表格

附注

在第457页上的螺栓长度表中选择螺栓长度时, 可使用图示的螺栓选择栏



D8 DZUS® PANEX 1/4转快锁式紧固件

搭扣·尺寸6

材料及表面处理

黄铜和钢，镀锌或不锈钢

安装说明

按压搭扣，使其与门框齐平

附注

图示的安装搭扣与门框齐平。要去掉门框和外面板之间的缝隙，安装厚度必须 \geq 所选挡圈的厚度。需将此厚度增加至TMT。

压入型 - 前端固定

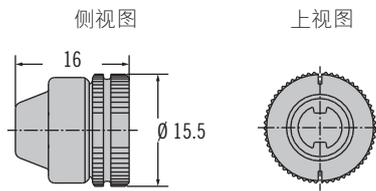

实际尺寸

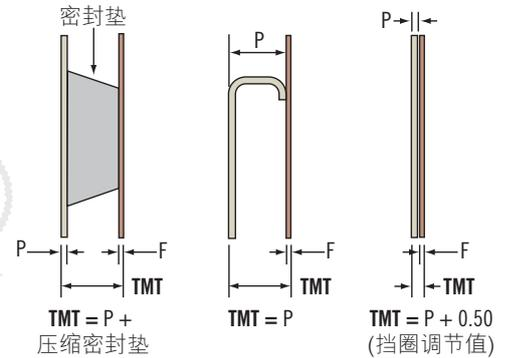

实体安装

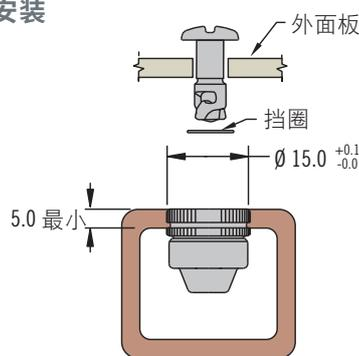

封闭安装

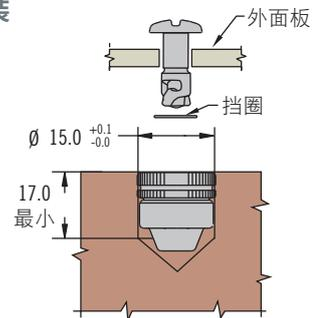

零件号	螺栓选择栏
D8-336-100-300	D

材料及表面处理

钢，镀锌

安装说明

请参阅第627页的安装指南

压入型 - 自紧型

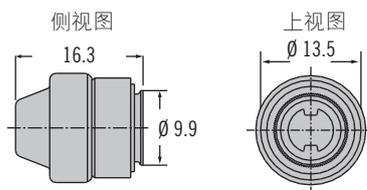

实际尺寸

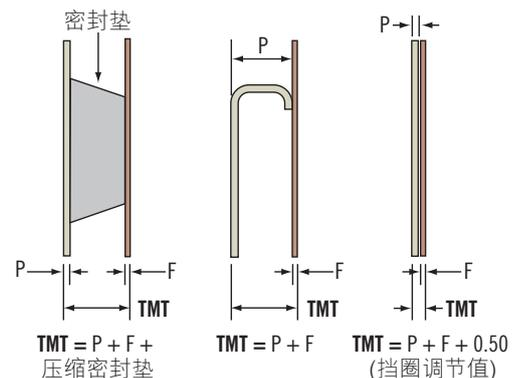

零件号

参阅表格

附注

在第457页上的螺栓长度表中选择螺栓长度时，可使用图示的螺栓选择栏

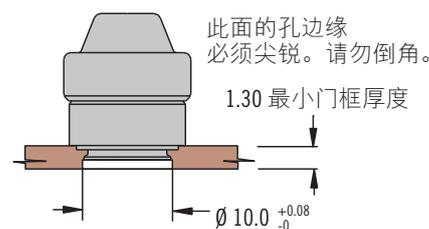

零件号	螺栓选择栏
D8-336-110-190	E

D8 DZUS® PANEX 1/4转快锁式紧固件

挡圈和配件·尺寸6



461

按压式不锈钢挡圈

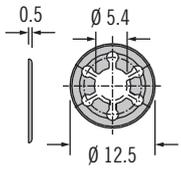

按压式塑料挡圈

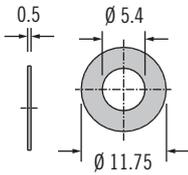

杯形垫圈

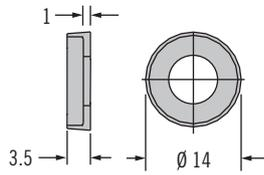

弹出弹簧

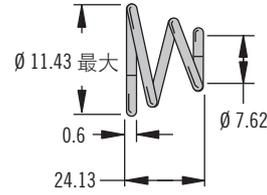

弹出弹簧和壳体组件 (必须用不锈钢挡圈固定)

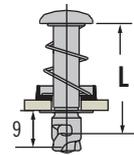

材料及表面处理

参阅表格

配件

使用弹出装置时, 请将TMT增加2

附注

杯形垫片只适用于工具头型
(一字头、十字头、内六角头及防撬型)

组件包括另外订购且散装运输
的弹簧、壳体和螺栓

零件号

参阅表格

类型	零件号	材料	调节值
按压式塑料	D8-326-100-040	高密度聚乙烯, 本色	包含于TMT计算中
按压式	D8-326-101-200	不锈钢	
杯形垫圈	D8-376-001-049	热塑性塑料, 黑色	增加1.00
弹出弹簧	D4-EHF5-3-950QA	不锈钢	增加1.00

固定弹簧(必须用钢挡圈固定)

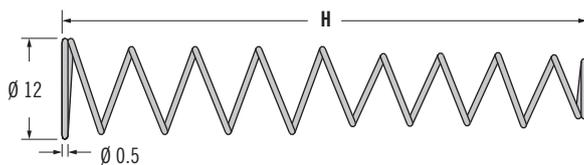

带固定弹簧

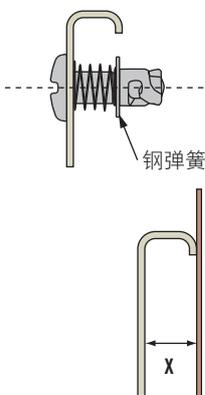

不带固定弹簧

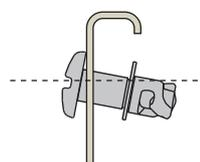

零件号	H	X最小	X最大
D8-326-200-200	48	19	44
D8-326-201-200	25	5	21



D8 DZUS® PANEX 1/4转快锁式紧固件

螺栓·尺寸9

材料及表面处理

螺栓：钢，镀锌铬酸盐或镀铬

82

85

D8

D9

D1

D4

D5

D7

NY

H 头型 - 工具驱动

圆形一字头

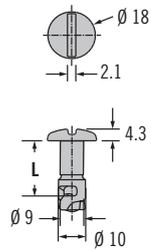

内六角头

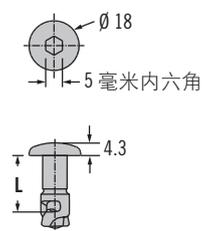

十字头

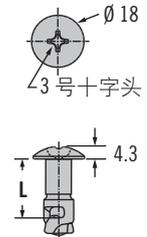

H 头型 - 手动驱动

翼形

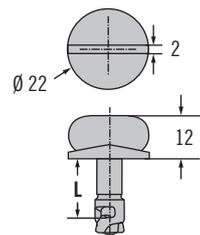

手环形

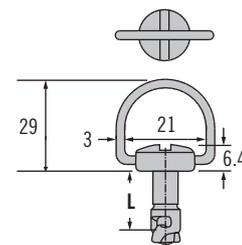

螺栓面板准备

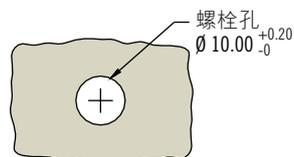

D8 DZUS® PANEX 1/4转快锁式紧固件

螺栓选择·尺寸9

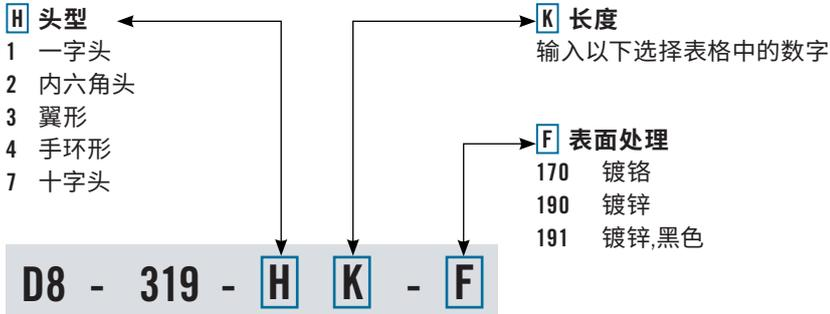

零件号选择

82

85

D8

D9

D1

D4

D5

D7

NY



选择合适的紧固件：

1.选择搭扣

参阅第464-466页选择搭扣

2.选择挡圈和配件

参阅第467页选择并注明调节值

3.指定螺栓长度

使用所选搭扣的计算公式计算被锁物的总厚度(TMT)。

使用螺栓长度选择表(左)查找TMT范围, 使用所选搭扣给定的列(A或B)。

4.完成螺栓零件号

通过指定头型**H**、螺栓长度**K**和材料**M**

例如：

对于铆接型

D8-339-400-121, 请使用A栏

若TMT值计算为5.2, 则K=13

对于钢、镀锌材料中的一字头型, 完整的零件号为：

D8-319-113-190

可参阅第435的完整示例。

附注

不锈钢材料的最小起订量可能更大。详情请联系索斯科。

螺栓长度表					
A		B		K	L ±.15
TMT范围： D8-339-400-121 D8-339-500-121 D8-339-300-121 D8-339-301-121 D8-339-305-121		TMT范围： D8-339-200-190			
最小	最大	最小	最大		
3.0	3.9	~	~	11	11
4.0	4.9	~	~	12	12
5.0	5.9	~	~	13	13
6.0	6.9	~	~	14	14
7.0	7.9	~	~	15	15
8.0	8.9	~	~	16	16
9.0	9.9	~	~	17	17
10.0	10.9	~	~	18	18
11.0	11.9	~	~	19	19
12.0	12.9	~	~	20	20
13.0	13.9	~	~	21	21
14.0	14.9	2.5	3.4	22	22
15.0	15.9	3.5	4.4	23	23
16.0	16.9	4.5	5.4	24	24
17.0	17.9	5.5	6.4	25	25
18.0	18.9	6.5	7.4	26	26
19.0	19.9	7.5	8.4	27	27
20.0	20.9	8.5	9.4	28	28
21.0	21.9	9.5	10.4	29	29
22.0	22.9	10.5	11.4	30	30



D8 DZUS® PANEX 1/4转快锁式紧固件

搭扣·尺寸9

材料及表面处理

钢, 浸锌涂层

安装说明

使用Ø3铆钉安装

82

85

D8

D9

D1

D4

D5

D7

NY

零件号

参阅表格

附注

在第463页上的螺栓长度表中
选择螺栓长度时, 可使用图示
的螺栓选择栏

铆接型

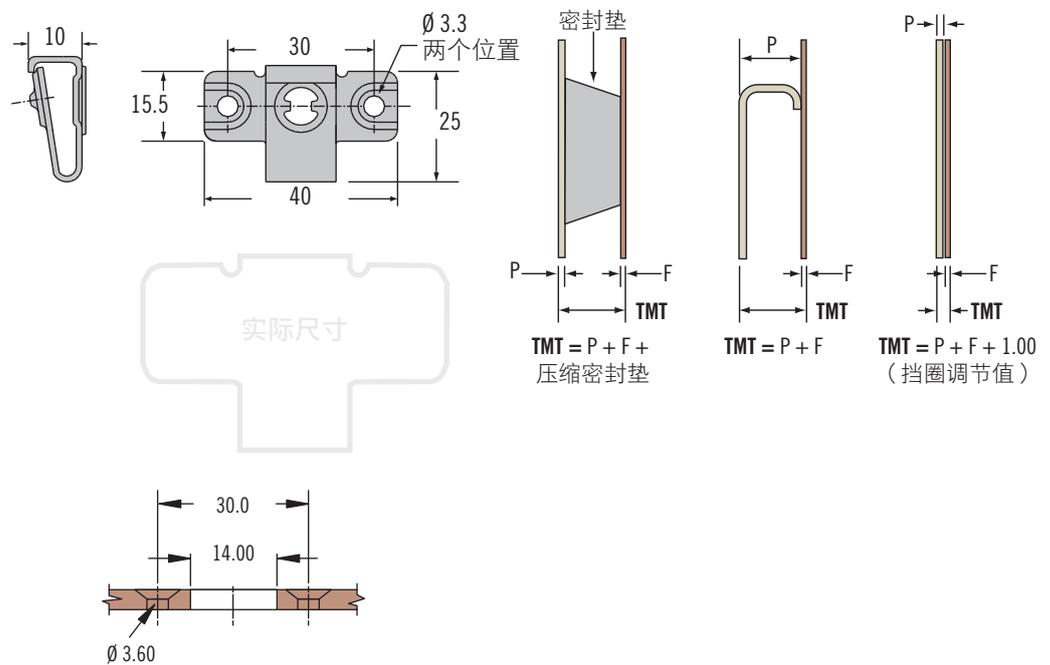

零件号

D8-339-400-121

螺栓选择栏

A

材料及表面处理

钢, 浸锌涂层

焊接型

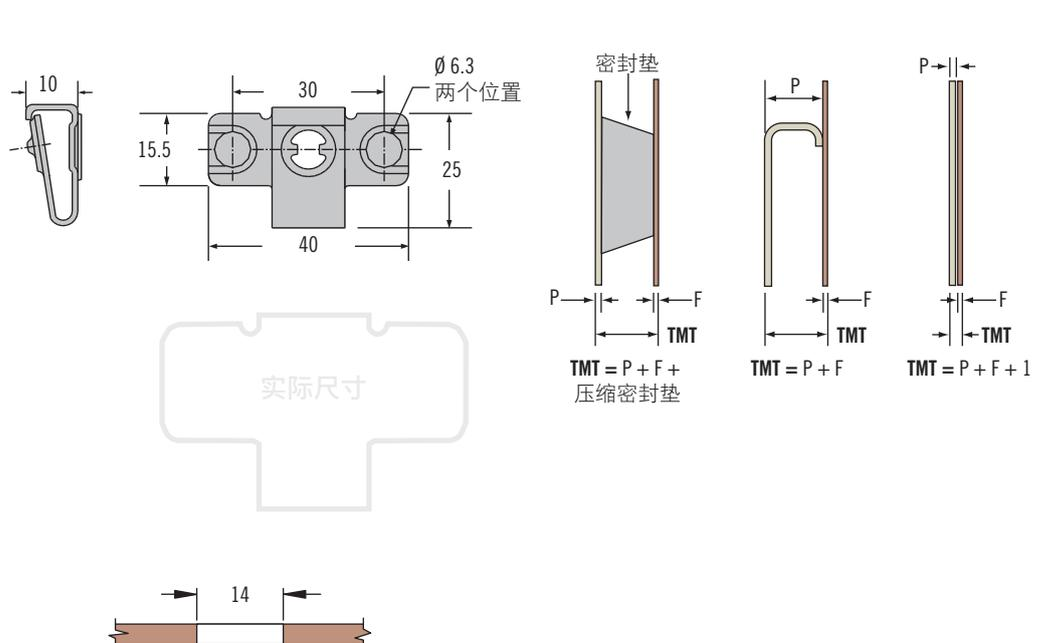

零件号

D8-339-500-121

螺栓选择栏

A

零件号

参阅表格

附注

在第463页上的螺栓长度表中
选择螺栓长度时, 可使用图示
的螺栓选择栏

D8 DZUS® PANEX 1/4转快锁式紧固件

搭扣·尺寸9



465

侧面固定型

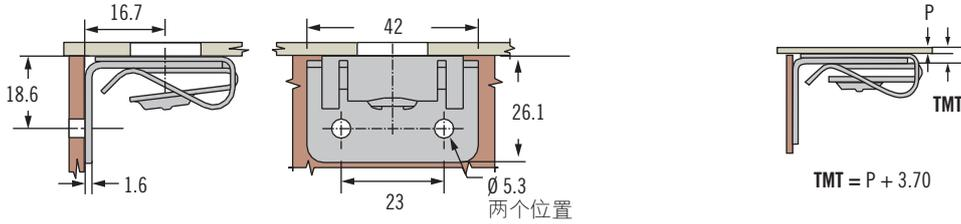

实际尺寸

零件号	螺栓选择栏
D8-339-305-121	A

材料及表面处理

钢, 浸锌涂层

82

85

D8

D9

D1

D4

D5

D7

NY

零件号

参阅表格

附注

在第463页上的螺栓长度表中选择螺栓长度时, 可使用图示的螺栓选择栏

夹紧型

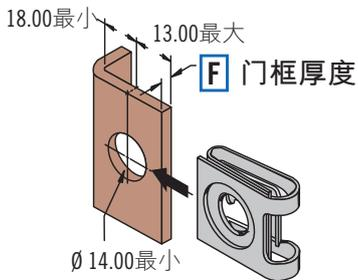
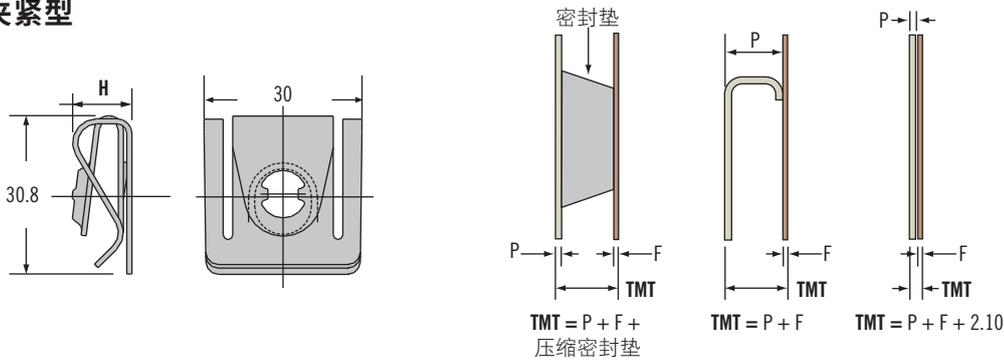

实际尺寸

F 门框厚度范围	零件号	H	螺栓选择栏
0.7 - 3.2	D8-339-300-121	10.7	A
3.2 - 5.5	D8-339-301-121	11.3	

材料及表面处理

钢, 浸锌涂层

零件号

参阅表格

附注

在第463页上的螺栓长度表中选择螺栓长度时, 可使用图示的螺栓选择栏



D8 DZUS® PANEX 1/4转快锁式紧固件

搭扣·尺寸9

材料及表面处理

钢, 镀锌

82

85

D8

D9

D1

D4

D5

D7

NY

前端固定

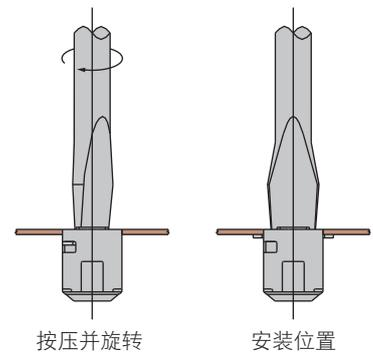
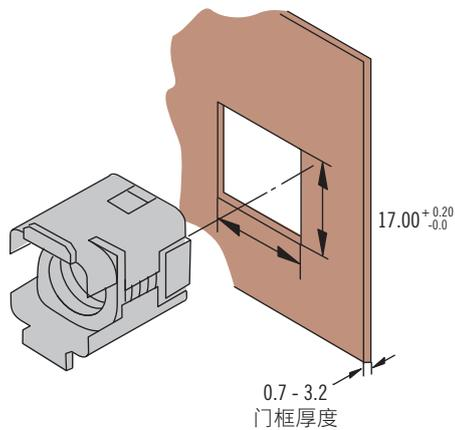
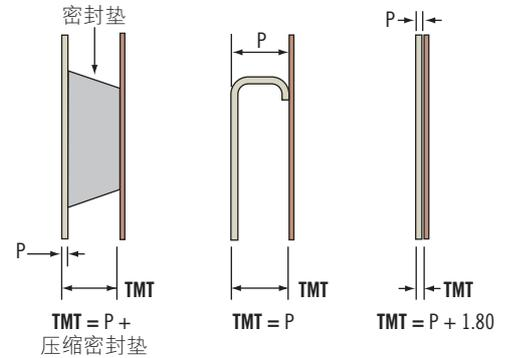
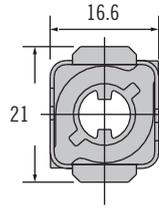
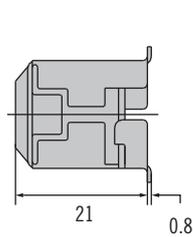

零件号

参阅表格

附注

在第463页上的螺栓长度表中
选择螺栓长度时, 可使用图示
的螺栓选择栏

类型	零件号	螺栓选择栏
前端固定	D8-339-200-190	B

D8 DZUS® PANEX 1/4转快锁式紧固件 挡圈和配件·尺寸9



按压式塑料挡圈

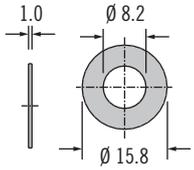

按压式钢挡圈

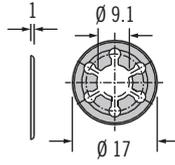

材料及表面处理

参阅表格

类型	零件号	材料	调节值
按压式塑料	D8-329-101-040	尼龙6/6, 黑色	包含于TMT计算中
按压式	D8-329-101-200	不锈钢	

82

85

D8

D9

D1

D4

D5

D7

NY



固定弹簧 (必须用钢挡圈固定)

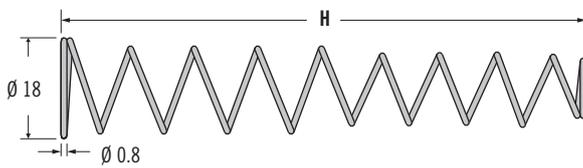

带固定弹簧

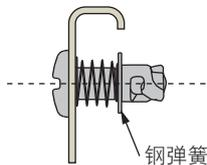

不带固定弹簧

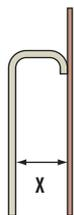
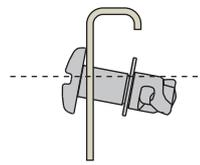

零件号	H	X最小	X最大
D8-329-200-200	48	7	43