

E6 铰链

定位控制·可调扭矩

- 使门保持在打开位置
- 用户可自行调节扭矩

材料与表面处理

叶片: 乙缩醛
 销钉: 聚碳酸酯
 调整螺钉和螺母: 不锈钢

性能详述

径向载荷:
 大型: 3110N
 中型: 1780N

轴向载荷:
 大型: 2000N
 中型: 890N

铰链的最大工作力矩:
 大型: 4N·m
 中型: 0.8N·m

工作温度范围: -5°C到65°C

安装说明

安装材料:
 大型: M6
 中型: M4
 (不提供螺钉)

大型

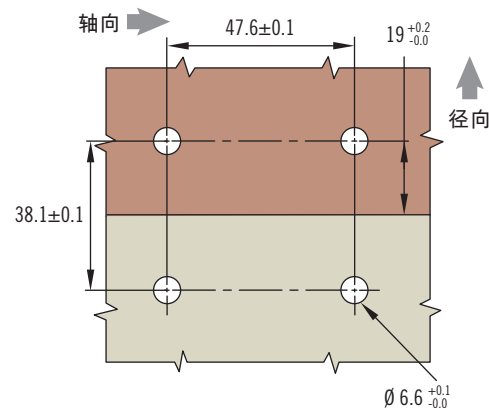
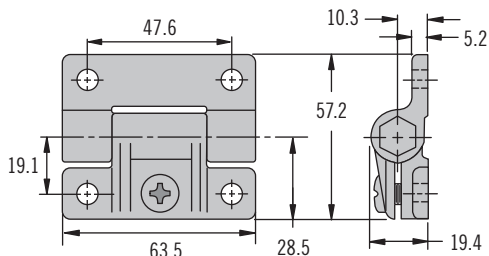

中型

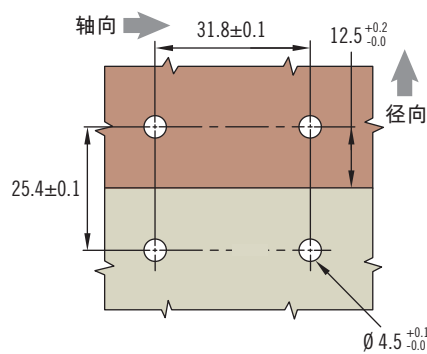
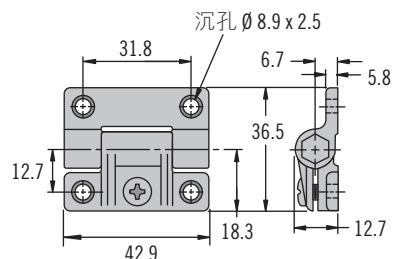

扭矩调整

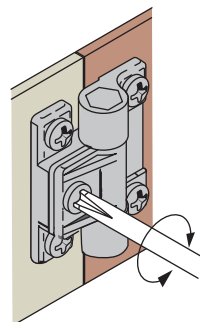

零件号

参阅表格

零件号		
颜色	大型	中型
黑色	E6-10-501-20	E6-10-301-20
白色	E6-10-501-10	E6-10-301-10

E6 铰链

定位控制·可调扭矩

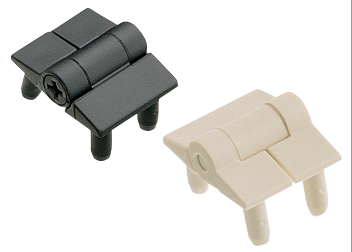

401

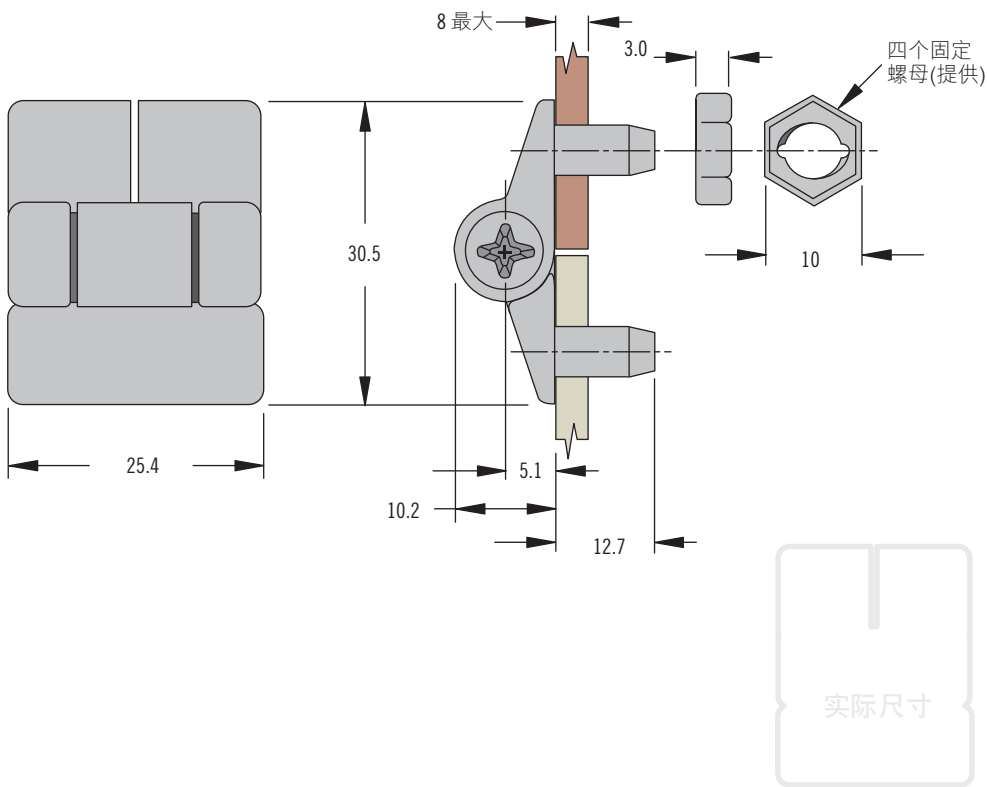

- 使门保持在打开位置
- 用户可自行调节扭矩

材料与表面处理

乙缩醛, 尼龙
固定硬件: 钢, 镀锌

性能详述

径向载荷:
平均极限载荷: 1150N

轴向载荷:
平均极限载荷: 950N

铰链的最大工作力矩: 0.25N·m

工作温度范围: -5°C到65°C

附注

包装: 每包含一个铰链和四个固定螺母

1. 门和门框安装孔准备

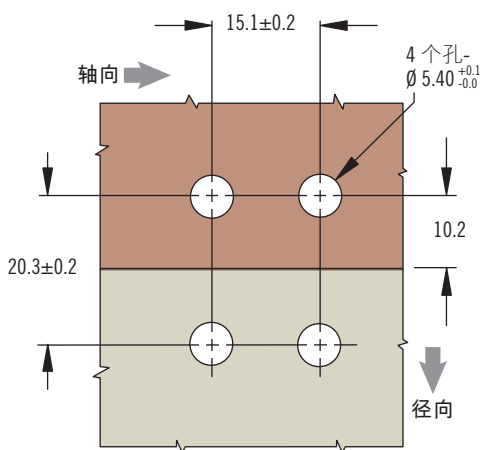

2. 固定

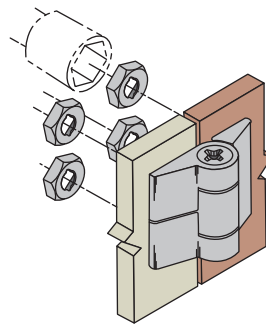

3. 调整扭矩

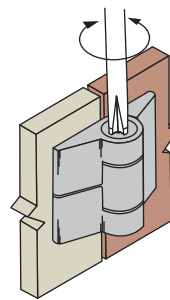

颜色	零件号
黑色	E6-10-101-20
白色	E6-10-101-30

零件号

参阅表格