



EH 铰链

表面固定

- 多种尺寸和固定方式
- 隐藏式固定硬件

材料与表面处理

叶片：锌合金，黑色粉末喷涂，
镀铬或黑色尼龙
销钉：不锈钢
螺纹螺栓：钢，镀锌

性能详述

尺寸	径向载荷	轴向载荷
40 锌	1330N	2220N
50 锌	2140N	3560N
50 尼龙	890N	1230N
60 锌	1400N	3000N

安装说明

沉孔型：

40尺寸M5埋头螺钉
50尺寸M6埋头螺钉 (不提供)
60尺寸M8埋头螺钉 (不提供)

螺纹螺栓型：

40尺寸M5螺母 (不提供)
50尺寸M6螺母 (不提供)
60尺寸M8螺母 (不提供)

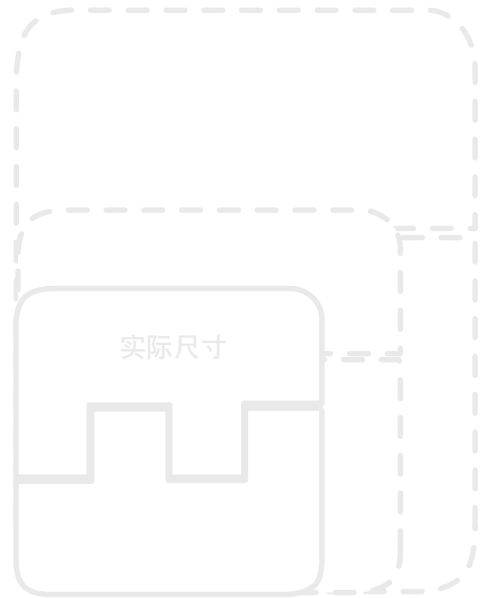
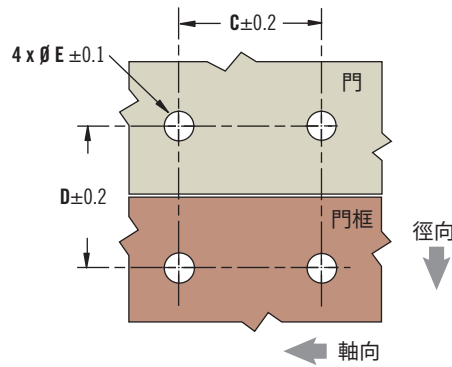
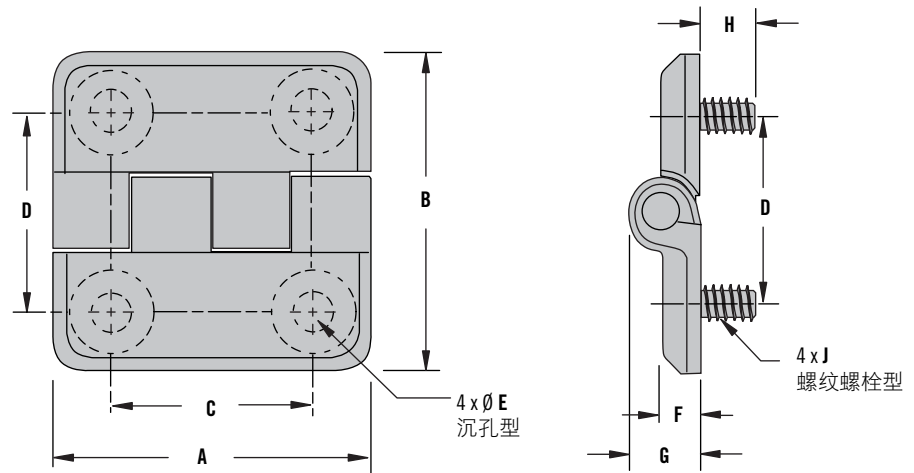

零件号

参阅表格

A	B	螺纹螺栓零件号			C	D	F	G	H	螺纹螺栓J
		锌, 镀铬	锌, 黑色	尼龙, 黑色						
40		EH-5A-4G4-38	EH-5A-4G4-50	~	25	5	9	8.5	M5	
50		EH-6A-5G5-38	EH-6A-5G5-50	EH-6A-5G5-20	30	6	11	8	M6	
60	60	~	EH-7A-6G6-50	~	36	36	8	15.4	13	M8
60	90	~	EH-7E-6G9-50	~	36	63	8	15.4	13	M8
60	120	~	EH-7A-6G12-50	~	36	90	8	15.4	13	M8

A	B	沉孔型零件号			C	D	Ø E	F	G
		锌, 镀铬	锌, 黑色	尼龙, 黑色					
40		EH-5A-4V4-38	EH-5A-4V4-50	~	25	5.4	5	9	
50		EH-6A-5V5-38	EH-6A-5V5-50	EH-6A-5V5-20	30	6.4	6	11	
60	60	~	EH-7A-6V6-50	~	36	36	8.5	8	15.4
60	76	EH-7A-6V8-38	EH-7A-6V8-50	~	36	56	6.4	8	15
60	90	~	EH-7E-6V9-50	~	36	63	8.5	8	15.4
60	120	~	EH-7A-6V12-50	~	36	90	8.5	8	15.4

EH 铰链 表面固定

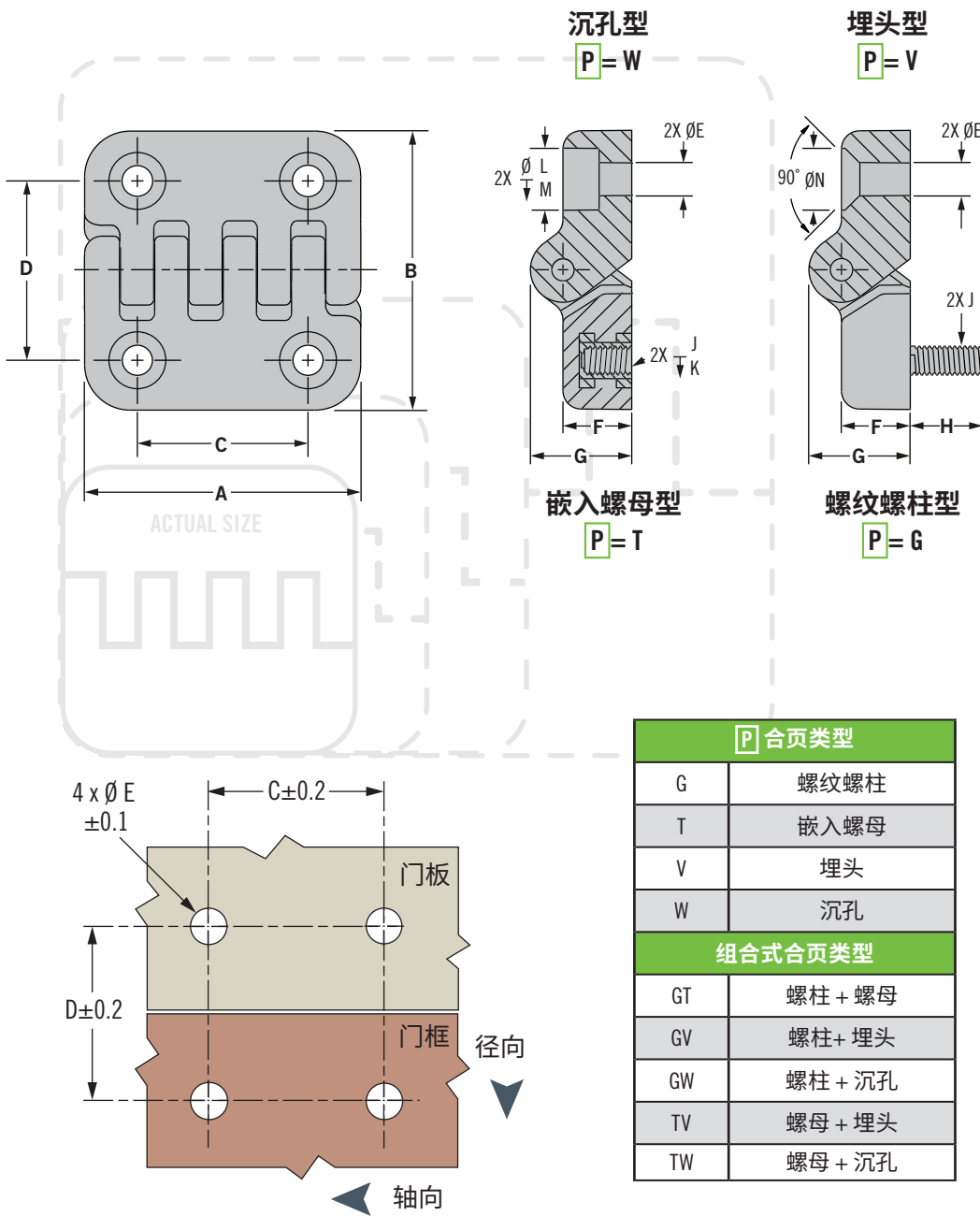

- 有多种尺寸和安装方式可供选择
- 外表面耐腐蚀
- 开度可达180度

材料与表面处理

尼龙, 黑色, 不锈钢销, 镀锌钢
嵌入螺母和螺纹螺柱

零件号

请参阅表格

零件号示例:

EH-7B-6V6-20

尺寸为65mm, 两个合页均设有埋头孔

P 合页类型	
G	螺纹螺柱
T	嵌入螺母
V	埋头
W	沉孔
组合式合页类型	
GT	螺柱 + 螺母
GV	螺柱 + 埋头
GW	螺柱 + 沉孔
TV	螺母 + 埋头
TW	螺母 + 沉孔

零件号	轴向长度		径向长度		通孔					螺纹螺柱/嵌入螺母		
	A	B	C	ϕE	F	G	ϕL	M	ϕN	H	J	K
EH-5B-4 P 4-20	40	39	25	4.4	9.5	14	8.5	5	8.5	10	M4	6.5
EH-6B-5 P 5-20	50	48	30	5.4	11	19	10	5.5	10	14	M5	7.5
EH-7B-6 P 6-20	65	64	40	6.4	13.5	23	11	6.5	12.5	18	M6	9
EH-12B-10 P 10-20	97	98	59.5	10.4	20.5	35	17	10.5	20	20	M10	15



EH 铰链

表面固定

- 开度可达180度
- 可调式安装
- 适用于大型门板

材料与表面处理

叶片: 铝合金, 黑漆涂层
销: 不锈钢

安装说明

沉孔型:

M5 (10号) 盘头螺钉 (不提供)

埋头型:

M5 (10号) 平头螺钉 (不提供)

沉孔通孔

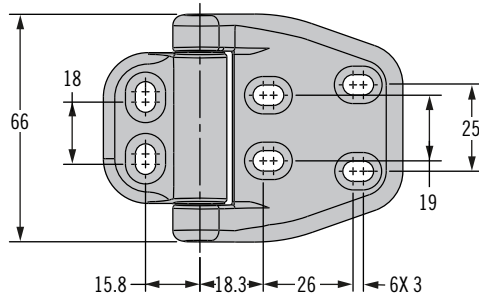

埋头通孔

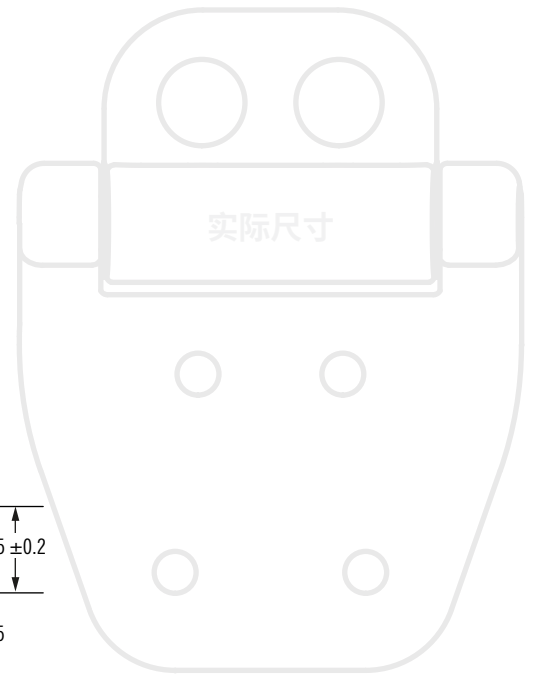
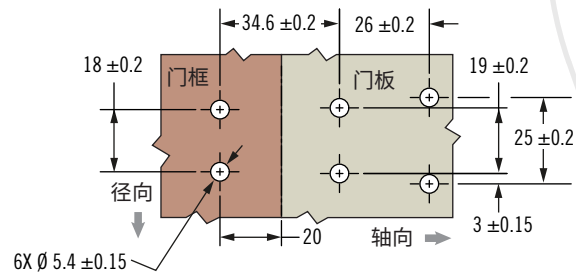
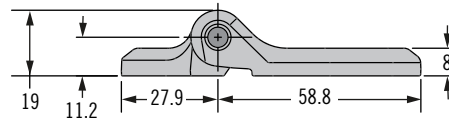
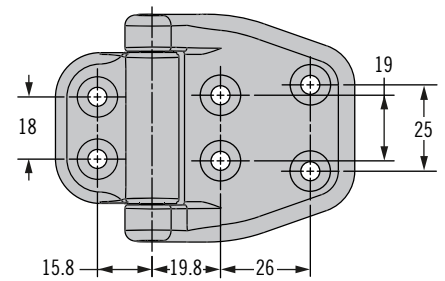

零件号

请参阅表格

零件号	
沉孔通孔	EH-8C-6W8-82
埋头通孔	EH-8C-6V8-82

EH 铰链

表面固定·偏置



铰链

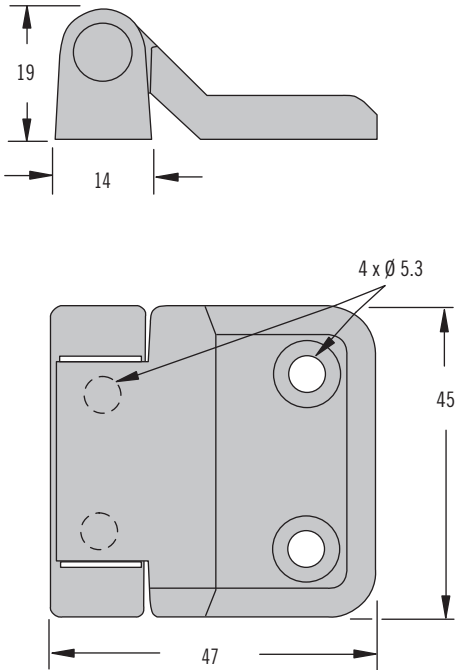

标准齐平固定

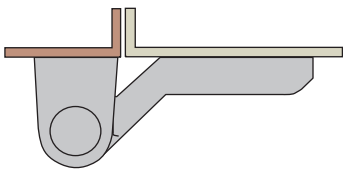

垫圈

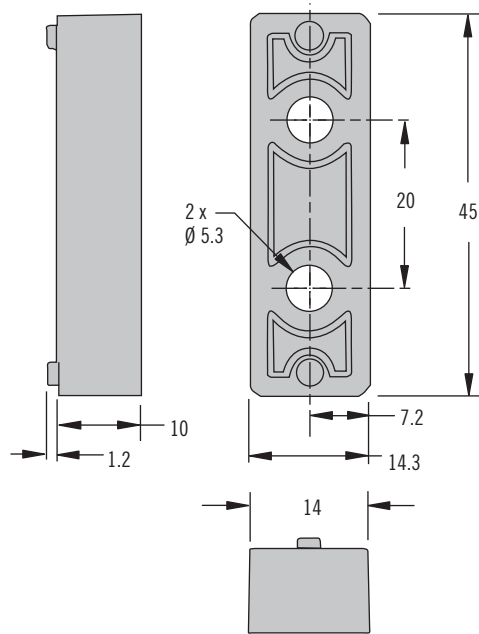

带垫圈的偏置固定

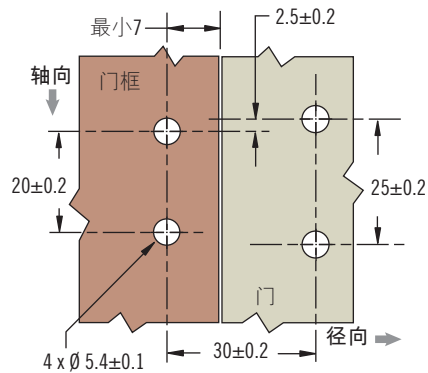
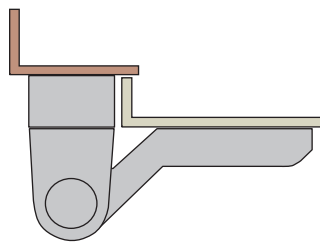

- 可打开至180度
- 偏置转轴节省机柜空间
- 最适合空间密集型机柜

材料与表面处理

锌合金, 黑色粉末喷涂或光亮镀铬

销钉: 不锈钢

产品强度

径向载荷:

最大静载荷: 2670N

轴向载荷:

最大静载荷: 2670N

安装说明

不提供螺钉。使用M5埋头螺钉安装铰链

表面处理	零件号	
	铰链	垫圈
镀铬	EH-6C-5V4-38	EH-6C-B-38
黑色	EH-6C-5V4-50	EH-6C-B-50

零件号

参阅表格