



# H3 Kipp-Drehhebel System

Mittel/Groß · Mit/ohne Dichtung

- Kipp-Drehhebel aus Zinkdruckguss
- Zahlreiche Sicherheitsoptionen, einschließlich DIN-Halbzylinder
- Versionen für den Innen- und Außeneinsatz
- Zwei Größen - Montageausschnitte: "Mittel" (125 mm x 25 mm) und "Groß" (150 mm x 25 mm)
- Linearer Antrieb oder Mitnehmerplatte für Schließstangen

## Werkstoff und Oberfläche

Griff: Zinkdruckguss, schwarz pulverbeschichtet oder satiniert verchromt

Riegel: Stahl, verzinkt

## Festigkeitsrichtwerte

Max. statische Last: 250 N

## Schutzarten

Die Ausführung mit Dichtungen entspricht der Schutzart IP66/ NEMA4

## Schlüssel

Siehe Seite 120

## Hinweise

Abnehmbare Schlüssel in nicht verschlossener Position nur für die Version ohne Dichtung erhältlich

Ausführung nach dem Standard Telcordia® GR-487 ist auf Anfrage erhältlich

Elektromechanischer Kipp-Drehhebelverschluss erhältlich, siehe Seiten 40-41

Für 1-Punkt Verriegelungen und Mitnehmerplatten siehe Seiten 186-187

Detaillierte Maßangaben zur Version mit DIN-Halbzylinder sind bei Southco zu erfragen

Für Kunststoff-Ausführung siehe Seite 228.

## Mit Gehäusedichtung (Serie H3-50 abgebildet)

(Modulare Kombination, siehe "Bestimmen der Produktnummer")

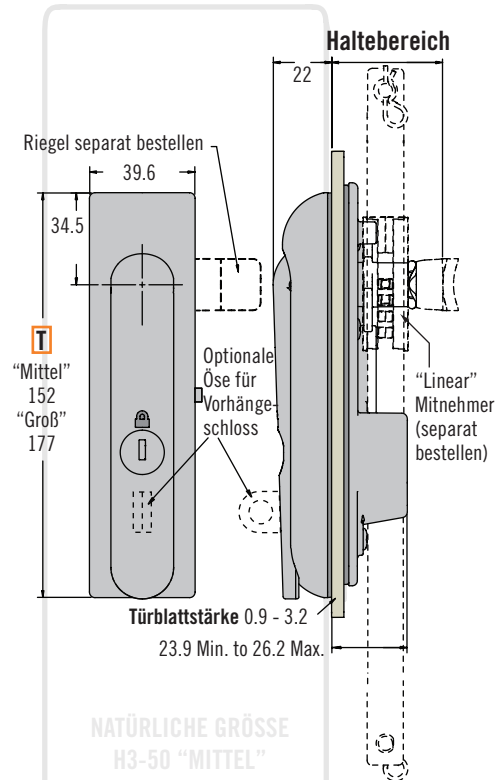

NATÜRLICHE GRÖSSE  
H3-50 "MITTEL"

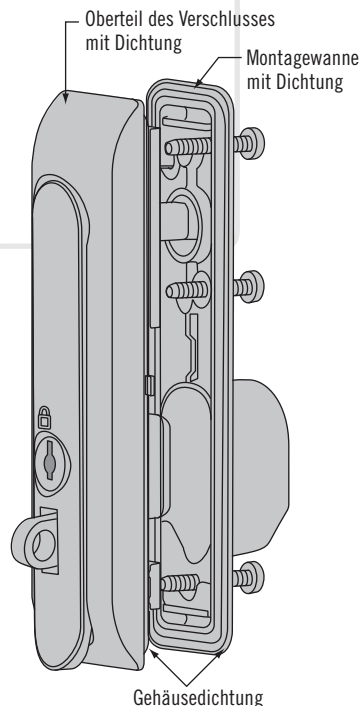

## Ohne Gehäusedichtung (Serie H3-60 abgebildet)

(Modulare Kombination, siehe "Bestimmen der Produktnummer")

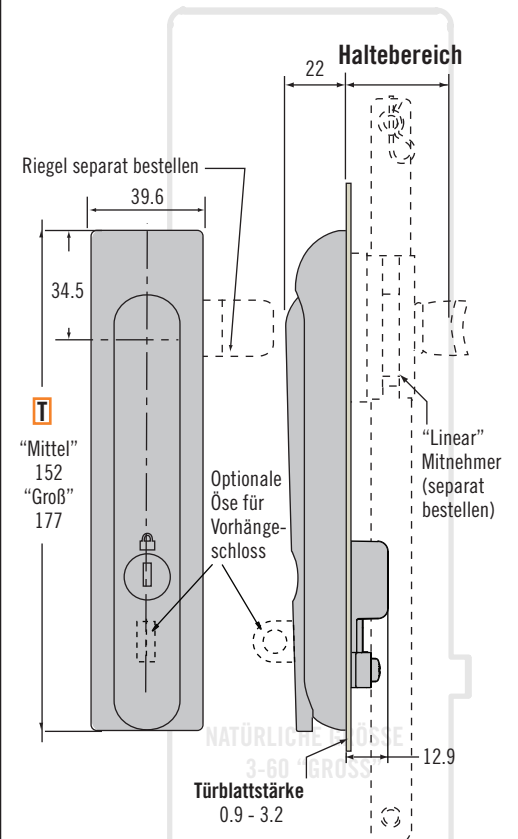

NATÜRLICHE GRÖSSE  
H3-60 "GROSS"

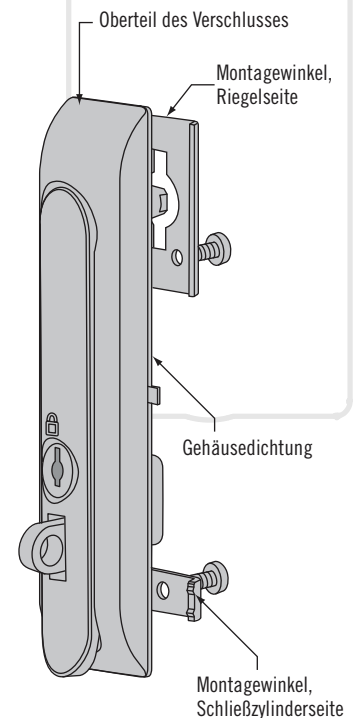

Telcordia ist ein eingetragenes Warenzeichen der Telcordia Technologies Inc.

“Mittel” H3-50

“Groß” H3-60

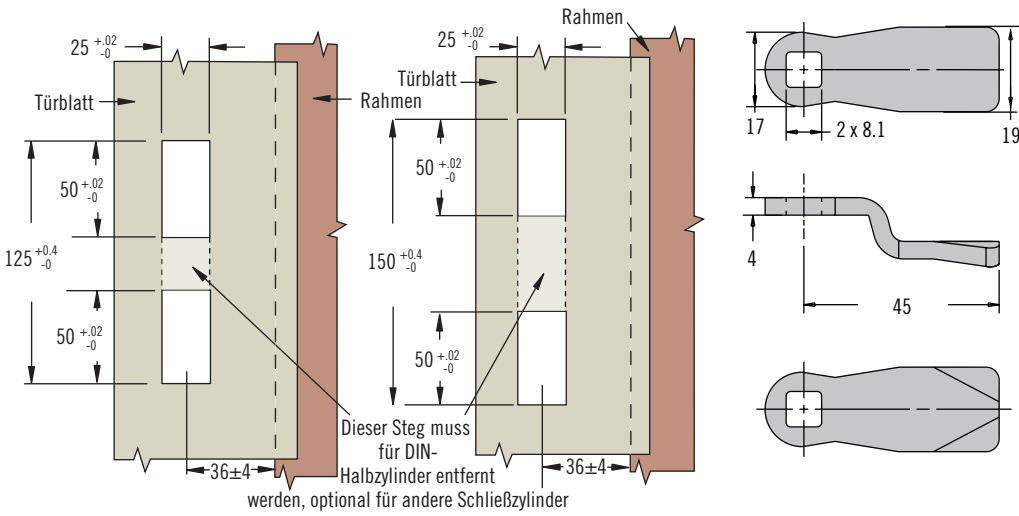

Bestimmen der Produktnummer

Für Einpunktverriegelungen: Betätigung und Riegel separat bestellen (siehe Seite 186-187)

Für Mehrpunktverriegelungen: Betätigung und Riegel (für 3-Punkt-Verriegelungen)

"Linear"-Mitnehmer und Schließstangenadapter (siehe Seite 226)

Schließstangen

(siehe Seiten 230-233)

Schließstangenführungen (siehe Seiten 230-233)

Hinweis

\*2 Schlüssel mit Schutzkappe im Lieferumfang

Tabelle der Riegel-Produktnummern für "Linear" Mitnehmer und Mitnehmerplatten

Haltebereich mit "Linear" Mitnehmer	Haltebereich mit Mitnehmerplatte	Produktnummer mit Mitnehmerplatte	Haltebereich mit "Linear" Mitnehmer	Haltebereich mit Mitnehmerplatte	Produktnummer mit Mitnehmerplatte
~	10.3	E5-6107	36.9	26.3	E5-6115
~	12.3	E5-6108	38.9	28.3	E5-6116
24.9	14.3	E5-6109	40.9	30.3	E5-6117
26.9	16.3	E5-6110	42.9	32.3	E5-6118
28.9	18.3	E5-6111	44.9	34.3	E5-6119
30.9	20.3	E5-6112	46.9	36.3	E5-6120
32.9	22.3	E5-6113	48.9	38.3	E5-6121
34.9	24.3	E5-6114	50.9	40.3	E5-6122

Verschluss-Produktnummer (ohne Riegel)

T Größe

- 50 Mittel - 152 Länge
- 60 Groß - 177 Länge

A Mitnehmer Variante

- 1 Ohne Öse für Vorhängeschloss mit "Linear" Mitnehmer (s. Seite 226)
- 2 Mit Öse für Vorhängeschloss mit "Linear" Mitnehmer (s. Seite 226)
- 3 Ohne "Vorhängeschloss" für 1-Punkt oder Mitnehmerplatte (s. Seite 227)
- 4 Mit "Vorhängeschloss" für 1-Punkt oder Mitnehmerplatte (s. Seite 227)

S Dichtungsoption

- 0 Ohne Dichtung
- 1 Mit Dichtung

F Oberfläche

- 44 Satiniert verchromt
- 50 Schwarz pulverbeschichtet

L Sicherungsoption/Schließzylinder

- 00 Für DIN-Halbzylinder (ohne geliefert)
- 01 Gleicher Schlüsselcode CH751\*
- 02 Gleicher Schlüsselcode 300\*
- 03 Gleicher Schlüsselcode 333\*
- 04 Ohne Schließzylinder
- 05 Gleicher Schlüsselcode HL450
- 20 Ohne Schließzylinder (einrastend)
- 21 Mit DIN-Halbzylinder Schlüsselcode CH751\*
- 22 Mit DIN-Halbzylinder Schlüsselcode 300\*
- 23 Mit DIN-Halbzylinder Schlüsselcode 333\*
- 24 Für DIN Halbzylinder (ohne Zylinderschloss geliefert)
- 40 3 mm Doppelbart
- 41 5 mm Doppelbart
- 42 Bellcore 216
- 43 Bellcore Innensechskant mit Pin (Elektronik)
- 47 8 mm Dreikant
- 70 DIN-Halbzylinder 3 mm Doppelbart
- 71 DIN-Halbzylinder 5 mm Doppelbart
- 72 DIN-Halbzylinder Bellcore 216
- 73 DIN-Halbzylinder Bellcore Innensechskant mit Pin (Elektronik)
- 77 DIN-Halbzylinder 8 mm Dreikant



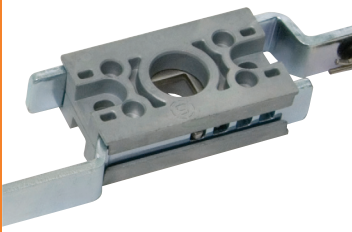

## H3 "Linear" Mitnehmer

"Linear" Mitnehmer und Adapter für Schließstangen

- "Linear" Mitnehmer für H3 Kipp-Drehhebel
- Linearer Antrieb der Schließstangen (geringer Platzbedarf)
- Geeignet für Rechts- und Linksflügel

### Werkstoff und Oberfläche

Zinkdruckguss und Stahl, verzinkt

### Auswahl von "Linear" Mitnehmer und Adapter für Schließstangen:

Für den Einsatz mit H3-50 und H3-60 Kipp-Drehhebel (s. Seite 224-225)

Je 1 "Linear" Mitnehmer und 2 Adapter für Schließstangen sind pro Kipp-Drehhebel separat zu bestellen

### Zubehör

Schließstangen Adapterbolzen mit Sicherungsfeder sind unter der Produktnummer H3-0-44778-01 erhältlich

### Produktnummer

"Linear" Mitnehmer und Adapter für Schließstangen siehe Tabelle

Für Mehrpunktverriegelungen: Betätigung (s. Seite 224-225)

Riegel für 3-Punkt-Verriegelungen (siehe Tabelle Seite 225)

"Linear" Mitnehmer und Schließstangenadapter, siehe Tabelle Schließstangen (s. Seite 230-233) Schließstangenführungen (s. Seite 230)

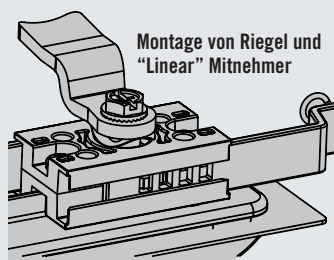

### "Linear" Mitnehmer

### Stellung "geschlossen"

### Stellung "open"

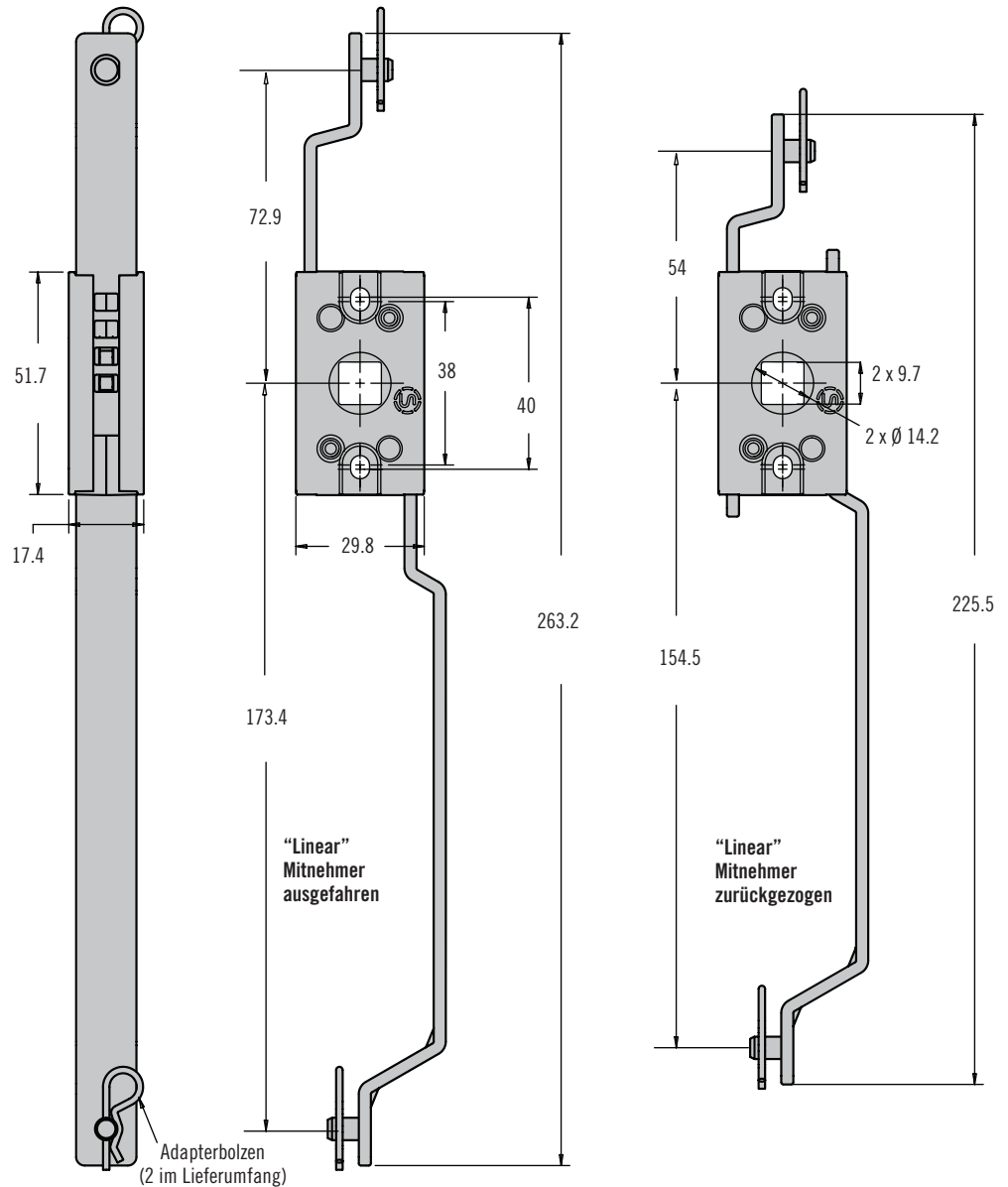

### Schließstangenadapter

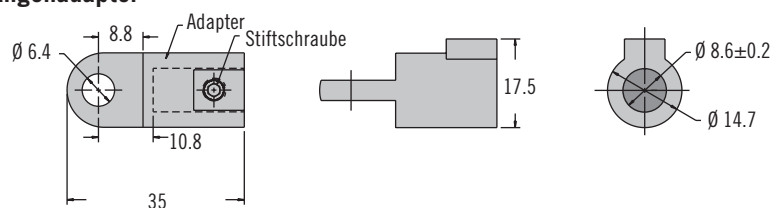

Produktnummer	
"Linear" Mitnehmer	H3-51-40
Schließstangenadapter	A5-92-201-31

# A5 "Rod Roller" System

## Mitnehmerplatten und Riegel-Mitnehmer Kombinationen



### Mitnehmerplatten

A5-90-101-11

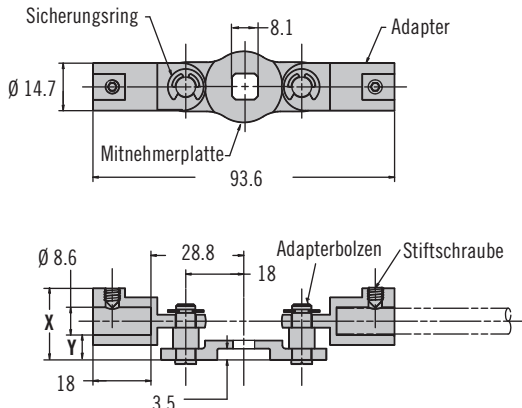

Produktnummer	X	Y
A5-90-101-11	22.2	4.7
A5-90-104-11	25.2	7.7
A5-90-401-11	22.6	5.1
A5-90-501-11	23.4	5.9

A5-90-301-11

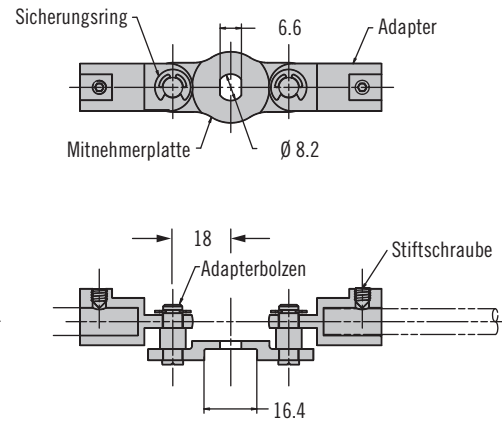

A5-90-401-11 (Kurzer Riegel)

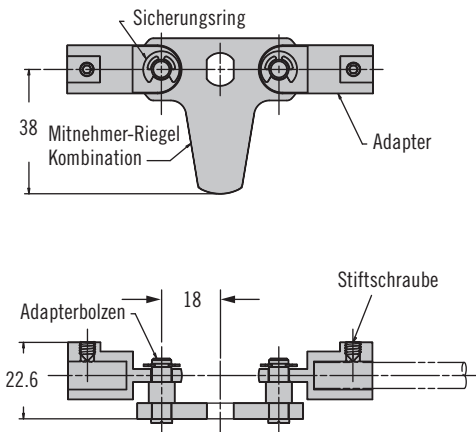

A5-90-501-11 (Langer Riegel)

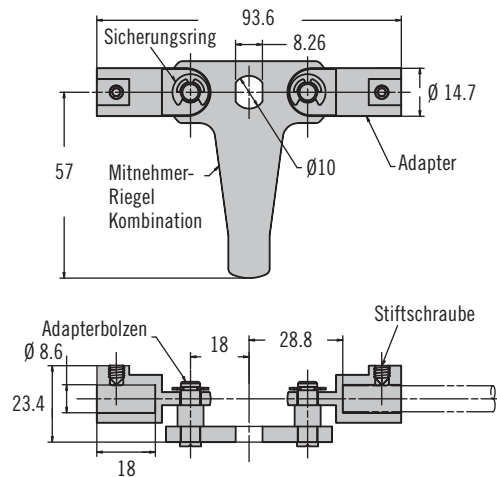

- Modulares System zur Adaption der "Rod Roller" Schließstangen an viele Verschlusssysteme

### Werkstoff und Oberfläche

Zinkdruckguss und Stahl, verzinkt und Edelstahl-Stiftschraube

### Wählen der richtigen Mitnehmerplatte:

1. Bestellen Sie je Verschluss eine passende Mitnehmerplatte
2. Bestellen Sie die erforderlichen Schließstangen und -führungen, s. Seite 230

### Produktnummer für Mitnehmerplatten

Eingesetzte Verschlüsse							
	E5-5	E5-6	E5-9	H3-50	H3-60	62 Serie M8 mit Gewindeschaft	92 Serie M10 mit Gewindeschaft
Produktnummer der Mitnehmerplatten	A5-90-101-11			A5-90-301-11		A5-90-401-11	A5-90-501-11

### Produktnummer

Mitnehmerplatten, siehe Tabelle

Schließstangen (s. Seite 230)

Schließstangenführungen

(s. Seite 230)



# H3 Kipp-Drehhebel System

Kunststoff · Groß · ohne Dichtung

- Leichtes Dreh-Kipphebel-system aus glasfaser-verstärktem Nylon - UL94-V0 gelistet
- DIN Halbzylinder mit verschiedenen Schließungen
- Sperren des Griffes nur mit oder ohne Schlüssel

### Werkstoff und Oberfläche

Gehäuse und Griff: glasfaserverstärktes Nylon  
 Riegel: Stahl, verzinkt

### Festigkeitsrichtwerte

Max. statische Last: 250 N

### Schlüssel

Siehe Handbuch Seite 120

### Hinweise

H3 Elektromechanische Version s. Handbuch Seiten 40-41

H3 Metall Version s. Handbuch Seiten 186-187 und 224-225

### H3 Kipp-Drehhebel System aus Kunststoff

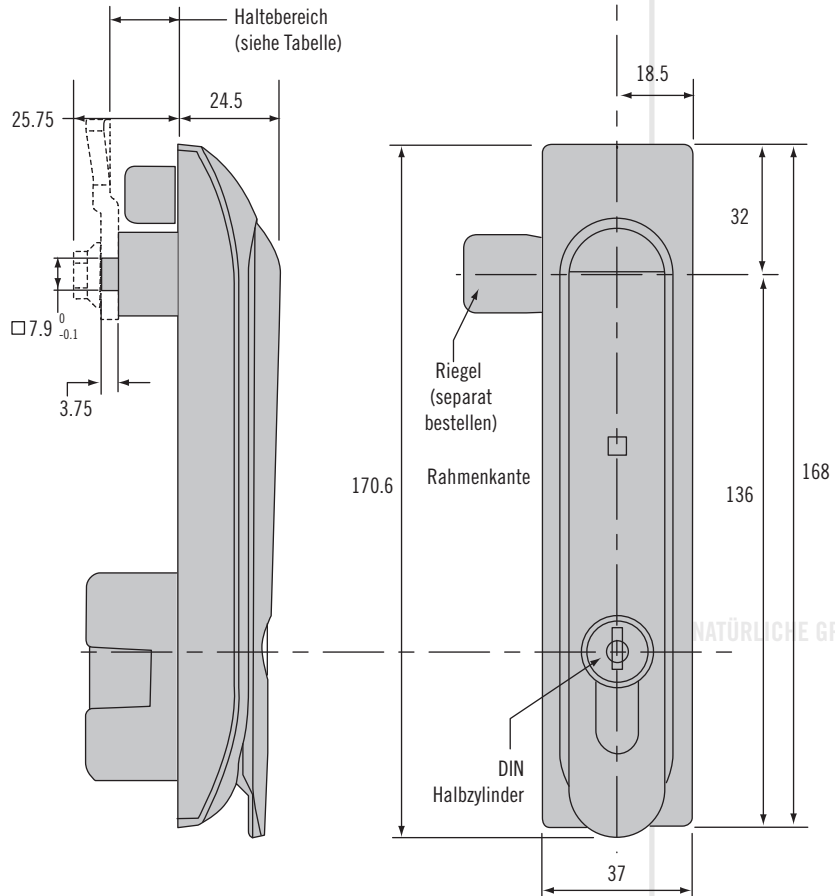

### Bestimmen der Produktnummer

Für 1-Punkt Verriegelung: Verschluss und Riegel separat bestellen

Für Mehrpunkt-Verriegelungen sind zu bestellen: Verschluss und Riegel "Linear" Mitnehmer

Schließstangenadapter  
 Schließstangen  
 Schließstangenführungen

### Hinweis

\* 2 Schlüssel im Lieferumfang

### Verschluss-Produktnummer (ohne Riegel)

#### T Ausführung

- 65 Griff Sperre auch ohne Schlüssel
- 66 Griff Sperre nur mit Schlüssel

#### L Schließzylinder

- 00 Für DIN Halbzylinder (ohne geliefert)
- 21 Mit DIN-Halbzylinder Schlüsselcode CH751\*
- 22 Mit DIN-Halbzylinder Schlüsselcode 300\*
- 23 Mit DIN-Halbzylinder Schlüsselcode 333\*
- 70 DIN-Halbzylinder 3 mm Doppelbart
- 71 DIN-Halbzylinder 5 mm Doppelbart
- 72 DIN-Halbzylinder Bellcore 216
- 73 DIN-Halbzylinder Bellcore Innensechskant mit Pin (Elektronik)
- 77 DIN-Halbzylinder 8 mm Dreikant

**H3 - T - 5 L - 0 7 1**

### Tabelle der Riegel-Produktnummern

Haltebereich	Produktnummer (Länge = 38 mm)	Produktnummer (Länge = 45 mm)
15.5	E5-6710	E5-6110
17.5	E5-6711	E5-6111
19.5	E5-6712	E5-6112
21.5	E5-6713	E5-6113
23.5	E5-6714	E5-6114
Andere	Auf Anfrage	

# H3 "Linear" Mitnehmer

"Linear" Mitnehmer und Schließstangenadapter für H3 Kipp-Drehhebel aus Kunststoff



## "Linear" Mitnehmer (montiert für Rechtsflügel)

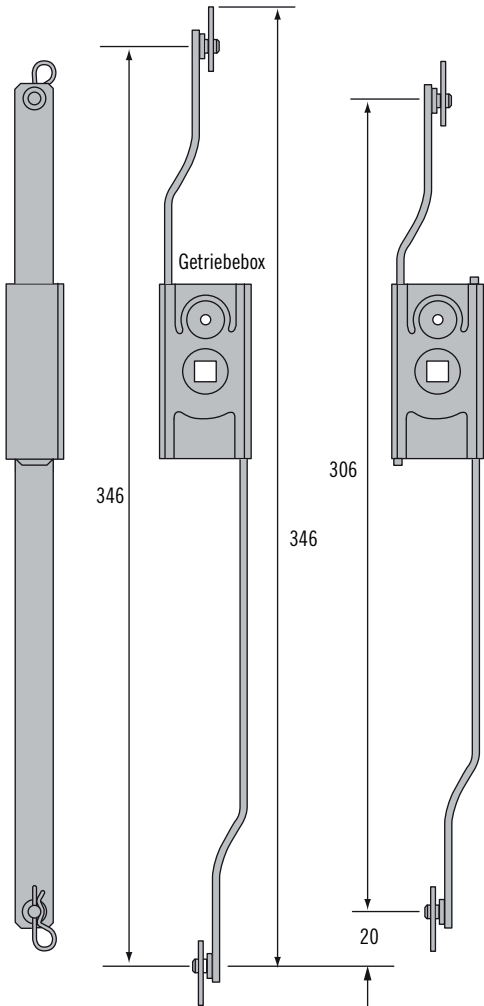

Stellung "geschlossen"

## Schließstangenadapter

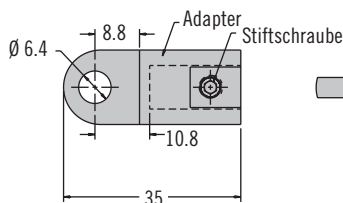

Stellung "offen"

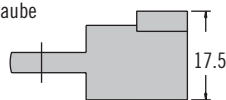

## Montagevorbereitungen

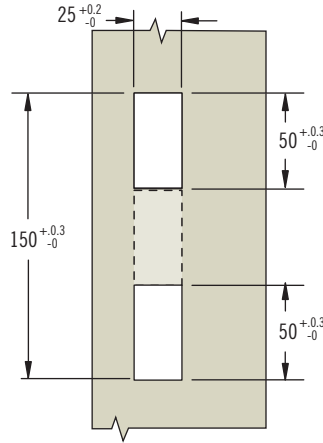

## Riegel

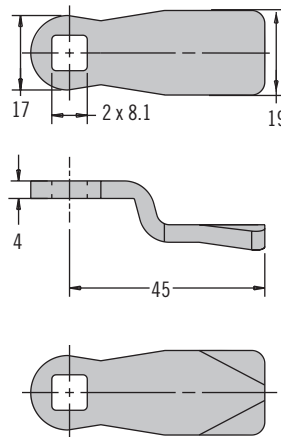

- "Linear" Mitnehmer für H3 Kipp-Drehhebel aus Kunststoff
- Linearer Antrieb der Schließstangen für geringen Platzbedarf
- Geeignet für Rechts- und Linksflügel
- Die Schließstangen lassen sich in der Getriebebox sowohl für Rechts- wie für Linksflügel einsetzen

## Werkstoff und Oberfläche

Zinkdruckguss und Stahl, verzinkt

## Auswahl von "Linear" Mitnehmer und Adapter für Schließstangen

Für den Einsatz mit H3-65 und H3-66 Kipp-Drehhebel sind je Verschluss 1 "Linear" Mitnehmer und 2 Adapter für Schließstangen separat zu bestellen.

## Zubehör

Schließstangen Adapterbolzen sind unter Produktnummer H3-0-44778-01 separat zu bestellen

## Produktnummer

"Linear" Mitnehmer und Adapter für Schließstangen, s. Tabelle

Für Mehrpunktverriegelungen: Riegel für 3-Punkt-Verriegelungen erforderlich, (s. Seiten 193)

"Linear" Mitnehmer und Schließstangenadapter, s. Tabelle

Produktnummer	
"Linear" Mitnehmer für Rechtsflügel	H3-61-56-33
"Linear" Mitnehmer für Linksflügel	H3-61-55-33
Schließstangenadapter	A5-92-201-31



# A5 "Rod Roller" System

## Schließstangen und Schließstangenführungen

- **Modulares System**  
"Schließstangen und -führungen"

### Werkstoff und Oberfläche

Schließstangen: Aluminium oder Stahl, verzinkt

Rollen: glasfaserverstärktes Nylon, schwarz

"Rod Roller" Führungen: glasfaserverstärktes Nylon, schwarz  
Montageteile: Stahl, verzinkt

### Zusammenstellen eines Schließstangensystems:

1. Wählen Sie passend zum Verschluss eine Mitnehmerplatte oder einen "Linear" Mitnehmer mit zwei Adaptern.  
"Siehe Produktzeichnung J-A5-F30 für Schließstangentyp und Kompatibilität mit Verschluss"
2. Wählen Sie je zwei Schließstangen pro Verschluss.  
Fixierte Stangenführungen werden für Treibriegel empfohlen.  
Einstellbare Stangenführungen werden für "Rod Roller" Stangen empfohlen.
3. Wählen Sie für jede Schließstange eine Führung

### Produktnummer

Schließstangen und Stangenführungen sind separat zu bestellen, siehe Tabelle

Andere Schließstangenlängen auf Anfrage erhältlich

### Schließstangen

#### "Rod Roller" Schließstangen

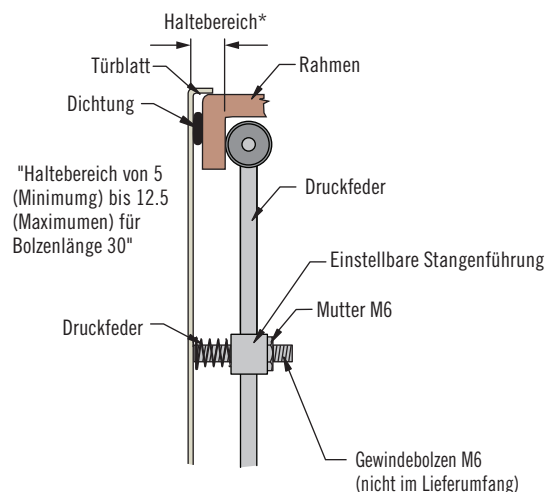
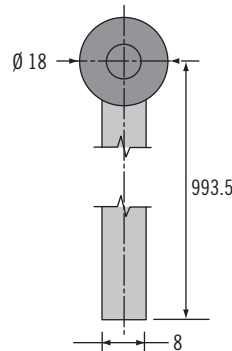

#### Produktnummer- "Rod Roller" Schließstangen

A5-56-1000-21

#### Treibriegel-Schließstangen

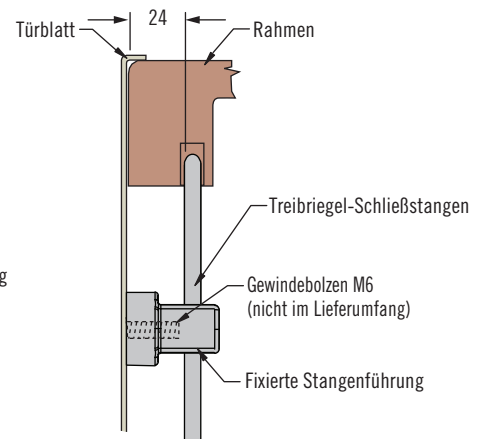
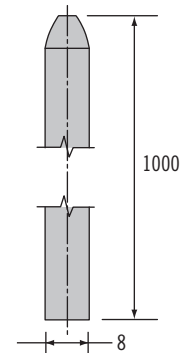

Werkstoff	Produktnummer- Treibriegel-Schließstangen
Aluminium	A5-55-1000-10
Stahl	A5-55-1000-11

### Stangenführungen

#### Einstellbar

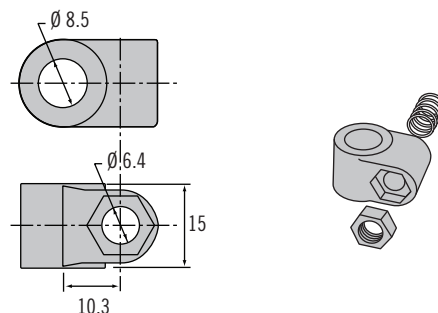

Produktnummer - Einstellbare Stangenführung  
(enthält 2 Stangenführungen, 2 Druckfedern und 2 Muttern M6)

A5-87-401

#### Fixiert

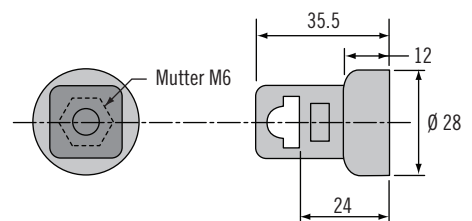

Produktnummer - Fixierte Stangenführung  
(1 Stück geliefert)

A5-81-301-71



### “Linear” Mitnehmer System

(“Rod Roller” System mit einstellbarer Stangenführung)

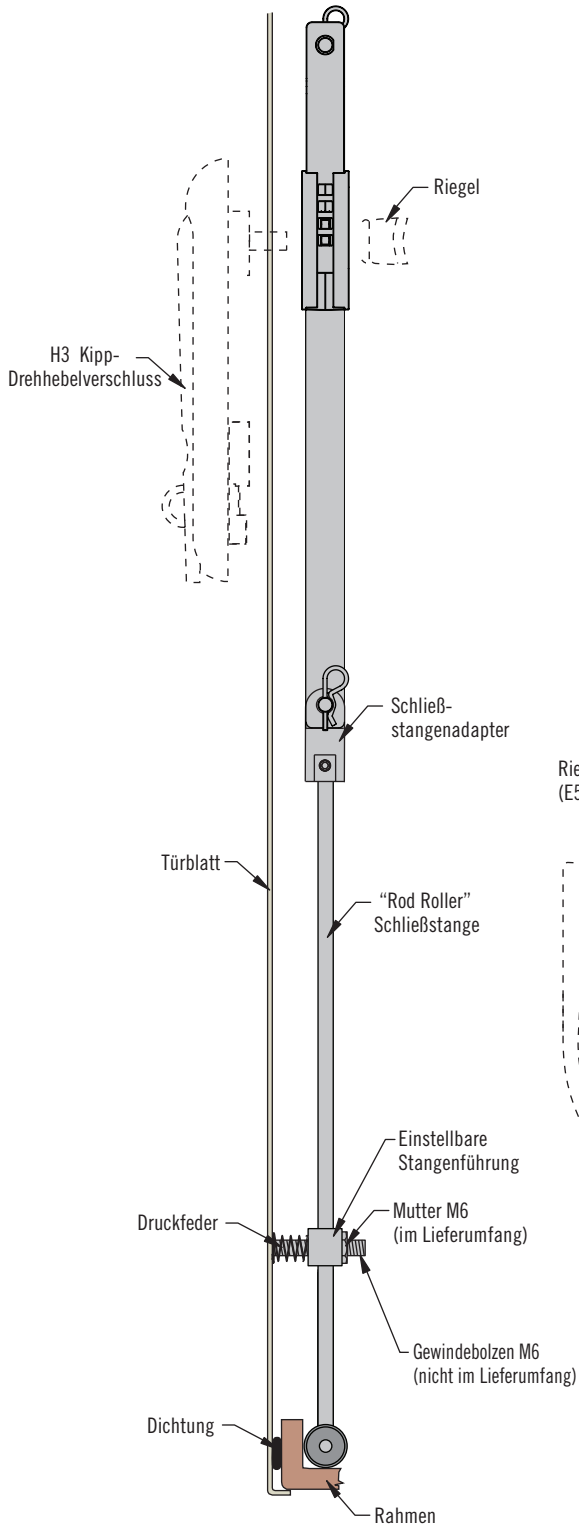

### System mit Mitnehmerplatte

(Treibriegel-System mit fixierter Stangenführung)

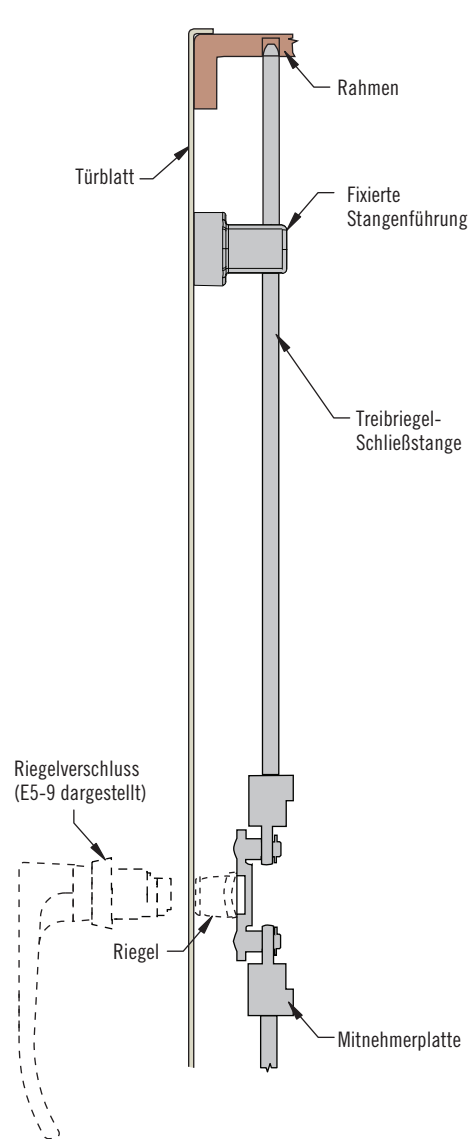

### Hinweise

Modulares System, geeignet für viele Kombinationen von Schließstange und Stangenführung

