



# M1 푸쉬-투-클로오즈 래치 당겨 열기

- 단일 원형 구멍 설치
- 평면형 팝 아웃 노브
- 내부식성 재질

### 재질 및 마감처리

PC/ABS, 검정색, 크롬 도금 또는 금색으로 된 PVD

### 성능 상세

최대 작업 부하: 310 N

작동 온도 범위:

-30°C 에서 60°C 까지

난연 등급: UL94-HB

### 설치 주의 사항

장착 너트에 걸리는 최대 조임 토크 4.2 N·m

### 액세서리

교체용 키퍼

제품 번호: M1-2A-9-105-41

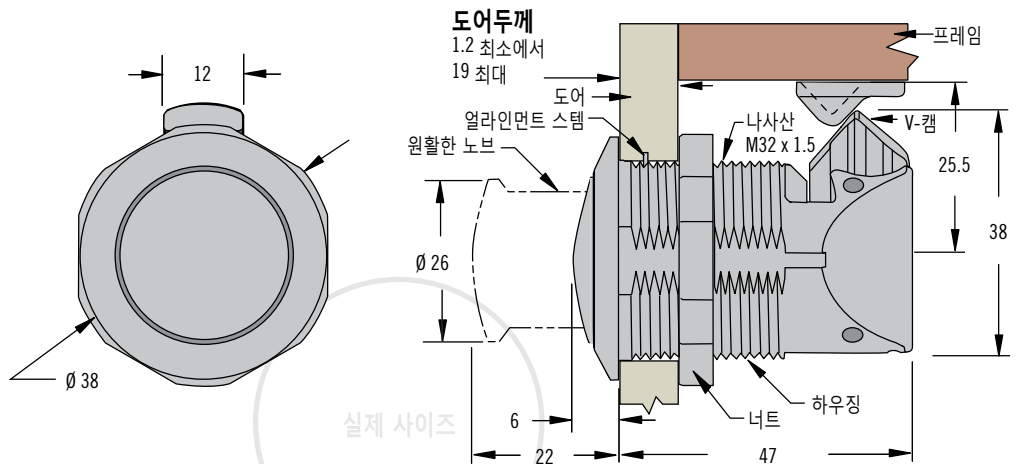

### 단힌 상태

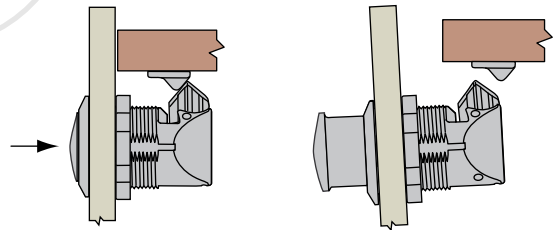
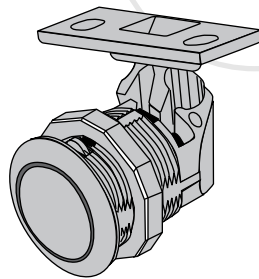

누르면 노브가 튀어 나옴 노브를 당기면 열림

### 설치

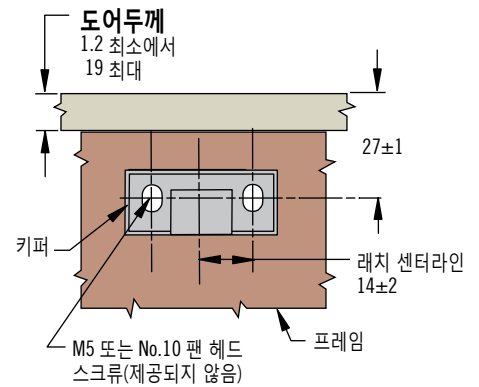
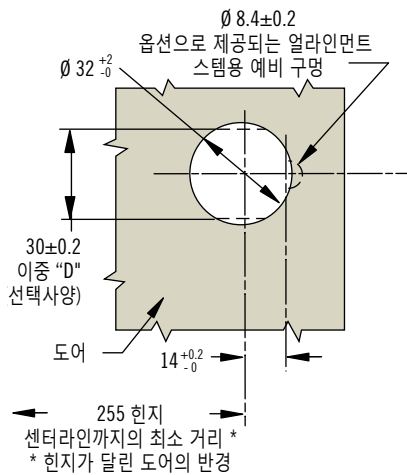

### 키퍼

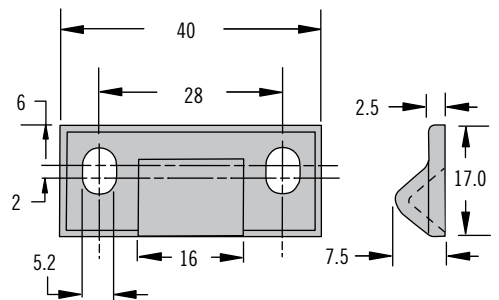

### 제품 번호

표 참조

마감 처리	제품 번호
크롬	M1-2A-15-1
검정색	M1-2A-15-5
골드	M1-2A-15-8

다른 옵션을 사용할 수 있습니다. 종류, 부품 번호, 설치 및 사양에 대한 자세한 내용을 보려면 다음 웹 사이트를 방문하십시오.



[www.southco.com/M1B](http://www.southco.com/M1B)

별도의 언급이 없는 한 규격은 밀리미터(mm)로 표시합니다.

# M1 푸쉬-투-클로오즈 래치 돌려 열기



- 단일 원형 구멍 설치
- 평면형 팝 아웃 노브
- 내부식성

### 재질 및 마감처리

PC/ABS, 검정색, 크롬 도금 또는  
금색으로 된 PVD

### 성능 상세

최대 작업 부하: 310 N

작동 온도 범위:

-30°C to 60°C 까지

난연 등급: UL94-HB

### 설치 주의 사항

장착 너트의 최대 조임 토크:

4.2 N·m

### 액세서리

교체용 키퍼

제품 번호: M1-519-4

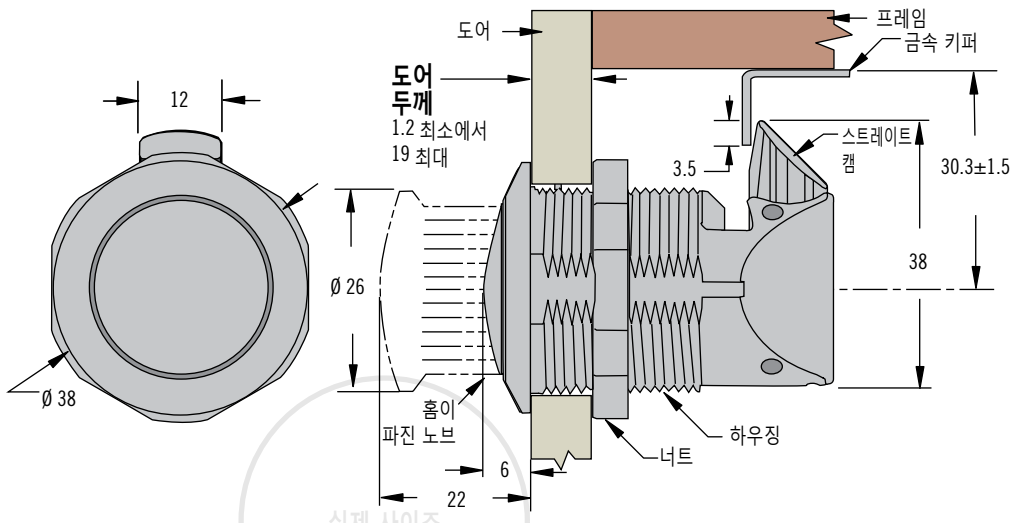

실제 사이즈

닫힌 상태

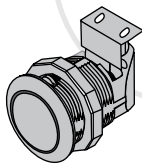

노브를 눌러 튀어 나오게  
합니다.

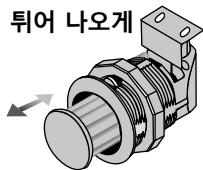

노브를 돌려 엽니다.

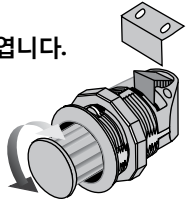

### 키퍼

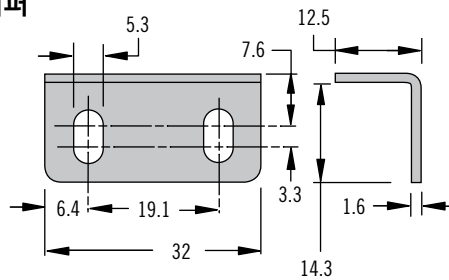

### 설치

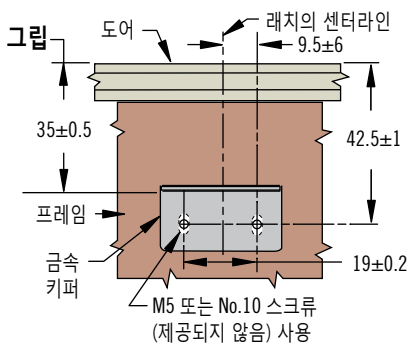
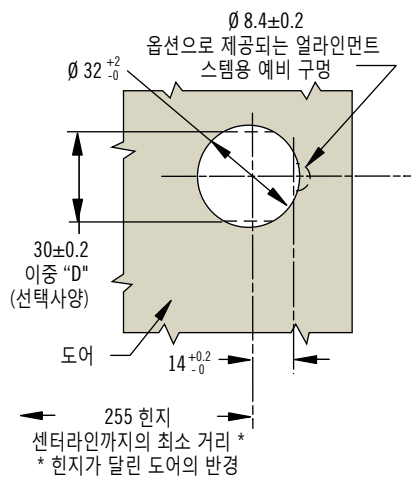

마감 처리	제품 번호
크롬	M1-2A-13-1
검정색	M1-2A-13-5
금색	M1-2A-13-8

### 제품 번호

표 참조

다른 옵션을 사용할 수 있습니다.  
종류, 부품 번호, 설치 및 사양에 대한  
자세한 내용을 보려면 다음 웹 사이트를  
방문하십시오.



[www.southco.com/M1B](http://www.southco.com/M1B)