

# MP Point Zugknöpfe

## Verdeckte Montage



597

### Knopf

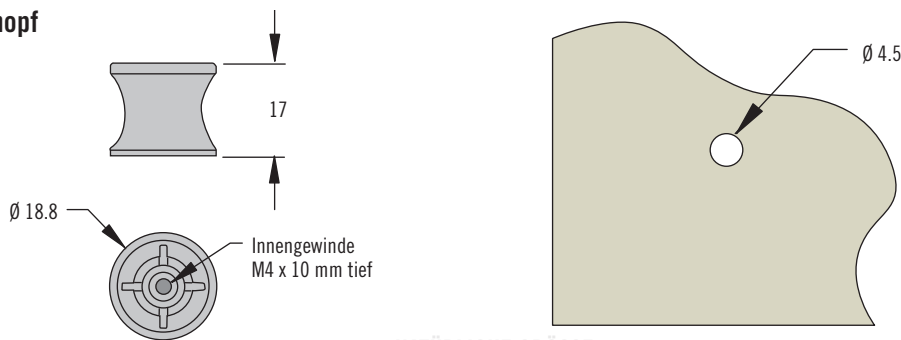

NATÜRLICHE GRÖSSE

Materialstärke



Ovale Blende

Quadratische Blende

Runde Blende

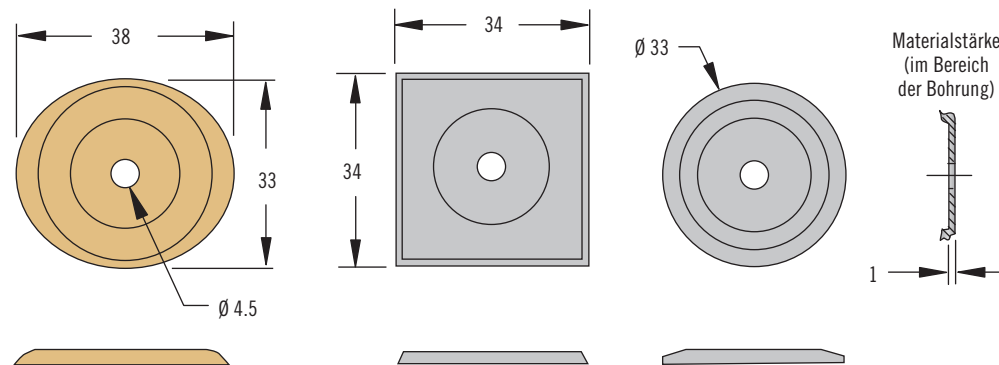

Materialstärke  
(im Bereich  
der Bohrung)

1

- Formschönes Design
- Flexibel in der Kombination von Oberfläche und Blende

### Werkstoff und Oberfläche

Zinkdruckguss, beschichtet oder schwarz pulverbeschichtet

### Hinweise zur Installation

Schrauben nicht im Lieferumfang  
Gewindelänge = Plattenstärke plus 6 mm:

Maximales Drehmoment zum Anziehen der Schraube: 1.7 N·m

Im Design passend zum "Point" Schnappverschluss MP auf Seite 262

### S Innengewinde

00 Zoll 8-32

40 Metrisch M4

### F Oberfläche

10 Poliert verchromt

20 Satiniert verchromt

30 Vernickelt und gebürstet

40 "Diamant" Messing

50 Pulverbeschichtet, schwarz

Produktnummer des Knopfes

MP - 06 - 1 S - F

### Bestimmen der Produktnummer

Separate Wahl des Knopfes

### S Form

10 Ovale Blende

20 Quadratische Blende

30 Runde Blende

### F Oberfläche

10 Poliert verchromt

20 Satiniert verchromt

30 Vernickelt und gebürstet

40 "Diamant" Messing

50 Pulverbeschichtet, schwarz

Produktnummer der Blende

MP - 06 - 1 S - F

### Bestimmen der Produktnummer

Separate Wahl der Blende