

MP 点拉手 表面固定

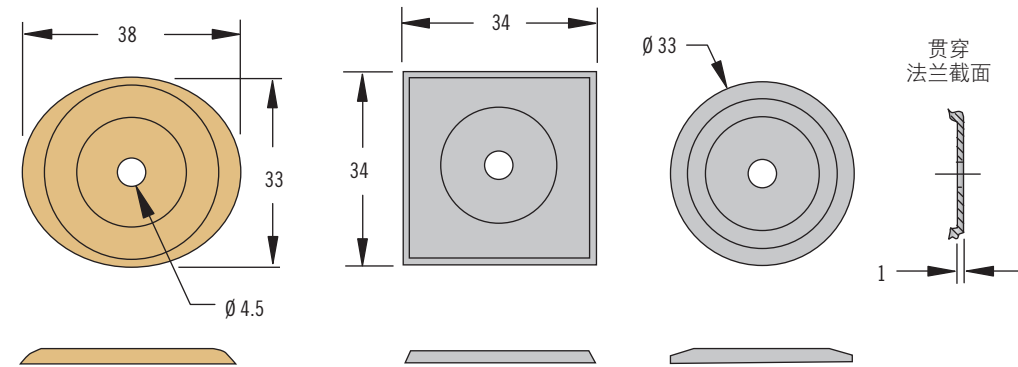

把手

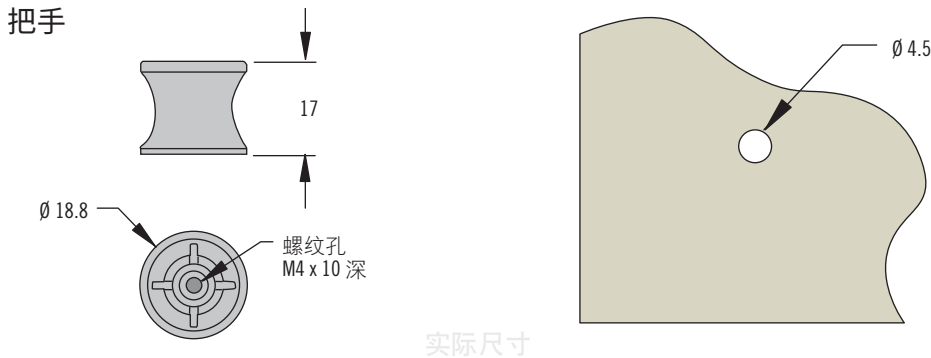

- 时尚的把手设计
- 灵活的表面处理和法兰形状

材料与表面处理

锌合金，电镀或粉末喷涂

安装说明

不提供螺钉。使用以下公式计算螺钉长度：门板厚度+6

固定螺钉的最大拧紧力矩：

1.7N·m

样式与第262页上的MP按压式门锁相配

零件号选择

另外选择把手

- S** 款式
00 英制8-32固定孔
40 公制M4固定孔

把手零件号

MP - 06 - 1 **S** - **F**

- F** 表面处理
10 镀铬，抛光
20 镀铬，缎光
30 镀镍，粉刷
40 菱形黄铜
50 粉末喷涂，黑色

零件号选择

另外选择法兰

- S** 款式
10 椭圆形法兰
20 方形法兰
30 圆形法兰

法兰零件号

MP - 06 - 1 **S** - **F**

- F** 表面处理
10 镀铬，抛光
20 镀铬，缎光
30 镀镍，粉刷
40 菱形黄铜
50 粉末喷涂，黑色