



# P7 CompactPCI® 助推/助拔装置

## 助拔器

- 设计符合人体工程学原理, 操作简单
- 按钮保护以避免发生意外操作
- 按钮在助拔器手柄转动之前脱离微动开关
- 可选装集成式微动开关

### 材料与表面处理

助拔器底座和钳口:

锌合金、镀镍

助拔器盖: PC/ABS黑色

助拔器按钮: PC/ABS红色

扭转弹簧: 不锈钢

销钉和面板固定螺钉: 钢, 镀锌

### 性能详述

阻燃等级: UL94-V0

ATCA是PICMG® - PCI Industrial Computer Manufacturers Group, Inc 的注册商标。

### 上助拔器

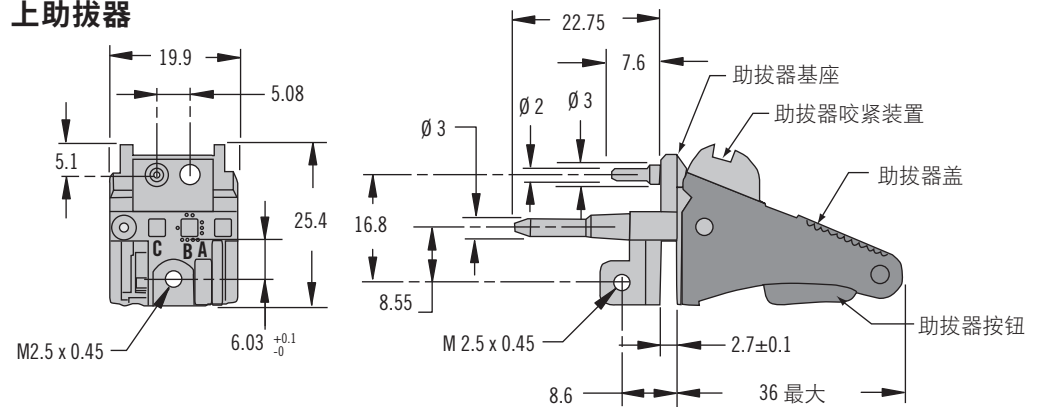

#### 零件号

P7-1-981-10

实际尺寸

### 下助拔器(与微动开关一同使用)

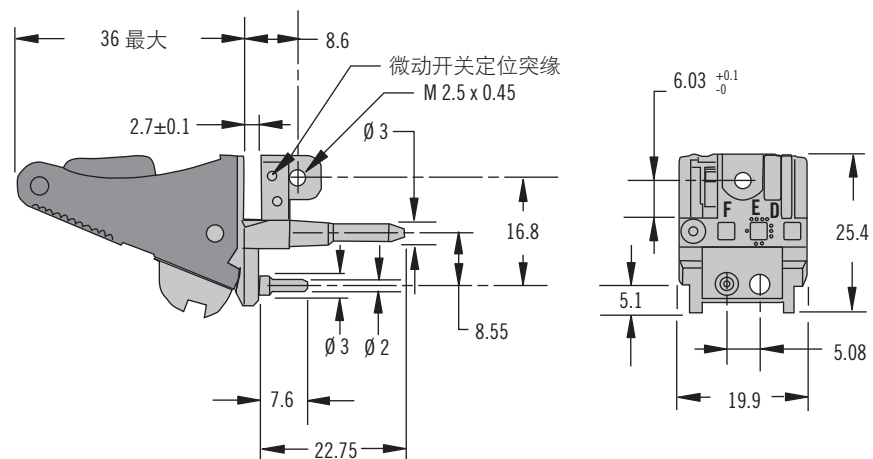

#### 零件号

P7-1-991-10

### 面板行程

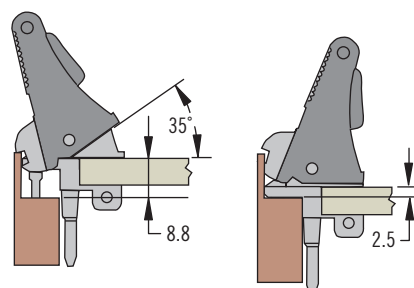

附注: 总行程为6.3

# P7 CompactPCI® 助推/助拔装置

## 面板固定配件

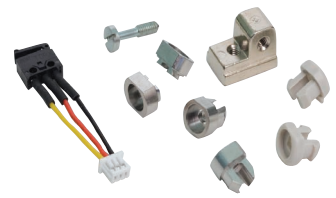

### 面板准备6U和9U

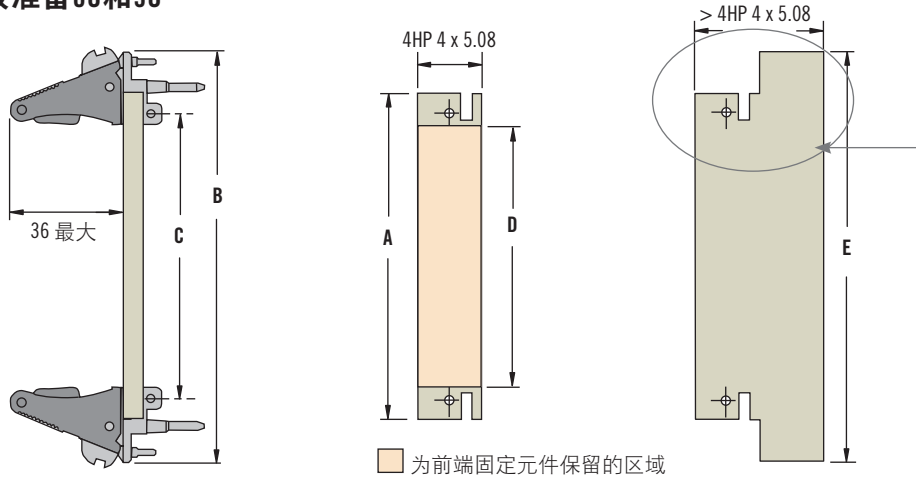

### 3U

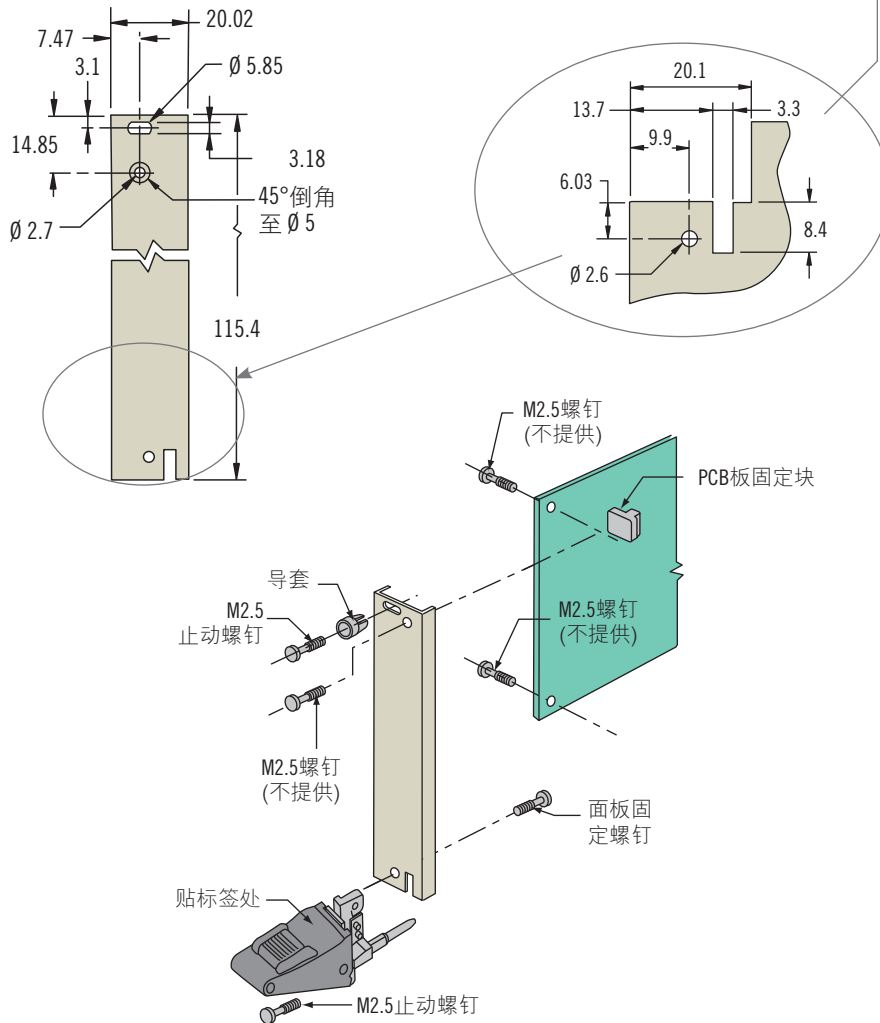

### 微动开关组件：

连接助拔器，实现热插拔  
零件号：P7-0-46720



### M2.5止动螺钉：

与导套和助拔器一同使用  
材料及表面处理：镀钢  
零件号：P7-0-45297



### 3U硬件

卡住面板上的M2.5螺钉

### 卡入式导套：

面板厚度1.6-2.5  
材料及表面处理：ABS  
零件号：P7-0-45227



### 压入式导套：

面板厚度1.5-2.4  
材料及表面处理：镀钢  
零件号：P7-0-45302



### 压入式导套埋入式安装：

最小面板厚度0.9  
材料及表面处理：镀钢  
零件号：P7-0-45244



### PCB板固定块：

用来代替助拔器固定PCB板  
材料及表面处理：镀锌  
零件号：P7-0-45234



### 附注：

所有面板准备公差±0.1

样式	A	B	C	D	E
6U	235.4	255.85	222.25	214.65	262.05
9U	368.75	389.2	355.6	348	395.4

ATCA是PICMG® - PCI Industrial Computer Manufacturers Group, Inc的注册商标。