

P9 グラブハンドル

折りたたみ式、表面取付タイプ

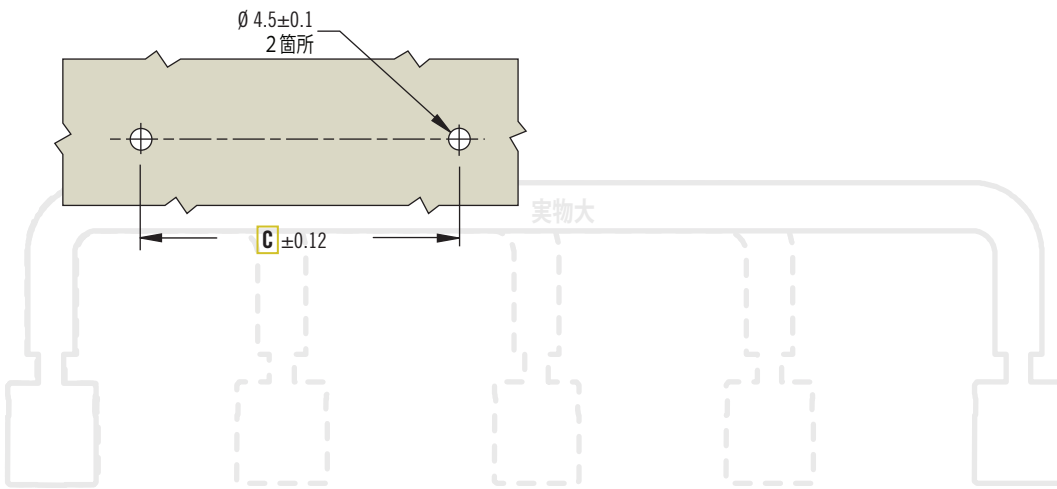
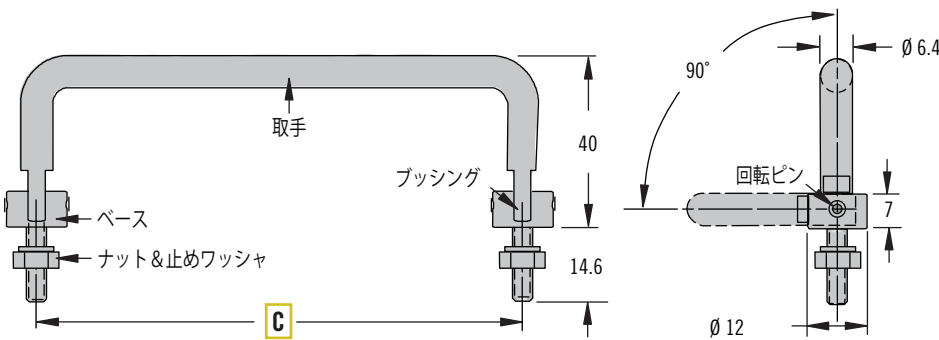
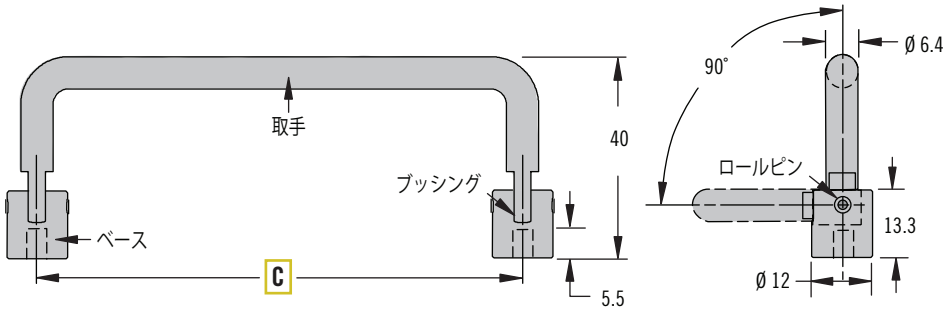

- 薄型の折りたたみ式
- 取付ねじが外側から見えないコンシールドタイプ
- がたつき防止摩擦機構

材質・仕上げ

取手とベース：
アルミ、陽極酸化処理
(クリアーまたは黒)
ロールピン、取付ナット&ロックワッシャ：
ステンレス鋼、不動態化処理
プッシング：ナイロン

特性

最大静的荷重：
雌ねじタイプ 600 N
雄ねじタイプ 400 N

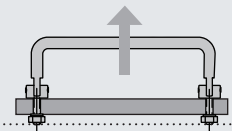

取付方法

雌ねじタイプ：
ねじは付属していません。
ねじ長さについては次式にて算出してください：
ドア厚+5

ねじの最大締めつけトルク：1.7N・m

雄ねじタイプ：
最大ドア厚8.4
取付用ナット付
ナット最大締めつけトルク：11.5N・m

外観による識別法

M4製品は座ぐり穴形状です。
8-32製品は皿穴形状です。

P9 - C - 40 - T B - 1 F - P

- C** センター ←
- 040 穴センター40
- 064 穴センター64
- 096 穴センター96
- 128 穴センター128
- T** ねじ山 ←
- 08 ボンド・ヤード法 8-32
- M4 メートル法 M4x0.7
- B** ベースタイプ
 - N 雌ねじ
 - X 雄ねじ
- F** 仕上げ
 - 1 陽極酸化処理(クリアー)
 - 5 陽極酸化処理(黒)
- P** 梱包オプション
 - 個別梱包時は省略 (各袋1個)
 - 3 積み重ね梱包 サウスコにご相談ください