

P9 그랩 핸들

폴딩 · 표면 장착

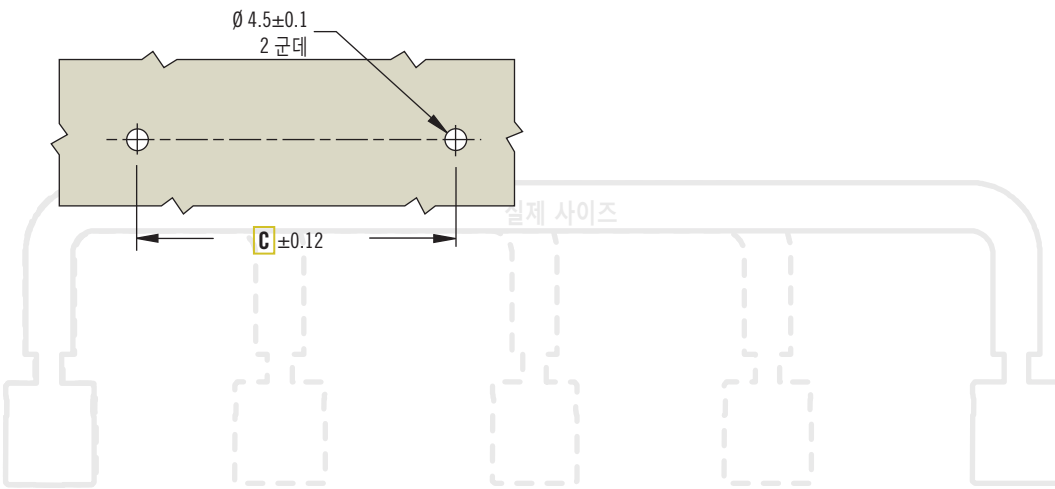
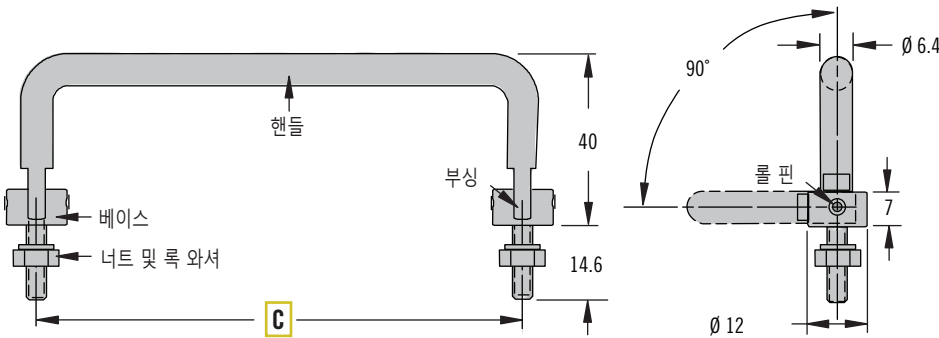
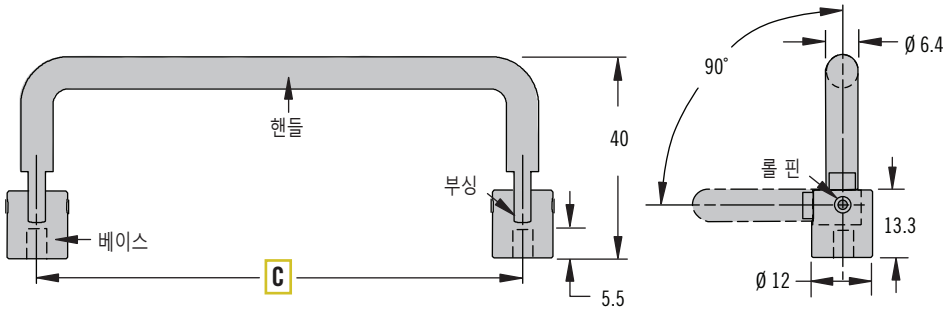

- 저돌출형 폴딩 스타일
- 숨김형 설치
- 달각 거름에 의한 마모 방지 기능

재질 및 마감처리

핸들 및 베이스:
알루미늄, 아노다이징 처리
(무색 또는 검정색)
롤 핀, 장착 너트 및 록 와셔:
스테인리스 스틸, 부동태 처리
부싱: 나일론

성능 상세

최대 정적 부하:
내부 나사산이 난 종류 600 N
외부 나사산 종류 400 N

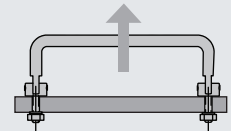

설치 주의 사항

내부 나사산:
스크류 제공되지 않음.
다음 공식을 사용하여 스크류의 길이를 계산합니다.
도어 두께 + 5
장착 스크류 최대 조임 토크:
1.7 N·m

외부 나사산:
최대 도어 두께 8.4
장착 너트 제공됨
너트 최대 조임 토크:
11.5 N·m

제품 번호 선택

육안 식별을 위해:
M4 제품은 카운터 보어 구멍이 있습니다.
8-32 제품은 카운터 싱크 구멍이 있습니다.

C 두 홀 중심간의 길이
040 40 mm
064 64 mm
096 96 mm
128 128 mm

P 포장 옵션
개별 포장은 번호생략 (1 개씩 개별포장됨)
3 대량 포장은 Southco에 확인 바랍니다.

T 나사산
08 인치 단위 8-32
M4 미터 단위 M4 x 0.7

B 베이스 타입
N 내부 나사산
X 외부 나사산

F 마감 처리
1 무색 아노다이징
5 검정색 아노다이징

P9 - C - 40 - T B - 1 F - P