



# PT - Fechos Lingueta com Chave Tubular

## Cilindro fixo

- Segurança de um tambor de travamento com 7 pinos
- Opções com mesmo segredo, segredos diferentes ou chaves personalizadas
- Linguetas vendidas separadamente

### Materiais e acabamentos

Zamac cromado

### Resistência

Carga média máxima na lingueta:  
645 N

### Acessórios

Consulte a página 169

### Instalação

1. Instale a porca de fixação e aperte a 5 N•m (máximo).
2. Fixe a lingueta ao conjunto, posicionando-a conforme a rotação e altura desejadas.
3. Instale a arruela de fixação e a porca de fixação da lingueta. Aperte a 2 N•m.

### Seleção do código de produto

Consulte a tabela

Código do fecho (sem lingueta)

Peça fechos e linguetas em separado

Para linguetas, veja a página 171

### Tambor de pinos, sem vedação

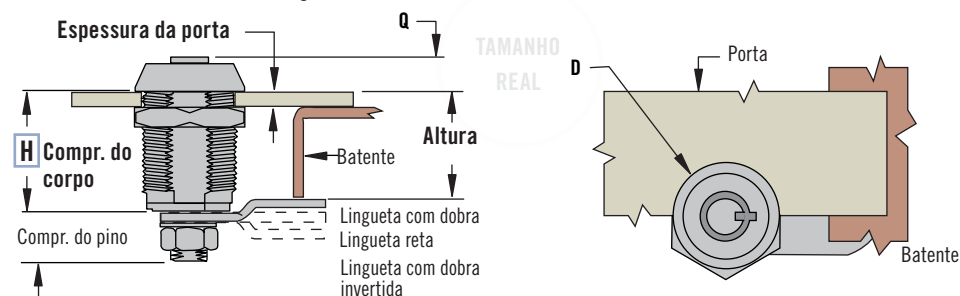

TAMANHO REAL

Série	Tambor de pinos, sem vedação	
	Q	D
Padrão	6,8	Ø 22

Série	Instalação		
	X	Y	Z
Padrão	16,26 - 16,36	Ø 19±0,2	19±2

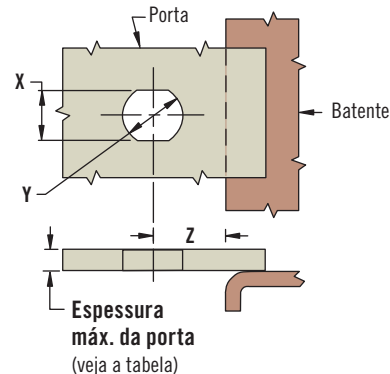
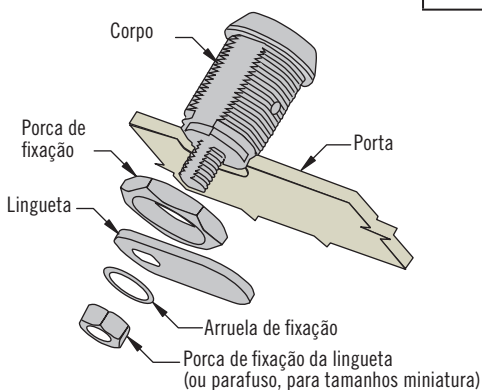

- R** Rotação
- 01 Sentido horário
  - 09 Sentido anti-horário

- K** Remoção da chave
- B Posições aberto e fechado
  - L Somente posição fechado

PT - 1 - H C1 R - 20 K - KC

H	Número do comprimento do corpo	Comprimento do corpo	Comprimento do pino	Espessura máx. da porta
1	1	12,7	8,9	5,1
2	2	17,5	9,5	10,9
3	3	23,8	9,5	15,9
4	4	30,5	9,5	22,9
5	5	36,5	9,5	28,9

### KC Códigos de chave

- KA Mesmo segredo - T0001 (2 chaves incluídas)
- KD Segredos diferentes 50 segredos diferentes (T0001 a T0050) em um sistema sem chave mestra (2 chaves incluídas)

Outras opções disponíveis. Para maiores informações sobre modelos, códigos, instalação e especificações, visite



[www.southco.com/PT](http://www.southco.com/PT)

Dimensões em milímetros (polegadas), salvo quando especificado o contrário

**southco**  
CONNECT · CREATE · INNOVATE

# PT - Fechos Lingueta com Chave Tubular

## Linguetas e modo de instalação



Altura					Espessura máx. da porta	Número do comprimento do corpo
19,0	15,9	12,7	9,5	6,4		
19,0	15,9	12,7	9,5	6,4	5,1	1
23,8	20,7	17,5	14,3	11,2	10,9	2
30,1	27	23,8	20,6	17,5	15,9	3
36,8	33,7	30,5	27,3	24,2	22,9	4
42,8	39,7	36,5	33,3	30,2	28,9	5
Códigos de linguetas					Orientação da lingueta	
Lingueta com dobra invertida	Lingueta reta	Lingueta com dobra				
PT-T409	PT-T209	PT-T009	PT-T209	PT-T409		Sem gancho
PT-W409	PT-W209	PT-F009	PT-F209	PT-F409		Esquerda
PT-F409	PT-F209	PT-W009	PT-W209	PT-W409	Direita	

### Materiais e acabamentos

Aço zincado

1. Na seção **MARRON**, localize a altura calculada para a sua aplicação. Se a sua altura estiver posicionada entre dois valores, use o maior.

Observação: para alturas que possam ser usadas com mais de um corpo, use o valor que resulte no menor comprimento de corpo possível, baseado na espessura máxima da porta permitida para aquele corpo.

2. Depois de definir este valor, siga a linha à direita até a seção **CINZA** e verifique se a espessura da sua porta está dentro do limite de espessura máxima daquela linha. Verificado este valor, seleciona-se o comprimento do corpo, representado pelo número do comprimento do corpo.

3. Retornando ao valor do seu alcance original na seção **MARRON**, siga a coluna para baixo até a seção **VERDE**. A seção **VERDE** apresenta as linguetas adequadas para o seu valor de alcance.

4. Determinando a orientação e modelo da lingueta desejada na seção **AZUL** e cruzando com a coluna da sua altura, seleciona-se a lingueta adequada para a sua aplicação.

### Seleção do código de produto

Consulte a tabela

Peça fechos e linguetas separadamente

Código da lingueta (sem fecho)

Para a seleção de fechos, veja a página 194

Você também pode usar o nosso Configurador online:

### Modelos de linguetas

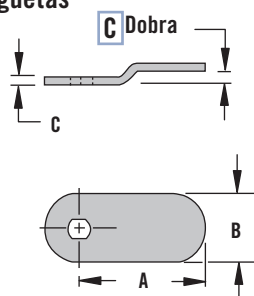

**S** T - Sem gancho

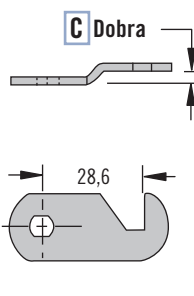

**S** F - Gancho tipo 1

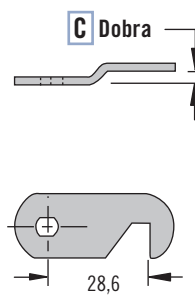

**S** W - Gancho tipo 2

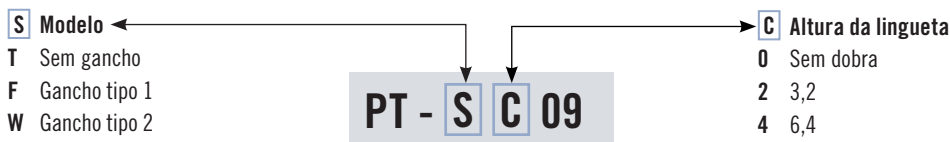

Série	Lingueta modelo T (sem gancho)		
	A	B	C
Padrão	19	28,6	3

