



PT 空心钥匙转舌式门锁 固定锁芯

- 7个锁片结构可增强安全性
- 类似钥匙、不同配匙或自定钥匙代码选项
- 锁舌需另外订购

材料与表面处理

锌合金, 镀铬

性能详述

锁舌的平均极限载荷: 645N

配件

请参阅第169页

安装说明

1. 安装固定螺母并锁紧至 5N·m 最大
2. 把锁舌安装在组件上, 据旋向和夹距恰当定位
3. 安装锁紧垫圈和锁舌固定螺母。锁紧至 2N·m

非密封型销簧锁

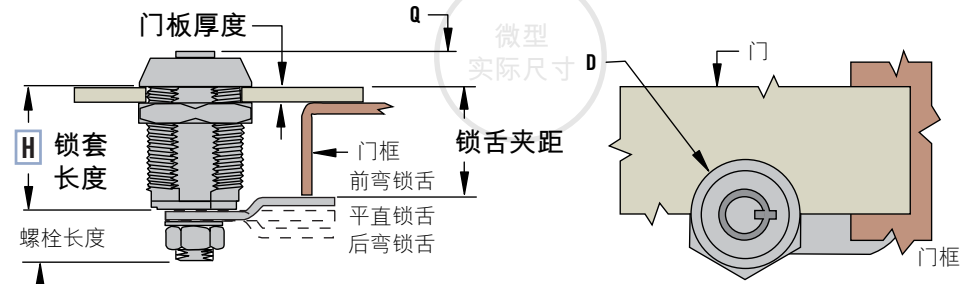

微型
实际尺寸

系列	非密封型销簧锁	
	Q	D
标准	6.8	∅ 22

系列	安装		
	X	Y	Z
标准	16.26 - 16.36	∅ 19±0.2	19±2

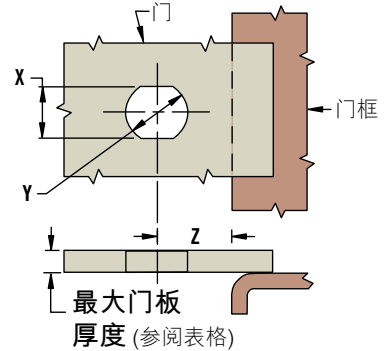
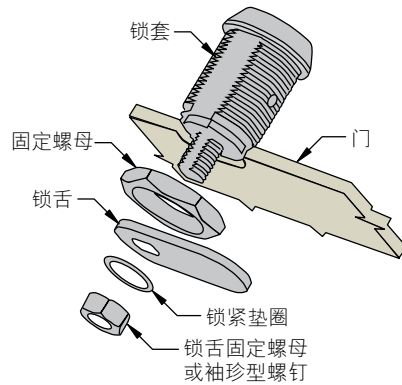

零件号选项

参阅表格

门锁零件号(无锁舌)

门锁和锁舌需另外订购

锁舌请参阅第171页

R 旋转
01 顺时针
09 逆时针

K 钥匙拔出
B 在锁定/开启状态下拔出
L 仅在锁定状态下拔出

PT - 1 - H C1 R - 20 K - KC

H 锁套长度编号	锁套长度	螺栓长度	最大门板厚度
1	12.7	8.9	5.1
2	17.5	9.5	10.9
3	23.8	9.5	15.9
4	30.5	9.5	22.9
5	36.5	9.5	28.9

KC 钥匙代码

KA 类似钥匙T0001 (提供两把钥匙)

KD 不同钥匙

非万能钥匙系统中的50种钥匙代码 (T0001至T0050) (提供两把钥匙)

其他选项可供选择。有关种类、零件号、安装及规格的详细信息, 请访问



www.southco.com/PT

尺寸单位为毫米, 除非另有声明

southco®
CONNECT · CREATE · INNOVATE

PT 空心钥匙转舌式门锁

锁舌和安装



锁舌夹距					最大门板厚度	锁套长度编号
19.0	15.9	12.7	9.5	6.4	5.1	1
23.8	20.7	17.5	14.3	11.2	10.9	2
30.1	27	23.8	20.6	17.5	15.9	3
36.8	33.7	30.5	27.3	24.2	22.9	4
42.8	39.7	36.5	33.3	30.2	28.9	5
锁舌零件号					锁钩方位	
后弯锁舌		平直锁舌		前弯锁舌		锁钩方位
PT-T409	PT-T209	PT-T009	PT-T209	PT-T409	无锁钩	
PT-W409	PT-W209	PT-F009	PT-F209	PT-F409	左锁钩	
PT-F409	PT-F209	PT-W009	PT-W209	PT-W409	右锁钩	

也可使用网站www.southco.com在线选配

锁舌样式

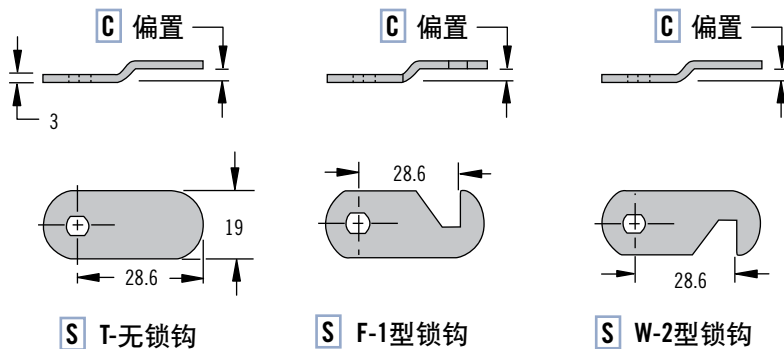

S T-无锁钩

S F-1型锁钩

S W-2型锁钩



S 锁舌样式

- T 无锁钩
- F 1型锁钩
- W 2型锁钩

PT - **S** **C** 09

C 锁舌偏置

- 0 不偏置
- 2 3.2
- 4 6.4

系列	T型锁舌无锁钩		
	A	B	C
标准	19	28.6	3



材料与表面处理

镀钢

- 请在**褐色**部分找出符合您应用的锁舌夹距。若间距在两个值之间，则选择较大的值。

附注：对于可用于多种锁套长度的锁舌夹距，根据可允许的最大门板厚度，请尽可能选择锁套最短的值。

- 查看该值右侧灰色部分的最大门板厚度值，验证您的门板厚度是否在所列的最大门板厚度范围内。验证完毕后，选择锁套长度并用锁套长度编号标注。

- 返回**褐色**部分原先显示的夹距值，然后垂直向下移至**绿色**部分。**绿色**部分显示为适合您间距的锁舌。

- 在**蓝色**部分选择所需的锁舌方位和样式后，便已选定适合您应用的锁舌零件号。

零件号选项

参阅表格

门锁和锁舌需另外订购

锁舌零件号(无门锁)

有关门锁选择，请参阅第194页

